

ISSN 2542-1069

ШАГ В НАУКУ



02

2022

Научный
журнал

ISSN 2542-1069

ШАГ В НАУКУ

№ 2, 2022

Журнал основан в 2016 году.

Учредитель:
**федеральное государственное бюджетное образовательное
учреждение высшего образования
«Оренбургский государственный университет»**

Журнал «Шаг в науку» зарегистрирован в Федеральной службе по надзору в сфере связи, информационных технологий и массовых коммуникаций. Регистрационный номер ПИ № ФС77-75621 от 19.04.2019 г.

Рабочие языки издания: русский, английский.

Периодичность издания: 4 раза в год.

Журнал включен в систему Российского индекса научного цитирования (РИНЦ), реферируется ВИНТИ РАН.

Электронная версия номеров журнала размещается в Научной электронной библиотеке eLibrary.ru и на сайте журнала «Шаг в науку» <http://sts.osu.ru>.

При перепечатке ссылка на журнал «Шаг в науку» обязательна.

*Все поступившие в редакцию материалы подлежат
двойному анонимному рецензированию.*

Мнения авторов могут не совпадать с точкой зрения редакции.

*Редакция в своей деятельности руководствуется рекомендациями
Комитета по этике научных публикаций (Committee on Publication Ethics).*

Условия публикации статей размещены на сайте журнала <http://sts.osu.ru>

РЕДАКЦИОННАЯ КОЛЛЕГИЯ

Главный редактор

Летута С. Н., д-р физ.-мат. наук, проректор по научной работе,
Оренбургский государственный университет, Оренбург

Ответственный секретарь

Петухова Т. П., канд. физ.-мат. наук, доцент,
Оренбургский государственный университет, Оренбург

Члены редакционной коллегии:

Боровский А. С., д-р техн. наук, доцент, заведующий кафедрой управления и информатики в технических системах, Оренбургский государственный университет, Оренбург;

Болдырева Т. А., канд. психол. наук, доцент кафедры общей психологии и психологии личности, Оренбургский государственный университет, Оренбург;

Вишняков А. И., д-р биол. наук, доцент, заведующий кафедрой социальной психологии, Оренбургский государственный университет, Оренбург;

Воробьев А. Л., канд. техн. наук, доцент, директор Института наук о Земле, Оренбургский государственный университет, Оренбург;

Гурьева В. А., д-р техн. наук, доцент, заведующий кафедрой технологии строительного производства, Оренбургский государственный университет, Оренбург;

Журкина О. В., канд. юрид. наук, доцент, заведующий кафедрой организации судебной и прокурорско-следственной деятельности, Оренбургский государственный университет, Оренбург;

Зубова Л. В., д-р психол. наук, профессор, заведующий кафедрой общей психологии и психологии личности, Оренбургский государственный университет, Оренбург;

Калимуллин Р. Ф., д-р техн. наук, профессор, профессор кафедры автомобильного транспорта, Оренбургский государственный университет, Оренбург;

Каныгина О. Н., д-р физ.-мат. наук, профессор, профессор кафедры химии, Оренбургский государственный университет, Оренбург;

Мищенко Е. В., д-р юрид. наук, доцент, декан юридического факультета, заведующий кафедрой уголовного процесса и криминалистики, Оренбургский государственный университет, Оренбург;

Носов В. В., д-р экон. наук, профессор, заместитель декана факультета экономики и управления по научной работе, профессор кафедры финансов, бухгалтерского учета и экономической безопасности, Московский государственный университет технологий и управления им. Г.К. Разумовского, Москва;

Ольховая Т. А., д-р пед. наук, профессор, директор Института управления проектами, профессор кафедры общей и профессиональной педагогики, Оренбургский государственный университет, Оренбург;

Парусимова Н. И., д-р экон. наук, профессор, профессор кафедры банковского дела и страхования, Оренбургский государственный университет, Оренбург;

Пихтилькова О. А., канд. физ.-мат. наук, доцент, доцент кафедры высшей математики-2, РТУ МИРЭА, Москва;

Пыхтина Ю. Г., д-р филол. наук, доцент, заведующий кафедрой русской филологии и методики преподавания русского языка, Оренбургский государственный университет, Оренбург;

Сизенцов А. Н., канд. биол. наук, доцент, доцент кафедры биохимии и микробиологии, Оренбургский государственный университет, Оренбург;

Султанов Н. З., д-р техн. наук, профессор, профессор кафедры систем автоматизации производства, Оренбургский государственный университет, Оренбург;

Тарасова Т. Ф., канд. техн. наук, доцент, доцент кафедры экологии и природопользования, Оренбургский государственный университет, Оренбург;

Торшков А. А., д-р биол. наук, доцент, профессор кафедры ветеринарно-санитарной экспертизы и фармакологии, Оренбургский государственный аграрный университет, Оренбург;

Третьяк Л. Н., д-р техн. наук, доцент, заведующий кафедрой метрологии, стандартизации и сертификации, Оренбургский государственный университет, Оренбург;

Чепурова О. Б., канд. искусствоведения, доцент, доцент кафедры дизайна, Оренбургский государственный университет, Оренбург;

Якунина Н. В., д-р техн. наук, доцент, профессор кафедры автомобильного транспорта, Оренбургский государственный университет, Оренбург.

СОДЕРЖАНИЕ

ГОСТЬ НОМЕРА

Пашкова Т. М.

Поиск альтернативных способов борьбы с условно-патогенными микроорганизмами4

ТЕХНИЧЕСКИЕ НАУКИ

Панькин О. И., Климова Ю. В.

Особенности реконструкции кирпичной кладки стен объектов культурного наследия11

Федоров С. В.

Разработка имитационной модели трехканального ШИМ-контроллера в Multisim16

ЭКОНОМИЧЕСКИЕ НАУКИ

Дорофеева Л. А.

Сравнительная характеристика нормативного регулирования учета запасов в государственных учреждениях и коммерческих организациях23

Елисеева М. В.

Приоритетные направления развития туристско-рекреационного сектора в Оренбургской области31

Раскулова Р. Р.

Дистанционное банковское обслуживание в современных условиях в России37

ЮРИДИЧЕСКИЕ НАУКИ

Абрамов Г. С.

Некоторые аспекты правового регулирования отношений в сфере профессионального спорта в Российской Федерации41

Брагин В. В.

Полномочия прокурора при осуществлении прокурорского надзора за возбуждением и расследованием уголовных дел45

Глубокая В. И., Куцева Н. А.

Процесс цифровизации рынка недвижимости в Российской Федерации49

Святченко Ю. А.

О некоторых вопросах использования института специальных знаний в уголовном судопроизводстве53

ПСИХОЛОГИЧЕСКИЕ НАУКИ

Антимонова В. А.

Особенности проявления мотивации к общению подростков с различными акцентуациями характера58

Вербицкая А. Д.

Особенности проявления агрессивного поведения и его взаимосвязь с виктимизацией старшекласников62

Жарская Я. Д.

Проявление профессионального стресса у медицинских сотрудников в условиях COVID-1966

Журавлева А. А.

Сформированность внимания в младшем школьном возрасте как условие успешности в учебной деятельности70

Саватеева Д. А.

Особенности агрессивности у женщин, посещающих группы телесно-ориентированной психотерапии74

Трунилова Н. В.

Социально-психологические особенности проявления учебной мотивации иностранных граждан78

Филиппова А. В.

Особенности профессиональной мотивации у фрилансеров82

Холодилина Е. А.

Социально-психологические особенности проявления синдрома самозванца в студенческой среде ...86

Шадрина К. А.

Личностные особенности старших подростков и их влияние на успешность в творческой деятельности90

ПОЛИТОЛОГИЯ

Парамонов В. Б.

Взаимодействие Испании и ЮНЕСКО в XXI веке ...94

ГОСТЬ НОМЕРА

УДК 579.61

ПОИСК АЛЬТЕРНАТИВНЫХ СПОСОБОВ БОРЬБЫ С УСЛОВНО-ПАТОГЕННЫМИ МИКРООРГАНИЗМАМИ



Пашкова Татьяна Михайловна, доктор биологических наук, ведущий научный сотрудник лаборатории персистенции и симбиоза микроорганизмов Института клеточного и внутриклеточного симбиоза Уральского отделения Российской академии наук, Оренбургский исследовательский центр Уральского отделения Российской академии наук; профессор кафедры микробиологии и заразных болезней, Оренбургский государственный аграрный университет, Оренбург, Россия
e-mail: pashkova070782@mail.ru

Аннотация. Цель исследования: обобщить данные по поиску перспективных соединений, способных подавлять рост и биологические свойства патогенных и условно-патогенных микроорганизмов.

Методика исследования. В рамках научной работы обоснована актуальность поиска альтернативных соединений, обладающих антибактериальной и антиперсистентной активностью,

а также описаны факторы различного генеза, характеризующиеся ингибирующим действием в отношении роста и биологических свойств патогенных и условно-патогенных микроорганизмов.

Результаты исследования и обсуждение. В результате проведенной работы показано, что лекарственные растения, фитопрепараты, некоторые антибактериальные и противогрибковые средства, а также препараты с иммуномодулирующей активностью, синтетические антиоксиданты и наночастицы способны подавлять рост патогенных и условно-патогенных микроорганизмов, а также их антилизоцимную активность и способность формировать биопленки. Данный факт еще раз доказывает возможность использования таких препаратов в комплексной терапии инфекционно-воспалительных заболеваний бактериальной и грибковой природы. Путем подавления роста и снижения выраженности биологических свойств условно-патогенных микроорганизмов возможно добиться сокращения сроков элиминации возбудителя из организма хозяина, снижения числа осложнений и хронизации инфекционно-воспалительных заболеваний бактериальной и грибковой природы.

Ключевые слова: условно-патогенные микроорганизмы, антилизоцимная активность, биопленки, лекарственные растения, антибиотики, иммуномодуляторы, антибиотикорезистентность.

Для цитирования: Пашкова Т. М. Поиск альтернативных способов борьбы с условно-патогенными микроорганизмами // Шаг в науку. – 2022. – № 2. – С. 4–10.

SEARCH FOR ALTERNATIVE WAYS TO FIGHT OPPOSITIONALLY PATHOGENIC MICROORGANISMS

Pashkova Tatyana Mikhailovna, Doctor of Biological Sciences, Leading Researcher, Laboratory of Persistence and Symbiosis of Microorganisms, Institute of Cellular and Intracellular Symbiosis, Ural Branch of the Russian Academy of Sciences, Professor of the Department of Microbiology and Infectious Diseases, Orenburg State Agrarian University, Orenburg, Russia
e-mail: pashkova070782@mail.ru

Abstract. The purpose of the study: to summarize the accumulated results on the search for promising compounds that can suppress the growth and biological properties of pathogenic and opportunistic microorganisms.

Research results and discussion. As a result of the studies, it has been shown that medicinal plants, herbal

remedies, some antibacterial and antifungal agents, as well as drugs with immunomodulatory activity, synthetic antioxidants and nanoparticles are able to inhibit the growth of pathogenic and opportunistic microorganisms, as well as their antilysozyme activity and the ability to form biofilms. This fact once again proves the possibility of using such drugs in the treatment of infectious and inflammatory diseases of a bacterial and fungal nature. By suppressing the growth and reducing the severity of the biological properties of opportunistic microorganisms, it is possible to achieve a reduction in the elimination of the pathogen from the host organism and the number of complications and chronicity of bacterial infections and inflammatory diseases.

Key words: opportunistic microorganisms, antilysozyme activity, biofilms, medicinal plants, antibiotics, immunomodulators, antibiotic resistance.

Cite as: Pashkova, T. M. (2022) [Search for alternative ways to fight oppositionally pathogenic microorganisms]. *Shag v nauku* [Step into Science]. Vol. 2, pp. 4–10.

В настоящее время продолжается рост числа патогенных и условно-патогенных микроорганизмов, формирующих устойчивость к антибактериальным и противогрибковым препаратам.

Одним из основных факторов, способствующих формированию устойчивости к антимикробным препаратам в медицинской практике, считается их широкое использование не по назначению (при самолечении больных), немаловажную роль играет их неадекватное назначение (недостаточная дозировка, неправильно подобранная кратность и курс лечения) [14, 28, 42, 43].

Развитию данной ситуации также способствует применение антибактериальных препаратов в растениеводстве и животноводстве [6, 23, 24, 25, 40]. К сожалению, неотъемлемой частью современной интенсификации технологий является широкое применение антибактериальных препаратов. В связи с этим, микроорганизмы с приобретенной антибиотикорезистентностью, через продукты животноводства, птицеводства и растениеводства, попадают в почву, водоемы и продукты питания, откуда они могут проникнуть в организм человека.

Антибиотикорезистентность бактерий представляет собой глобальную биосоциальную проблему, затрагивающую множество сфер – от области пищевой безопасности, проблем внешней торговли, финансирования со стороны фармацевтических и сельскохозяйственных компаний до здоровья и качества жизни людей. По данным ВОЗ, ежегодно от антибиотикорезистентных бактерий погибает 700 000 человек. Ожидается, что это число будет расти и к 2050 году достигнет 10 миллионов [37].

В связи со сложившейся ситуацией не теряют актуальности исследования, направленные на поиск альтернативных средств, способных подавлять рост условно-патогенных микроорганизмов.

Кроме ростовых показателей целесообразно ингибировать биологические свойства условно-патогенных микроорганизмов. Среди них антилизосимная активность (АЛА) бактерий, которая характеризует их способность преодолевать колонизационную резистентность макроорганизма и является маркером персистенции, а значит, способствует

длительному сохранению микроорганизмов в организме хозяина [3].

Также, к настоящему времени достоверно доказана роль микробных биопленок в возникновении и развитии многих инфекционно-воспалительных заболеваний бактериальной природы [16, 27, 36]. Микроорганизмы в биопленках имеют повышенную толерантность к антимикробным, противогрибковым, дезинфицирующим и химиотерапевтическим препаратам [4, 5, 7, 12, 20, 22, 29, 32]. В этой связи одной из основных проблем практической медицины становится проблема лечения заболеваний, ассоциированных с микробными биопленками.

Все вышеизложенное подтверждает актуальность исследований, связанных с поиском альтернативных способов борьбы с условно-патогенными микроорганизмами, в том числе формирующими биопленки.

В обзоре собраны данные о факторах различного генеза, способных подавлять рост, антилизосимную активность и биопленкообразование патогенных и условно-патогенных микроорганизмов.

Альтернативой химическим антимикробным соединениям могут стать растительные микробоцидные вещества. Большой интерес представляют лекарственные растения, которые способны служить основой для разработки средств с антимикробным действием, обладающих необходимой модифицирующей активностью в отношении персистентного потенциала условно-патогенных микроорганизмов.

Фитобиотики эфиромасличных растений используются в медицине и сельском хозяйстве, не уступая по антимикробной активности традиционным химиопрепаратам и не обладая при этом их отрицательным влиянием на организм. В опытах, проведенных на музейных культурах *Staphylococcus aureus* ATCC 25923, *Escherichia coli* ATCC 25922, *Candida albicans* CCM 885 и клинических изолятах *Candida spp.*, показано, что эфирные масла душицы и чабера горного обладают выраженным антибактериальным и противогрибковым действием как в отношении стандартных музейных культур *S. aureus*, *E. coli* и *Candida*, так и клинических изолятов [15, 19].

Установлен бактерицидный, бактериостатический и фунгистатический эффект растительных экстрактов полыни, произрастающей в Южной

Сибири. Отмечено антиперсистентное действие полыни в отношении антилизоцимной активности штаммов *E. coli*, *S. epidermidis*, *S. aureus*, *C. albicans* и биопленкообразования изолятов *E. coli*, *S. epidermidis*, *C. albicans* [1].

Описана также бактерицидная активность эфирных масел полыни и их способность снижать биопленкообразование штаммов *S. epidermidis*, *E. coli* и *C. albicans*. Подобные исследования открывают перспективу для дальнейшего изучения эфирных масел полыни в качестве вспомогательных средств, пригодных для терапии как острых инфекционно-воспалительных заболеваний, так и ассоциированных с персистирующей микрофлорой [13].

Изучение влияния растительных экстрактов хвойных растений (лиственницы сибирской, ели сибирской, пихты сибирской, можжевельника казацкого, можжевельника сибирского и сосны сибирской) на рост и факторы персистенции (АЛА и БПО) условно-патогенных микроорганизмов (*K. pneumoniae*, *E. coli*, *S. aureus*, *C. albicans* и *B. subtilis*) показало, что бактерицидным действием в отношении *K. pneumoniae* обладали экстракты ели сибирской и пихты сибирской, в отношении *S. aureus* – можжевельника казацкого, лиственницы сибирской и ели сибирской. Все изученные растительные экстракты хвойных растений подавляли рост остальных условно-патогенных микроорганизмов, взятых в эксперимент. Наиболее эффективно антилизоцимную активность микроорганизмов снижали растительные экстракты можжевельника казацкого, ели сибирской, пихты сибирской; их способность к образованию биопленок – растительный экстракт сосны сибирской [34].

Установлена способность эфирных масел багульника, володушки, котовника, мелкопестника подавлять рост *S. aureus*; эфирных масел поручейника, тимьяна, котовника и мелкопестника – *E. coli*; володушки – *K. pneumoniae*.

Эфирные масла лекарственных растений, помимо бактерицидного действия, обладали антиперсистентной активностью. Ингибировали антилизоцимную активность и пленкообразование музейных штаммов *K. pneumoniae*, *E. coli*, *S. aureus*, *C. albicans* и *B. subtilis*.

Проведенные исследования позволили отобрать перспективные для дальнейшего исследования эфирные масла, обладающие бактерицидным и антиперсистентным действием [22].

Известно применение растительных препаратов в комплексной терапии больных с мочекаменной болезнью. Такими препаратами являются гентос и канефрон. Показано, что канефрон способен в среднем на 50–60% снижать АЛА штаммов *S. aureus* и *E. coli*, выделенных из мочи больных МКБ [32], а гентос подавлял персистентный признак у клинических штаммов *P. aeruginosa* [21].

Данный факт подтверждает целесообразность использования препаратов в урологической практике для профилактики послеоперационных бактериальных осложнений

Экспериментально установлена не только антимикробная и антиперсистентная активность фитопрепаратов, а также и их антиоксидантная активность [30].

Известно, что некоторые формы гнойного хирургического заражения сопровождаются усилением свободно-радикального окисления липидов, видоизменяющего проницаемость мембран, а процессы свободнорадикального окисления являются одними из главных патогенетических звеньев воспалительных процессов любого генеза, поэтому фитопрепараты с антиоксидантной активностью могут быть рекомендованы в качестве дополнительной антиоксидантной терапии [18].

В настоящее время накопилось большое количество данных о том, что лекарственные препараты, обладающие антиоксидантными свойствами, также оказывают влияние и на персистентные свойства микроорганизмов, которые позволяют им длительно находиться в организме, и способствуют формированию бактерионосительства. В связи с этим поиск фитопрепаратов с сочетаемым антиперсистентным и антиоксидантным действием продолжает оставаться актуальным.

Установлена прямая зависимость между антиоксидантной активностью (АОА) спиртовых настоек лекарственных трав (ромашки, крапивы, сирени, эхинацеи, подорожника, календулы, тополя, ивы, пажиты, душицы, чабреца, березы, цикория) и их антиперсистентным действием в отношении антилизоцимной активности штамма *K. pneumoniae* (ГИСК им. Тарасевича № 278). Настойки, обладающие максимальными значениями антиоксидантной активности, более эффективно проявляли ингибирующий эффект, нежели настойки лекарственных трав с минимальными значениями АОА [30].

В результате исследований по изучению влияния фитосубстанций, содержащих флавоноиды и фенолпропаноиды, на антилизоцимный признак стафилококков, бацилл, энтеробактерий и неферментирующих бактерий была отобрана фитосубстанция – фракция углекислотного экстракта гвоздики, обладающая высокой антиоксидантной активностью, которая может быть использована в клинической практике в качестве вспомогательного антимикробного средства ввиду ее высокой антиперсистентной активности [9].

Наряду с поиском природных антиоксидантов с антиперсистентной активностью, исследователи путем химического синтеза получают синтетические антиоксиданты.

Так, например, изучение антиперсистентной активности хлорированных циклопентенонов, про-

явивших антиоксидантную активность [10], позволило установить тот факт, что наиболее эффективное ингибирующее влияние как на распространённость, так и на выраженность антилизоцимной активности музейных штаммов *K. pneumoniae* № 278 и *S. aureus*, оказывало соединение, обладающее средним уровнем антиоксидантной активности.

Также на предмет наличия антиперсистентных свойств были изучены синтетические антиоксиданты, относящиеся к классу тритерпеноидов [38]. Показана прямая зависимость между уровнем АОА и их антиперсистентным действием. Тритерпеноид, обладающий максимальной антиоксидантной активностью, проявлял более выраженное антиперсистентное действие в отношении антилизоцимного признака музейных штаммов *K. pneumoniae* № 278 и *S. aureus*.

О. Б. Казаковой с соавт. (2010) [35] установлена бактерицидная и бактериостатическая активность производных бетулина и бетулиновой кислоты в отношении *K. pneumoniae* № 278 и *S. aureus*. Производные бетулоновой кислоты наиболее активно подавляли рост золотистого стафилококка.

Другое направление поиска альтернативных препаратов опирается на использование нанотехнологий в получении перспективных препаратов.

Проведено экспериментальное исследование антибактериального действия водных дисперсий наночастиц серебра в отношении клинических штаммов *E. coli*, которое показало прямо пропорциональную зависимость антибактериального эффекта водных дисперсий наночастиц серебра от их концентраций [41].

Некоторые препараты, применяемые в лечении бактериальных инфекций, обладают иммуномодулирующей активностью. В экспериментах *in vitro* показан их непосредственное влияние на рост и биологические свойства патогенных и условно-патогенных микроорганизмов.

В работах Б. А. Фролова с соавт. (2013), Ю. В. Филипова с соавт. (2019) [8, 17] использован милицин, полученный из просяного масла. Милицин оказывал ингибирующее действие на уровень антилизоцимного признака патогенных и условно-патогенных микроорганизмов, а именно клинических штаммов *Salmonella enteritidis*, *S. typhimurium*, *K. pneumoniae*, *Pseudomonas aeruginosa*, *E. coli*, *C. albicans*, а также пробиотических штаммов лактобактерий, бифидобактерий и кишечной палочки.

В ветеринарной практике также используются препараты с иммуномодулирующей активностью. Гамавит, фоспренил, ронколейкин и анандин применяют в лечении животных с заболеваниями мочевыделительной системы. В работе Н. В. Морозовой с соавт. (2020) [26] показана способность гамавита снижать биопленкообразование у *S. aureus*, *S. epidermidis*, *E. coli* и *P. aeruginosa*; ронколейки-

на, фоспренила и анандина – у *S. aureus* и *E. coli*, что может существенно ускорять сроки выведения бактерий из организма хозяина. Максимальное снижение антилизоцимной активности *S. aureus* и *E. coli* происходило под влиянием анандина; АЛА *P. aeruginosa* – фоспренила.

Исследователями проведен ряд экспериментов по изучению антиперсистентного действия препарата Циклоферон, обладающего иммуномодулирующей и противовирусной активностью.

Отмечена способность циклоферона снижать пленкообразование у носительских штаммов *S. aureus* [39] и грибов рода *Candida* [12]. С использованием атомно-силовой микроскопии детализированы механизмы биологической активности циклоферона в отношении *S. aureus*. Исследование ультраструктуры поверхности золотистых стафилококков выявило значительное увеличение ее шероховатости, а также изменение морфологии бактериальных клеток, что свидетельствует о нарушении барьерных функций клеточной стенки золотистых стафилококков под воздействием препарата [39]. Полученные материалы открывают перспективы дальнейшего изучения циклоферона как препарата, ингибирующего биопленки микроорганизмов для расширения его терапевтического потенциала.

Установлена возможность регуляции антибиотикорезистентности золотистых стафилококков с помощью циклоферона – отмечено преимущественное увеличение числа *S. aureus*, чувствительных к антибиотикам (ампициллину, доксициклину, фузидину, фурагину, линезолиду, цефтриаксону, эритромицину) и снижение количества умеренно-резистентных и резистентных к ним штаммов. Полученные результаты открывают перспективы для изучения сочетанного действия циклоферона и антибиотиков в условиях клинической практики [11].

К числу альтернативных средств борьбы с лекарственной устойчивостью патогенных и условно-патогенных микроорганизмов являются антимикробные пептиды (АМП) – важнейшие молекулярные компоненты системы врождённого иммунитета, обеспечивающие «первую линию обороны» в ответ на проникновение патогенных микроорганизмов (инфекционный процесс).

Из тромбоцитов кур выделены индивидуальные фракции пептидов, обладающие антимикробной активностью в отношении *Staphylococcus aureus* P209 и *Escherichia coli* K12. Установлено нарушение целостности барьерных структур микроорганизмов (*E. coli*) под воздействием тромбоцитарных антимикробных пептидов [2]. Проанализированы антиперсистентные свойства пептидных фракций, выделенных из тромбоцитов *Gallus gallus*. Установлено, что тромбоцитарные фракции, использованные в эксперименте, значительно подавляли способность *S. aureus* FDA 209P, *E. coli* MG1655, *P. aeruginosa*

ATCC 27853, *B. cereus* ATCC 14893, инактивировать лизоцим [31, 33]. Полученные результаты расширяют представление о функциональных свойствах тромбоцитов птиц и открывают перспективу для их дальнейшего изучения с целью использования в качестве антимикробного средства.

Таким образом, представленный фактический

материал подтверждает актуальность и обосновывает необходимость поиска новых, альтернативных способов борьбы с лекарственной устойчивостью патогенных и условно-патогенных микроорганизмов, а также подталкивает к необходимости проводить исследования, направленные на расширение терапевтического спектра уже применяемых препаратов.

Литература

1. Антимикробное и антиперсистентное действие растительных экстрактов различных видов полыни южной Сибири / Т. М. Пашкова [и др.] // Сибирский медицинский журнал (Иркутск). – 2014. – Т. 126. – № 3. – С. 93–96.
2. Биологическая активность антимикробных пептидов из тромбоцитов кур / М. В. Сычева [и др.] // Журнал микробиологии, эпидемиологии и иммунологии. – 2016. – № 2. – С. 24–29.
3. Бухарин О. В. Персистенция патогенных бактерий. — М.: Медицина, 1999. – 365 с.
4. Валиева Р. И., Лисовская С. А. Оценка влияния противогрибковых препаратов на рост и жизненную активность грибов рода *Fusarium* в биопленке // Успехи медицинской микологии. – 2021. – Т. 22. – С. 156–161.
5. Влияние антибактериальных веществ на рост биопленки клинических изолятов / М. А. Сухина [и др.] // Колопроктология. – 2018. – № 2(64). – С. 78–84.
6. Влияние антибиотиков, используемых в животноводстве, на распространение лекарственной устойчивости бактерий (обзор) / И. С. Сазыкин [и др.] // Прикладная биохимия и микробиология. – 2021. – Т. 57. – № 1. – С. 24–35.
7. Влияние линкомицина и ципрофлоксацина на биопленки, сформированные *Staphylococcus aureus* / С. С. Башев [и др.] // Современные тенденции развития науки и технологий. – 2015. – № 2–2. – С. 18–21.
8. Влияние тритерпеноида милиацина на антилизоцимную активность микроорганизмов / Ю. В. Филиппова [и др.] // Российский иммунологический журнал. – 2019. – Т. 13(22). – № 2. – С. 602–604.
9. Влияние фитосубстанций, обладающих антиоксидантной активностью, на персистентные свойства микроорганизмов / О. Л. Карташова [и др.] // Антибиотики и химиотерапия. – 2009. – Т. 54. – № 9–10. – С. 16–18.
10. Влияние хлорированных циклопентенонов на персистентные свойства *Klebsiella pneumoniae* и *Staphylococcus aureus* / Т. М. Уткина [и др.] // Известия Оренбургского государственного аграрного университета. – 2009. – № 1(21). – С. 242–244.
11. Влияние циклоферона на антибиотикорезистентность *Staphylococcus aureus* / Т. М. Пашкова [и др.] // Экспериментальная клиническая фармакология. – 2017. – Т. 80. – № 8. – С. 27–30.
12. Влияние циклоферона на способность грибов рода *Candida* формировать биопленки in vitro / Т. М. Пашкова [и др.] // Экспериментальная и клиническая фармакология. – 2019. – Т. 82. – № 7. – С. 29–32. DOI: 10.30906/0869-2092-2019-82-7-29-32
13. Влияние эфирных масел полыни на образование ими биопленок / О. Л. Карташова [и др.] // Бюллетень Оренбургского научного центра УрО РАН. – 2012. – № 3. – URL: https://www.elibrary.ru/download/elibrary_20424341_49638345.pdf
14. Гненная Н. В., Сазыкин И. С., Сазыкина М. А. Механизмы приобретения микроорганизмами резистентности к антибиотикам // Вестник биотехнологии и физико-химической биологии имени Ю. А. Овчинникова. – 2018. – Т. 14. – № 1. – С. 77–85.
15. Действие эфирных масел душицы и чабера горного на рост условно-патогенных микроорганизмов / О. Н. Постникова [и др.] // Материалы VI Национального конгресса бактериологов, Казань, 14–16 сентября 2021 г. – Казань, 2021. – С. 62.
16. Ермоленко З. М., Слукин П. В., Фурсова Н. К. Биопленки микроорганизмов в урологии: клиническая значимость и контроль связанных с ними инфекций // Бактериология. – 2021. – Т. 6. – № 2. – С. 47–61. DOI: 10.20953/2500-1027-2021-2-47-61.
17. Защитный эффект милиацина при экспериментальной сальмонеллезной инфекции / Б. А. Фролов [и др.] // Журнал микробиологии, эпидемиологии и иммунологии. – 2013. – № 6. – С. 3–8.
18. Зиятдинова Г. К., Погорельцев В. И., Будников Г. К. Оценка состояния антиоксидантной защиты организма человека при наличии воспалительных процессов по данным кулонометрических измерений // Вопросы биологической медицины и фармацевтической химии. – 2005. – № 1. – С. 42–44.
19. Изучение влияния эфирного масла чабера горного и его композиций с химиопрепаратами на рост условно-патогенных микроорганизмов / Т. П. Сатаева [и др.] // Материалы VI Национального конгресса бактериологов, Казань, 14–16 сентября 2021 г. – Казань, 2021. – С. 65–66.

20. Исследование ингибирующего и разрушающего действия препарата наночастиц серебра на биопленки, сформированные клинически значимыми микроорганизмами / М. А. Сухина [и др.] // Колопроктология. – 2019. – Т. 18. – № 3(69). – С. 56–70.
21. Карташова О. Л., Пашкова Т. М., Пашина О. А. Влияние лекарственных препаратов растительного происхождения на антилизоцимную активность приоритетных видов урофлоры, выделенной от больных мочекаменной болезнью // Вестник Оренбургского государственного университета. – 2017. – № 9(209). – С. 62–64.
22. Карташова О. Л., Уткина Т. М., Попова Л. П. Регуляция антилизоцимной активности микроорганизмов и их способности образовывать биопленки эфирными маслами лекарственных растений // Вестник Оренбургского государственного университета. – 2014. – № 13(174). – С. 45–49.
23. Лютых О. Животноводство без антибиотиков возможно! // Эффективное животноводство. – 2020. – № 4(161). – С. 86–94.
24. Маилян Э. С. Проблема использования антибиотиков в животноводстве и пути контроля микробной антибиотикорезистентности // БИО. – 2021. – № 12(255). – С. 4–16.
25. Мирошников М. С. Тетрациклиновые антибиотики в животноводстве и ветеринарии // Шаг в науку. – 2021. – № 2. – С. 10–20.
26. Морозова Н. В., Карташова О. Л., Пашкова Т. М. Влияние фитопрепаратов и иммуномодуляторов на персистентный потенциал микроорганизмов, выделенных из мочи кошек, при заболеваниях мочевого выделительной системы // Вестник КрасГАУ. – 2020. – № 10(163). – С. 125–132.
27. Мультивидовые биопленки микроорганизмов – механизмы образования и возможности практического применения / Н. Ф. Галимзянова [и др.] // Экобиотех. – 2020. – Т. 3. – № 3. – С. 351–359.
28. Намазова-Баранова Л. С., Баранов А. А. Антибиотикорезистентность в современном мире // Педиатрическая фармакология. – 2017. – Т. 14. – № 5. – С. 341–354.
29. Нурузова З. А., Байматов Р. А., Жумамуродов С. Т. Воздействие различных факторов на биопленку микроорганизмов // INNOVA. – 2019. – № 2(15). – С. 24–30.
30. Пашкова Т. М. Влияние настоек лекарственных трав, обладающих антиоксидантной активностью, на антилизоцимную активность *Klebsiella pneumoniae* // Успехи современного естествознания. – 2007. – № 7. – С. 48.
31. Пашкова Т. М. Функциональная активность синтетического производного индолицидина // Известия Оренбургского государственного аграрного университета. – 2018. – № 2(70). – С. 179–182.
32. Пашкова Т. М., Пашина О. А., Карташова О. Л. Влияние фитопрепаратов на рост и персистентный потенциал микроорганизмов, выделенных из мочи пациентов с уронефролитиазом. Бюллетень Оренбургского научного центра УрО РАН. – 2017. – № 3. – URL: <http://elmag.uran.ru:9673/magazine/Numbers/2017-3/Articles/KOL-2017-3.pdf>. DOI: 10.24411/2304-9081-2017-00020
33. Пешкова Ю. И., Сычева М. В., Пашкова Т. М. Влияние антимикробных пептидов из тромбоцитов *Gallus Gallus* на персистентные свойства микроорганизмов // Вестник Башкирского государственного аграрного университета. – 2016. – № 3(39). – С. 57–59.
34. Регуляция персистентных свойств микроорганизмов экстрактами хвойных растений / Т. М. Уткина [и др.] // Бюллетень Оренбургского научного центра УрО РАН. – 2013. – № 3. – URL: https://www.elibrary.ru/download/elibrary_20450180_31990182.pdf.
35. Синтез, модификация и антимикробная активность N-метилпиперазиниламидов тритерпеновых кислот / О. Б. Казакова [и др.] // Биоорганическая химия. – 2010. – Т. 36. – № 3. – С. 416–422.
36. Суковатых Б. С., Григорьян А. Ю., Бежин А. И. Роль биопленки микроорганизмов в развитии раневого процесса // Вестник экспериментальной и клинической хирургии. – 2022. – Т. 15. – № 1(54). – С. 92–96.
37. Тюрина Д. Г., Ильина Л. А., Горфункель Е. П. Индуцирование множественной антибиотикорезистентности микроорганизмов в ответ на применение энрофлоксацина в птицеводстве // Гастроэнтерология Санкт-Петербурга. – 2021. – № 3-4. – С. 25–26.
38. Уткина Т. М., Карташова О. Л., Киргизова С. Б. Влияние синтетических антиоксидантов на персистентные свойства микроорганизмов // Журнал микробиологии, эпидемиологии и иммунобиологии. – 2009. – № 4. – С. 23–26.
39. Характеристика механизмов биологической активности циклоферона / Т. М. Уткина [и др.] // Журнал микробиологии, эпидемиологии и иммунобиологии. – 2014. – № 4. – С. 76–79.
40. Шульга Н. Н., Шульга И. С., Плавшак Л. П. Антибиотики в животноводстве – пути решения проблемы // Тенденции развития науки и образования. – 2018. – № 35-4. – С. 52–55. DOI 10.18411/lj-28-02-2018-68.
41. Шульгина Т. А., Норкин И. А., Пучиньян Д. М. Антибактериальное действие водных дисперсий наночастиц серебра на грамотрицательные микроорганизмы (на примере *Escherichia coli*) // Fundamental research. – 2012. – № 7-2. – С. 424–426.

42. Martínez J. L., Coque T. M., Baquero F. (2015) What is a resistance gene? Ranking risk in resistomes. *Nature Reviews Microbiology*. Vol. 13. No. 2, pp. 116–123. DOI: 10.1038/nrmicro3399 (In Eng.).

43. Zaman S. B. et al. (2017) A review on antibiotic resistance: alarm bells are ringing. *Cureus*. Vol. 9. No. 6, Available at: <https://www.semanticscholar.org/paper/A-Review-on-Antibiotic-Resistance%3A-Alarm-Bells-are-Zaman-Hussain/5483e1794d83a4e1fadd897d8afab7eba2d561a>. DOI: 10.7759/cureus.1403 (In Eng.).

Информация об авторе:

Татьяна Михайловна Пашкова, доктор биологических наук, ведущий научный сотрудник лаборатории персистенции и симбиоза микроорганизмов Института клеточного и внутриклеточного симбиоза Уральского отделения Российской академии наук, Оренбургский исследовательский центр Уральского отделения Российской академии наук; профессор кафедры микробиологии и заразных болезней, Оренбургский государственный аграрный университет, Оренбург, Россия

РИНЦ Author ID: 617799, **ORCID ID:** 0000-0001-8075-8249, **Web of Science Researcher ID:** J-2057-2018, **Scopus Author ID:** 57189696210

e-mail: pashkova070782@mail.ru

Пашкова Т. М. более 17 лет занимается научной деятельностью.

Ею опубликовано свыше 100 научных работ, включая публикации в журналах, индексируемых в базах данных Web of Science и Scopus, 6 патентов на изобретение РФ и 16 свидетельств о государственной регистрации программ для ЭВМ.

Татьяна Михайловна являлась руководителем молодежного инновационного проекта УрО РАН № 10-4-ИП-430 Изучение антиоксидантной и антимикробной активности пентациклических тритерпеноидов с целью создания новых противoinфекционных препаратов (2011 г.).

Также она являлась исполнителем следующих проектов:

1. Грант Уральского отделения Российской академии наук на совместные исследования с СО и ДВО РАН 12-С-4-1022 «Регуляция биологических свойств микроорганизмов растительными экстрактами как основа разработки антибактериальных средств», 2012-2014 гг.

2. Грант РФФИ р_поволжье_a 14-04-97067 «Новые антимикробные пептиды, продуцируемые тромбоцитами животных, и их биологическая активность в отношении различных групп микроорганизмов», 2014-2015 гг.

3. Грант РФФИ 19-49-02003 «Разработка наноструктурных титановых имплантатов с биоактивными и антибактериальными композитными покрытиями для стоматологии и челюстно-лицевой хирургии», 2019-2021 гг.

Татьяна Михайловна была стипендиатом Правительства Оренбургской области для молодых ученых – кандидатов наук (2012, 2016); лауреатом премии Правительства Оренбургской области в сфере науки и техники (2012, 2018); лауреатом премии Губернатора Оренбургской области для молодых ученых – кандидатов наук (2014); лауреатом стипендии Губернатора Оренбургской области для молодых ученых – докторов наук (2022)..

Статья поступила в редакцию: 20.05.2022; принята в печать: 01.06.2022.

Автор прочитал и одобрил окончательный вариант рукописи.

ТЕХНИЧЕСКИЕ НАУКИ

УДК 693.25

ОСОБЕННОСТИ РЕКОНСТРУКЦИИ КИРПИЧНОЙ КЛАДКИ СТЕН ОБЪЕКТОВ КУЛЬТУРНОГО НАСЛЕДИЯ

Панькин Олег Иванович, магистрант, направление подготовки 08.04.01 Строительство, Оренбургский государственный университет, Оренбург
e-mail: olegpankin56@yandex.ru

Климова Юлия Владимировна, старший преподаватель кафедры архитектуры, Оренбургский государственный университет, Оренбург
e-mail: yum.klimova@gmail.com

***Аннотация.** На основе анализа концепции генерального плана г. Оренбурга выявлены первоочередные задачи в сфере охраны зданий, относящихся к памятникам культурного наследия. В статье приведены результаты анализа отечественного опыта реконструкции кирпичных стен памятников архитектуры. Установлено, что предварительное, визуальное обследование здания необходимо проводить совместно с анализом имеющейся архивной документации по объекту, что позволяет выявить проведенные за время эксплуатации объекта перестройки, изменяющие схему работы конструкций. Определены наиболее часто встречающиеся виды дефектов кирпича. Раскрыты причины появления дефектов и необходимость привлечения специализированных лабораторий с целью определения вида химического воздействия. Описаны технологические этапы, виды строительных работ, средства механизации, целесообразные при реконструкции и усиления разрушенных элементов кладки из керамического кирпича. Показана необходимость совместной работы по реконструкции кирпичной кладки объектов культурного наследия архитекторов и строителей – специалистов каменщиков-реставраторов.*

***Ключевые слова:** реставрация, реконструкция, кирпич, кладка, историческое наследие, технологии, дефект.*

***Для цитирования:** Панькин О. И., Климова Ю. В. Особенности реконструкции кирпичной кладки стен объектов культурного наследия // Шаг в науку. – 2022. – № 2. – С. 11–15.*

FEATURES OF THE RECONSTRUCTION OF THE BRICKWORK OF THE WALLS OF CULTURAL HERITAGE SITES

Pankin Oleg Ivanovich, postgraduate student, training program 08.04.01 Construction, Orenburg State University, Orenburg
e-mail: olegpankin56@yandex.ru

Klimova Yulia Vladimirovna, Senior Lecturer of the Department of Architecture, Orenburg State University, Orenburg
e-mail: yum.klimova@gmail.com

***Abstract.** Based on the analysis of the concept of the master plan of the city of Orenburg, the priorities in the field of protection of buildings related to cultural heritage monuments were identified. The article presents the results of the analysis of domestic experience in the reconstruction of brick walls of architectural monuments. It has been established that a preliminary, visual inspection of the building must be carried out in conjunction with an analysis of the available archival documentation for the facility, which makes it possible to identify the reconstructions carried out during the operation of the facility, which change the scheme of operation of the structures. The most common types of brick defects are determined. The reasons for the appearance of defects and the need to involve specialized laboratories in order to determine the type of chemical exposure are disclosed. The technological stages, types of construction works, means of mechanization, appropriate for the reconstruction and*

strengthening of the destroyed elements of ceramic brick masonry, are described. The necessity of joint work on the reconstruction of the brickwork of cultural heritage objects of architects and builders – specialists of masons-restorers is shown.

Key words: restoration, reconstruction, brick, masonry, historical heritage, technology, defect.

Cite as: Pankin, O. I., Klimova, Yu. V. (2022) [Features of the reconstruction of the brickwork of the walls of cultural heritage sites]. *Shag v nauku* [Step into Science]. Vol. 2, pp. 11–15.

Согласно концепции генерального плана г. Оренбурга, основными целями охраны объектов культурного наследия являются:

– выделение объектов и параметров исторической среды, представляющих ценность (предметов охраны) и подлежащих их безусловному сохранению;

– исполнение принципа ландшафтно-градостроительной уникальности мегаполиса, заключающегося в сохранении основных градостроительных предметов охраны исторического поселения, фиксируемых в историко-культурном опорном плане;

– формулирование направлений и методов допустимых преобразований, обеспечивающих сохранение предметов охраны, создание системы ограничений этих преобразований, пространственной связи исторической части с застройкой других частей города;

– обеспечение приоритета культурогенерирующих функций при определении видов использования объектов культурного наследия;

– мероприятия, обеспечивающие физическую сохранность объектов культурного наследия и исторической среды.

В соответствии с программой, учитывающей требования по охране культурного наследия¹, первоочередными задачами являются следующие: включение в паспорта предметов охраны границ территорий охраняемых объектов; совершенствование системы зон охраны на основе среднего зонирования территорий; разработка системы ограничений преобразований для фрагментов территории Центра г. Оренбурга на основании исполнения историко-культурных экспертиз [7]; проведение мониторинга технического состояния объектов, ремонта исторических зданий, реконструкции ветхого и аварийного фонда.

В России и других странах в настоящее время происходят существенные изменения в области реконструкции и реставрации архитектурного наследия [1, 6]. Здания старого жилого фонда реконструируются с целью его переоборудования для исполь-

зования в дальнейшем под торговые, офисные, досуговые помещения. К работам по восстановлению культовых зданий и реновации сооружений привлекаются архитекторы, которые работают в тесном контакте со строителями, так как профессиональных знаний, умений и навыков последних оказывается недостаточно. Рыночные условия и аккумулятивное проектного и подрядного дела в объеме единого процесса инвестирования – проектирования – реконструкции объектов исторического наследия только строительными компаниями затрудняют контроль за организацией и соблюдением технологии процессов реконструкции, применением научно-обоснованных строительных материалов².

До начала проведения инструментального обследования зданий и сооружений проводятся подготовительные работы – это анализ имеющейся документации и предварительного (визуального) обследования здания³. При этом особое внимание уделяется таким характеристикам, как:

– возраст дома и его принадлежность к исторической среде города;

– материал несущих конструкций и их техническое состояние;

– конструктивная схема здания и проведенные за время эксплуатации перестройки, изменяющие схему работы конструкций;

– анализ условий содержания элементов здания (тепло-влажностный и аэрационный режимы чердачного и подвального помещений) и фиксация отступлений от правил эксплуатации.

На этапе предварительного анализа выявляются причины появления имеющихся дефектов и разрабатывается техническое заключение о стратегии ремонта и восстановления несущей способности поврежденных конструкций, мероприятиях, обеспечивающих безопасную в дальнейшем эксплуатацию сооружения⁴. Для зданий историко-культурного наследия на основании сравнения архивных документов с натурой дается заключение о степени сохранности памятника в его первоначальном виде [3]. Исходя из данного заключения и особен-

¹ ГОСТ Р 59437-2021 Сохранение памятников каменного зодчества. Общие требования. – М.: Стандартинформ. 2021. – 27 с.

² Асаул А. Н., Казаков Ю. Н., Ипанов В. И. Реконструкция и реставрация объектов недвижимости. – М.: АНО Институт проблем экономического возрождения – 271 с.

³ СП 13-102-2003. Правила обследования несущих строительных конструкций зданий и сооружений. – М.: ГОССТРОЙ РОССИИ, 2004. – 27 с.

⁴ Правила оценки физического износа жилых зданий ВСН 53-86(р) /Госстрой России. – М.: ФГУП ЦПП Госгражданстрой, 2007. – 80 с.

ностей исторической среды города, разрабатываются виды технологических работ, обеспечивающие восстановление внешнего облика и возможности эксплуатации здания в дальнейшем. Пояснительная записка с результатами предварительной экспертизы и предлагаемыми видами ремонтных работ согласовывается с городскими и муниципальными органами власти мероприятия о допустимости их проведения на данном объекте.

Исторически основными материалами, которые использовались для возведения зданий, были древесина, горные породы, керамический кирпич, растворы. Особое место среди них занимает керамический кирпич [5]. Стены, сооруженные из него, характеризуются эстетичностью, устойчивостью к воздействию агрессивных сред, что обеспечивает длительность эксплуатации. Однако с течением времен кирпич и конструкции, возведенные из него, приходят в негодность. Процесс деформации кирпичного сооружения начинается с появления микротрещин, которые постепенно увеличиваются и повреждают швы между фрагментами. В результате происходит разрушение старой кирпичной кладки [2]. С целью предотвратить риск деформации конструкции, необходимо проведение в лаборатории анализов состояния грунта, кирпича и раствора. Факторы, воздействующие на прочность кирпича в конструкции сооружения, разнообразны. К ним относятся⁵:

– Осадка фундамента – наиболее распространенная проблема, связанная с неравномерной нагрузкой на грунт основания.

– Воздействие неблагоприятных погодных условий: сырость, влага, которые попадают в структуру кирпича вследствие его открытой пористости, попеременное замораживание и оттаивание. Совокупность данных физических процессов приводит к образованию трещин, снижению и потере прочности кирпича.

– Воздействие химических веществ: летучие кислоты и соли, которые оседают на поверхности кирпича и вызывают коррозию материала и разрушение его структуры. Проблема, связанная с загрязнением атмосферы, в большей степени характерна для крупных населенных пунктов.

Комплексное или раздельное воздействие приведенных факторов приводит к появлению в кирпичной кладке следующих видов дефектов:

- выбоины, сколы углов. Появляются преимущественно вследствие механических воздействий;
- трещины по швам. Причиной является применение некачественного раствора при строительстве;

– щели. Образуются вследствие осадки фундамента, нарушений строительных технологий;

– выпучивание одного или нескольких блоков. Формируется в результате сдвижек, разрыва промежуточных вертикальных связей;

– крошение, деструкция материала. Причиной являются дисбаланс теплового коэффициента, избыток влаги, длительность эксплуатации, нарушение технологии обжига в процессе производства;

– отслоение лицевого слоя (штукатурный раствор, лакокрасочное покрытие). Происходит вследствие повреждения либо деформации конструкции кирпичного дома;

– пятна ржавчины, проявившиеся на наружной или внутренней стене по причине коррозии металлических закладных деталей или арматуры.

При выявлении на кирпиче повреждений целесообразно сразу начинать ремонт. В зависимости от вида дефекта, объемов при реставрации зданий, построенных из кирпича, применяются разные способы и технологии восстановления его несущей способности – от частичной замены кирпича в кладке до нового строительства [3]. При этом строители совместно с архитекторами должны применять современные технологии и строительные материалы, которые не только аутентичны и обеспечивают сохранность общей стилистики здания, но при этом надёжны при последующей длительной эксплуатации. До начала непосредственно ремонтных работ по восстановлению функциональности и эстетики кладки в ходе реконструкции, специалисты осуществляют забор кирпича в 3–5 точках из кладки и методом лабораторного исследования оценивают наличие и содержание в нем опасных для материала веществ: нитратов, сульфатов, влаги. На основе анализов определяется способ очистки проблемной зоны кирпичной стены или всего фасада. В настоящее время в технологии строительного производства применяются следующие методы по очистке керамического кирпича⁶:

1. Механический способ – применяются металлические скребки, жесткие щетки, шлифмашины с зачистными/обдирочными дисками;

2. Мойка с применением профессиональных паст, растворителей, средств бытовой химии – при проведении процедуры важно контролировать, чтобы влага не проникала вглубь швов и не разъедала их [4];

3. Гидроструйное очищение – загрязнения удаляются подачей воды на поверхность кирпича под напором;

4. Бластинг – обработка поверхности кирпича абразивными материалами, которые выходят со

⁵ Все о кладке кирпича [Электронный ресурс]. – Режим доступа: <https://kirpichguru.ru> (дата обращения: 26.04.2022).

⁶ Строительный журнал [Электронный ресурс]. – Режим доступа: <https://zbo39.ru> (дата обращения: 26.04.2022).

струей сжатого воздуха из специального аппарата;

5. Пескоструйная чистка – метод, аналогичный предыдущему. Отличается тем, что в качестве реагента выступает песок. В зависимости от природы дефекта применяются следующие разновидности метода: для удаления грязи из труднодоступных мест сыпучий материал смешивается со льдом; чтобы избавиться от плесени и мха на поверхности кирпича – используется нагретый песок.

Если очищение производилось влажным способом (п. 2, 3), то стену необходимо высушить. В зависимости от объема конструкции применяются средства механизации: строительный фен, тепловая пушка.

При наличии трещин в кладке удаляются все участки, где раствор слабо держится и отслаивается. Метод реставрации швов выбирается с учетом объема разрушений и провоцирующего фактора:

1. Расшивка межблочного пространства и заполнение его новым составом. Данный метод применяется при образовании трещин на швах кладки и связан с тем, что при строительстве древних зданий использовался, как правило, известковый раствор, характеризующийся невысокой прочностью, а также с нарушением пропорций компонентов раствора, несоблюдением правил замешивания.

2. Инъектирование реставрационным раствором. Данный метод актуален при наличии больших щелей и полостей. Инъектирование выполняется вязким раствором составом под давлением. Выбор конкретного состава определяется в зависимости от состояния кладки, величины нагрузки, влажности и др. Старинный кирпич восстанавливают с помощью реставрационных растворов, а швы – специальными шовными. Реставрационные и шовные составы бывают трех типов: на основе извести, цементосодержащие, акриловые. По своей прочности, зернистости и цвету они должны совпадать с оригиналом. Необходимые параметры определяются при лабораторных исследованиях.

Более серьезной проблемой является выкрашивание кирпичной кладки, которое свидетельствует о низком качестве кирпичей⁷. Через образовавшиеся трещины внутрь попадает влага, которая действует разрушающе. Даже незначительный перепад температурного режима способствует дальнейшему увеличению трещины. В результате негативного воздействия таких факторов происходит полное разрушение кирпича. Для того чтобы не нарушалась общая архитектура, реставрация кирпичной кладки должна выполняться оперативно и с предельной аккуратностью. Кирпич, который начал выкрашиваться, следует извлечь из стены. Участок кладки, который пришел в негодность, разбирают, двигаясь в направлении сверху вниз. Получившейся проем восстанавливается с применением реставрационного кирпича, который укладывают по принципу «кирпичный замок». В результате обновляется внешний вид сооружения, а его несущая способность повышается.

Если в результате сильного повреждения керамического кирпича участки стены утрачивают свою несущую способность, то возникает необходимость замены кирпича на всю толщину стены и усиление кладки. Чтобы снизить чувствительность кирпичной кладки, производится монтаж разгрузочных балок. После их установки, стальная конструкция принимает на себя растягивающее усилие и процесс разрушения стены прекращается.

Таким образом, чтобы исторические памятники, достопримечательности смогли прослужить еще долгое время, к ним необходимо бережно относиться, укрепляя и восстанавливая их в ходе реставрации. Это связано не только с эстетической стороной вопроса, но и с безопасностью их эксплуатации. Поэтому выполнять работы по реконструкции кирпичной кладки объектов культурного наследия должен только специалист – каменщик-реставратор, который имеет аттестацию государственной организации, отвечающей за реставрационные работы на ОКН.

Литература

1. Андрианова С. А. Архитектурное и градостроительное наследие // мат-лы Межрегиональной научно-теоретической конференции, посвящённой 90-летию доктора архитектуры, профессора, лауреата государственной премии РСФСР по архитектуре Ю. С. Ушакова (СПбГАСУ, 2–22 апреля 2018 г.). – СПб., 2018. – С. 159–162.
2. Антонова В. В., Ерина А. П. Опыт реставрации и реконструкции кирпичных стен памятников исторического наследия // Архитектура. Вестник Воронежского государственного университета. 2011. – № 4. – С. 98–100.
3. Белановская Е. В. Восстановление и основы реставрации каменных памятников архитектуры: монография. – Москва: Издательство АСВ, 2013. – 176 с.
4. Беленцов Ю. А. Высолы на поверхности растворяемых швов кирпичной кладки // Строительные материалы. – 2008. № 4. – С. 60–61.
5. Гурьева В. А. Развитие производства керамического кирпича в Оренбургской области // Универси-

⁷ Фасады зданий [Электронный ресурс]. – Режим доступа: <https://makebestphoto.ru> (дата обращения: 26.04.2022).

тетский комплекс как региональный центр образования, науки и культуры: материалы Всерос. науч.-метод. конф., (г. Оренбург, 1–3 февр. 2017). – Оренбург, 2017. – С. 675–678.

6. Ершов М. Н. Реставрация-реконструкция технически сложных памятников истории и культуры. Монография. – М.: Издательство АСВ, 2019. – 296 с.

7. Климова Ю. В. Утраченное наследие архитектуры города Оренбурга: Троицкая церковь // Актуальные проблемы строительного и дорожного комплексов: мат-ы Междунар. науч.-техн. конф., посвящ. 50-летию Ин-та строительства и архитектуры ПГТУ (Йошкар-Ола, 15 мая 2019 г). – Йошкар-Ола. 2019. – С. 31–36.

Статья поступила в редакцию: 27.04.2022; принята в печать: 01.04.2022.

Авторы прочитали и одобрили окончательный вариант рукописи.

РАЗРАБОТКА ИМИТАЦИОННОЙ МОДЕЛИ ТРЕХКАНАЛЬНОГО ШИМ-КОНТРОЛЛЕРА В MULTISIM

Федоров Сергей Витальевич, кандидат технических наук, доцент кафедры технологии производства летательных аппаратов, филиал Уфимского государственного авиационного технического университета, Кумертау
e-mail: proinfosystem@gmail.com

Аннотация. В данной статье проводятся исследования влияния алгоритмов ШИМ на качество выходного напряжения преобразователей. Для этого была рассмотрена обобщенная структурная схема широтно-импульсного преобразователя (ШИП). В ее структуре была выделена схема трехканального ШИМ-контроллера. При выборе программы для имитационного моделирования был проведен анализ существующих систем автоматизированного проектирования (САПР). Был выбран программный пакет Multisim 14.0, т. к. этот пакет наиболее прост в освоении и наиболее полно отвечает требованиям разработки. Была разработана схема имитационной модели трехканального ШИМ-контроллера в Multisim с целью оценки эффективности алгоритмов ШИМ, обеспечивающих улучшение спектрального состава выходного напряжения и управление передаточной характеристикой. Приведенная модель позволяет провести детальный анализ работы трехканального ШИМ-контроллера. На основе имитационной модели показано влияние ШИМ на качество выходного напряжения широтно-импульсного преобразователя. Было доказано, что ШИМ приводит не к уменьшению искажения синусоидальности сигнала, а к смещению гармоник в области частот, кратных несущей частоте. Коэффициент гармоник принимает значения в пределах $64,9\% \geq K_r \geq 63,5\%$ для диапазона частот $50 \text{ Гц} \geq \nu > 5 \text{ Гц}$. При этом ШИМ вносит дополнительные искажения сигнала и, как следствие, увеличение коэффициента гармоник.

Ключевые слова: ШИМ-контроллер, имитационная модель, Multisim, синхронизирующая функция, модулирующая функция.

Для цитирования: Федоров С. В. Разработка имитационной модели трехканального ШИМ-контроллера в Multisim // Шаг в науку. – 2022. – № 2. – С. 16–22.

DEVELOPMENT OF A SIMULATION MODEL OF A THREE-CHANNEL PWM CONTROLLER IN MULTISIM

Fedorov Sergey Vitalievich, Candidate of Technical Sciences, Associate Professor of the Department of Aircraft Production Technology, branch of the Ufa State Aviation Technical University, Kumertau
e-mail: proinfosystem@gmail.com

Abstract. This article studies the influence of PWM algorithms on the quality of the output voltage of converters. For this, a generalized block diagram of a pulse-width converter (PWM) was considered. In its structure, a three-channel PWM controller circuit was highlighted. When choosing a program for simulation modeling, an analysis of existing computer-aided design systems (CAD) was carried out. The Multisim 14.0 software package was chosen, because this package is the easiest to learn and most fully meets the development requirements. A simulation model of a three-channel PWM controller in Multisim was developed to evaluate the effectiveness of PWM algorithms that improve the spectral composition of the output voltage and control the transfer characteristic. The above model allows a detailed analysis of the operation of a three-channel PWM controller. Based on the simulation model, the influence of PWM on the quality of the output voltage of a pulse-width converter was shown. It was proved that PWM does not lead to a reduction in the distortion of the sinusoidal signal, but to a shift in harmonics in the region of frequencies that are multiples of the carrier frequency. The harmonic coefficient takes values within $64.9\% \geq K_r \geq 63.5\%$ for the frequency range $50 \text{ Hz} \geq \nu > 5 \text{ Hz}$. In this case, PWM introduces additional signal distortions and, as a result, an increase in the harmonic coefficient.

Key words: PWM controller, simulation model, Multisim, synchronizing function, modulating function.

Cite as: Fedorov, S. V. (2022) [Development of a simulation model of a three-channel PWM controller in Multisim]. *Shag v nauku* [Step into Science]. Vol. 2, pp. 16–22.

Одним из основных критериев при проектировании элементов системы управления широтно-импульсного преобразователя является качество выходного напряжения.

Существующие способы улучшения качества выходного напряжения в преобразователях можно поделить на две категории. Это изменение силовой схемы или изменение системы управления преобразователя.

Одним из способов формирования сигнала в системе управления силовыми ключами преобразователя является использование широтно-импульсной модуляции (ШИМ) [1,7].

Одним из наиболее важных критериев выбора алгоритма ШИМ является качество выходного напряжения, которое оценивается по спектральному составу или интегральной величине отклонения мгновенных значений выходного напряжения от желаемых средних значений за период модуляции. Для повышения качества выходного напряжения требуется уменьшение периода модуляции, которое ограничивается динамическими возможностями

выбранного способа ШИМ, динамическими возможностями силовых полупроводниковых ключей и ростом дополнительных коммутационных потерь.

В связи с этим создание эффективных алгоритмов ШИМ, позволяющих не только повышать качество выходного напряжения, но и осуществлять управление передаточной характеристикой, является весьма актуальной задачей.

Целью данного исследования является определение влияния алгоритмов ШИМ на качество выходного напряжения преобразователей.

Известны способы ШИМ, основанные на сравнении синхронизирующих сигналов с сигналом модуляции (рисунок 1). Процесс сравнения производится на каждом тактовом интервале ШИМ при любой форме представления сигналов, цифровой или аналоговой, и формально сводится к решению уравнения

$$M(t)=f(t),$$

где

$M(t)$ – модулирующая функция;
 $f(t)$ – синхронизирующая функция.



Рисунок 1. Обобщенная структурная схема широтно-импульсного преобразователя (ШИП)

Источник: разработано автором на основе [5]

Структурная схема устройства трехканального ШИМ-контроллера для системы управления преобразователем по принципу ШИМ приведена на ри-

сунке 2, а. На рисунке 2, б приведены диаграммы 3-фазной синусоидальной ШИМ [10].

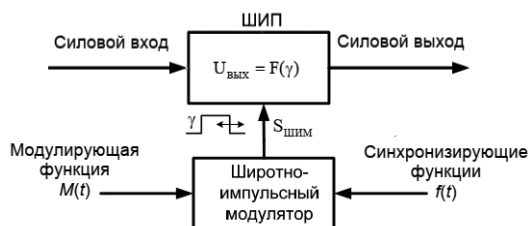

Рисунок 2. Структурная схема устройства трехканального ШИМ-контроллера:

а – структура устройства формирования управляющих импульсов;

б – диаграммы 3-фазной синусоидальной ШИМ

Источник: взято из [10]

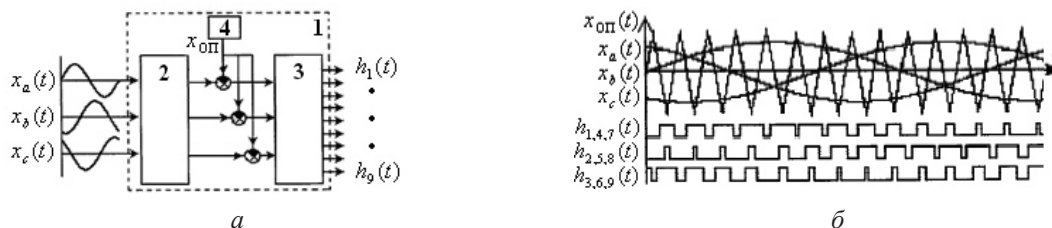
Схема системы управления 1 (рисунок 2, а) содержит блок 2 (рисунок 2, а), на входы которого подается 3-фазный сигнал $x_a(t)$, $x_b(t)$, $x_c(t)$, гармонической формы. Блок 3 является модулятором-распределителем (рисунок 2, а), на входах которого

происходит сравнение модулирующих и поступающего из блока 4 (рисунок 2, а) опорного $x_{оп}(t)$ сигналов, результатом которого является получение на выходах блока 3 (рисунок 2, а) последовательно из 9 управляющих импульсов $h_1(t) - h_9(t)$.

В настоящей работе синтезируется имитационная модель трехканального ШИМ-контроллера на мощных МОП-транзисторах, которые получили широкое применение в преобразовательных устройствах силовой электроники.

Одним из способов анализа эффективности вы-

бранного алгоритма ШИМ является имитационное моделирование ШИМ-контроллера, реализующего тот или иной алгоритм ШИМ. В данной статье была синтезирована имитационная модель трехканального ШИМ-контроллера, представленная на рисунке 3.



Рисунок 3. Трехканальный ШИМ-контроллер
 Источник: разработано автором на основе [6]

Данный ШИМ-контроллер является однополярным на базе дифференциальных компараторов DA, где

- $f1(t), f2(t), f3(t)$ – синхронизирующие функции;
- $M(t)$ – модулирующая функция;
- S – ключи.

В качестве синхронизирующего сигнала было

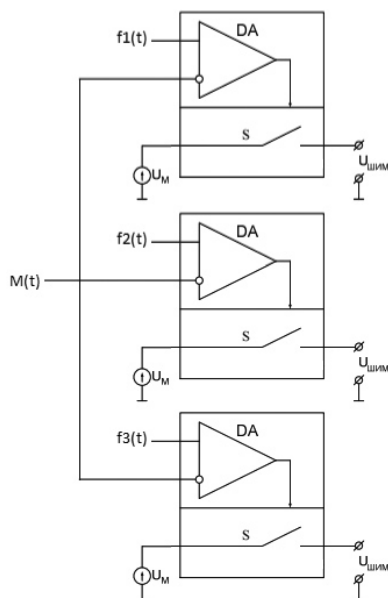
использовано линейное напряжение [5, 6, 9].

В качестве модулирующей функции была выбрана функция в виде синусоиды [2, 3, 10].

При выборе программы для имитационного моделирования был проведен анализ существующих систем автоматизированного проектирования (САПР) (таблица 1).

Таблица 1. Сравнительные характеристики САПР

Наименование ПО	Разработка печатных плат	Моделирование	Моделирование по постоянному току	Моделирование по переменному току	Создание схем
OrcadLite 16.5	+	+	+	+	+
Eagle 6.2.0	+	-	-	-	+
Qucs 0.0.16	-	+	+	+	+
Multisim 14.0	-	+	+	+	+

Рассмотрев характеристики программных пакетов САПР, применяемых в области электроники, для создания и моделирования заданной схемы был выбран программный пакет Multisim 14.0, т. к. этот пакет наиболее прост в освоении и наиболее

полно отвечает требованиям разработки.

Схема имитационной модели трехканального ШИМ-контроллера в Multisim приведена на рисунке 4.



Рисунок 4. Схема трехканального ШИМ-контроллера в Multisim
 Источник: разработано автором

В качестве сигнала модуляции был взят источник синусоидального напряжения V2 с напряжением 3 В и частотой 5 Гц. Синхронизирующие функции реализованы генераторами пилообразного напряжения XFG1, XFG2, XFG3. Сдвиги фаз на углы $2\pi/3$ и $2\pi/4$ были реализованы устройствами задержки A1 и A2. Ключи S реализованы на базе транзисторов Q1, Q2, Q3. В качестве компараторов были выбраны идеальные компараторы из библиотеки Multisim [4, 8].

Результат имитационного моделирования в первом канале, отображаемый на осциллографе XSC2, приведен на рисунке 5. Здесь синусоидальный сигнал представляет собой модулирующую функцию амплитудой 3 В и частотой 5 Гц. Пилообразное напряжение представляет собой синхронизирующий сигнал с нулевым фазовым сдвигом.

Результат имитационного моделирования во вто-

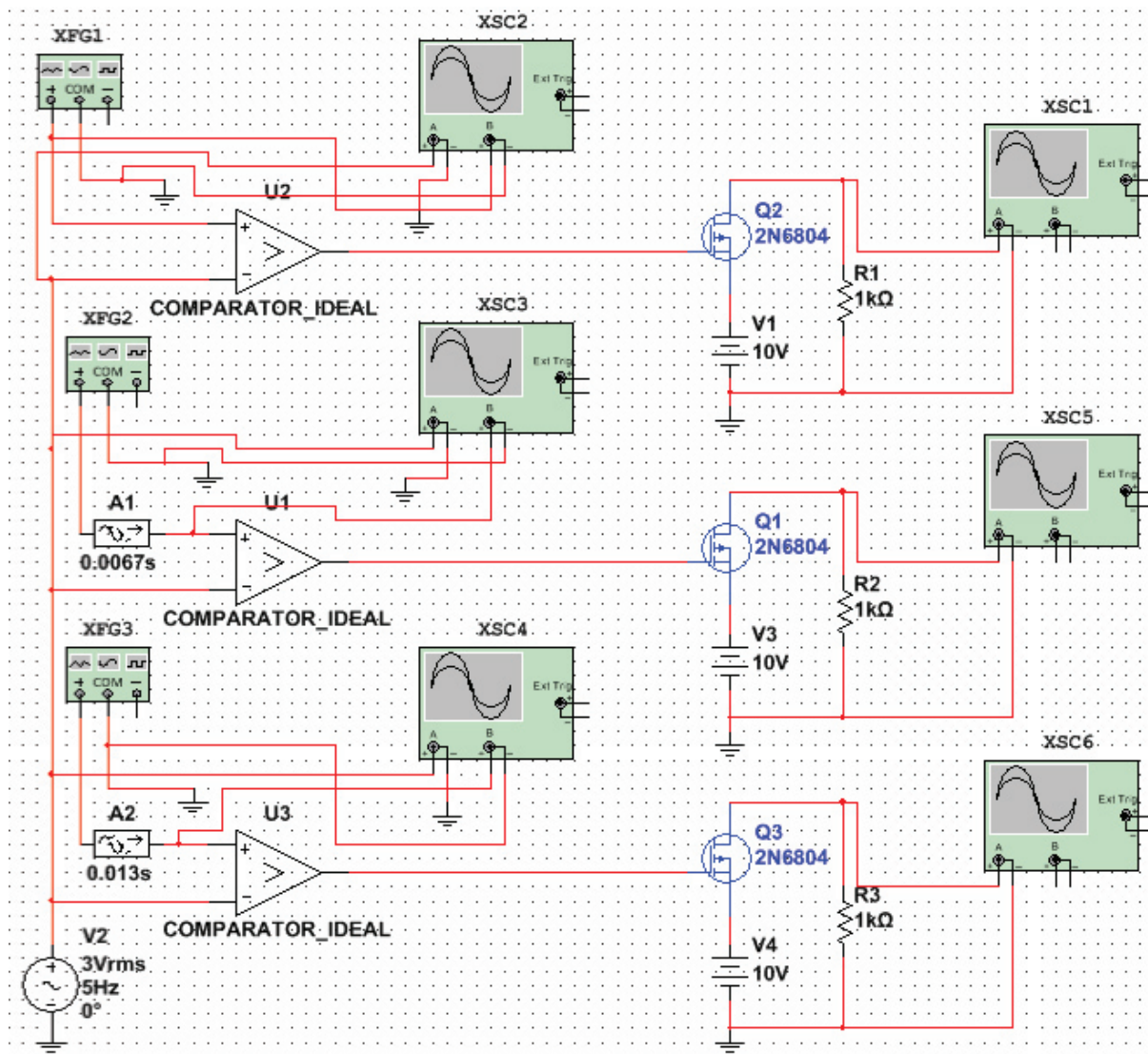
ром канале, отображаемый на осциллографе XSC3, приведен на рисунке 6. В данном случае сдвиг фазы синхронизирующей пилообразной функции составляет $2\pi/3$.

Результат имитационного моделирования в третьем канале, отображаемый на осциллографе XSC4, приведен на рисунке 7. Сдвиг фазы синхронизирующей пилообразной функции составляет $4\pi/3$.

Результат имитационного моделирования, отображаемый на осциллографе XSC1, приведен на рисунке 8.

Результат имитационного моделирования, отображаемый на осциллографе XSC5, приведен на рисунке 9.

Результат имитационного моделирования, отображаемый на осциллографе XSC6, приведен на рисунке 10.



Рисунок 5. Графики модулирующей и синхронизирующей функций
Источник: разработано автором



Рисунок 6. Графики модулирующей и синхронизирующей функций
Источник: разработано автором

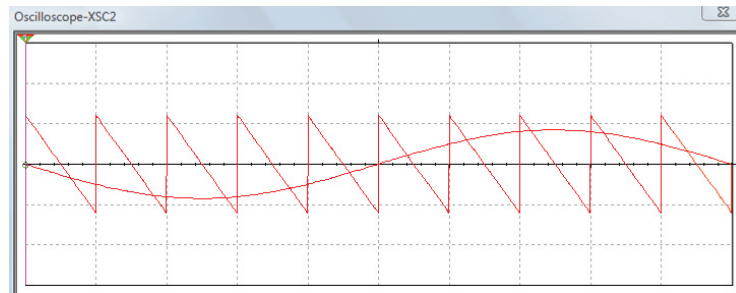

Рисунок 7. Графики модулирующей и синхронизирующей функций
Источник: разработано автором

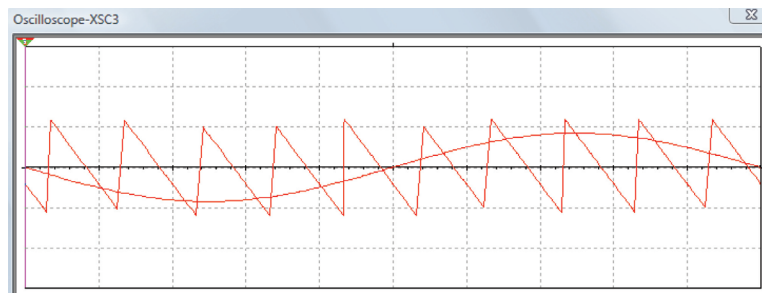

Рисунок 8. График сигнала однополярной широтно-импульсной модуляции
Источник: разработано автором

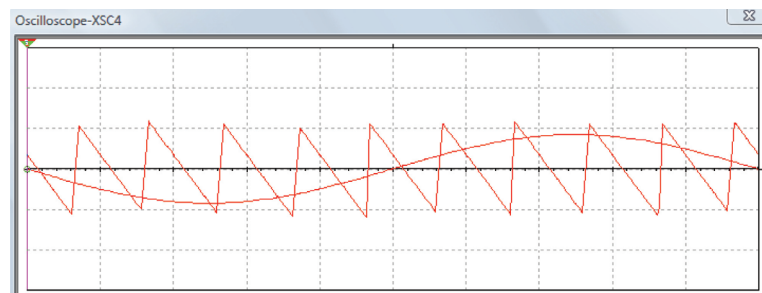

Рисунок 9. График сигнала однополярной широтно-импульсной модуляции
 Источник: разработано автором

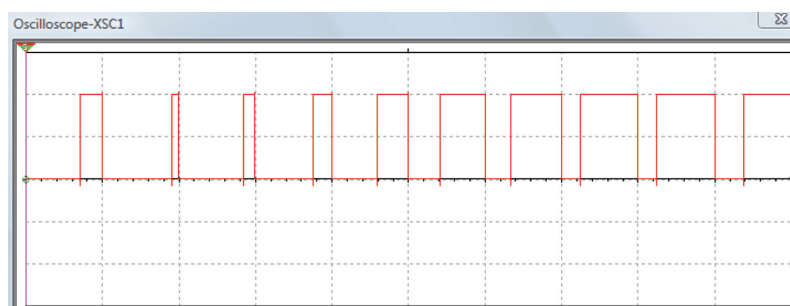

Рисунок 10. График сигнала однополярной широтно-импульсной модуляции
 Источник: разработано автором

В результате исследования была разработана имитационная модель широтно-импульсного модулятора, позволяющая проводить математические эксперименты с целью исследования степени влияния на выходную ШИМ-последовательность параметров аналоговых компараторов (операционных усилителей), силовых транзисторов в качестве нагрузки для уточнения и оптимизации режимов функционирования на заключительном этапе инженерного проектирования. Данная имитационная модель в отличие от аналогичной модели, разработанной и исследованной в работе [6], позволяет реализовать трехканальную ШИМ-модуляцию. Что является необходимым для дальнейшего построения систем управления преобразователями.

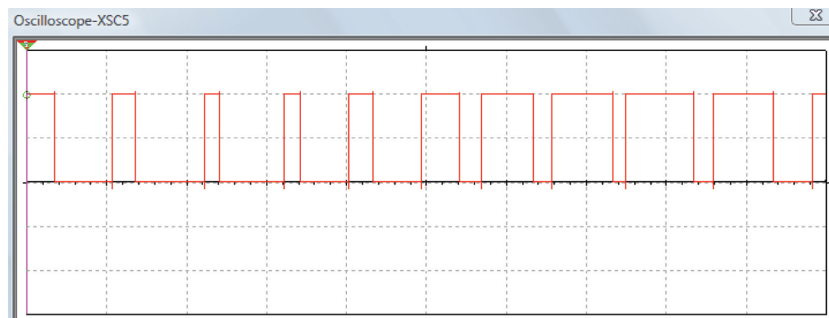
Вывод

Разработанная схема имитационного моделирования в Multisim позволяет исследовать влияние различных алгоритмов ШИМ на сигнал с выхода трехканального ШИМ-контроллера. Данная модель позволяет использовать синусоидальные синхронизирующие функции положительного и отрицательного типа, линейные синхронизирующие функции положительного и отрицательного типа. А также широчайший спектр моделирующих функций, таких как: треугольная, линейная, прямоугольная, синусоидальная функции. Разработанная модель

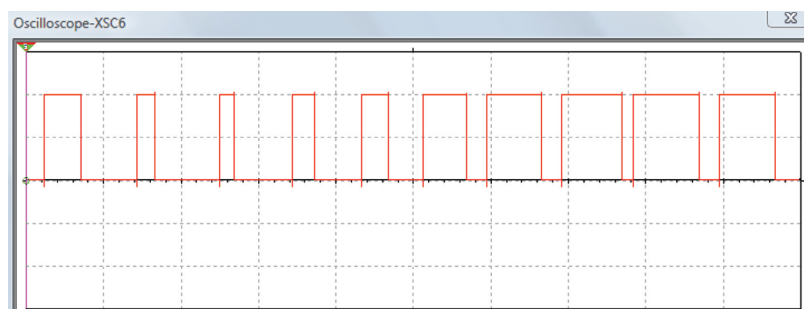
позволяет провести детальный анализ работы трехканального ШИМ-контроллера, оптимизировать выбор элементной базы.

В работе [10] на основе имитационной модели было показано влияние ШИМ на качество выходного напряжения широтно-импульсного преобразователя. Было доказано, что ШИМ приводит не к уменьшению искажения синусоидальности сигнала, а к смещению гармоник в области частот, кратных несущей частоте. Коэффициент гармоник принимает значения в пределах $64,9\% \geq K_r \geq 63,5\%$ для диапазона частот $50 \text{ Гц} \geq \nu > 5 \text{ Гц}$. При этом ШИМ вносит дополнительные искажения сигнала и, как следствие, увеличение коэффициента гармоник. Так K_r принимает значения в пределах $51,1\% \geq K_r \geq 39,1\%$ для диапазона частот $50 \text{ Гц} \geq \nu > 5 \text{ Гц}$ без ШИМ.

В работе [4] на основе имитационной модели доказано, что ШИМ с функциональной разверткой опорного сигнала позволяет, в отличие от известных методов ШИМ с линейной разверткой, управлять передаточной характеристикой «сигнал управления – выходное напряжение» путем изменения вида функциональной зависимости на периоде модуляции и расширять за счет этого на (10–40)% диапазон регулирования выходного напряжения ШИП с нелинейной регулировочной характеристикой.

Литература

1. Алпаров А. У., Благов А. Е. Модифицированная реверсивная широтно-импульсная модуляция // Технические науки – от теории к практике. – 2016. – № 10 (58). – С. 42–54.
2. Джюджи Л., Пели Б. Силовые полупроводниковые преобразователи частоты: Теория, характеристики, применение. – М.: Энергоатомиздат, 1983. – 400 с.
3. Жемеров Г. Г. Тиристорные преобразователи частоты с непосредственной связью. – М.: «Энергия», 1977. – 280 с.
4. Катков О. Н., Рыжков А. П., Сафронова Н. А. Особенности моделирования электронных элементов в среде Multisim // Современные технологии в науке и образовании – СТНО-2021: Сборник трудов IV Международного научно-технического форума: в 10 т. (Рязань, 03–05 марта 2021 г.). – Рязань: Рязанский государственный радиотехнический университет, 2021. – С. 150–152.
5. Кувшинов А. А. Разработка и исследование методов коммутационно-логического управления передаточными характеристиками широтно-импульсных преобразователей: дис. ... канд. тех. наук: 05.13.05. – Тольятти, 2009. – 202 с.
6. Кувшинов А. А., Абрамов Г. Н. Разработка имитационной модели релейного ШИМ-контроллера в стандарте SPICE // Синтез, анализ и диагностика электронных цепей: труды международной «Конференции по логике, информатике, науковедению – КЛИН-2007» (Ульяновск, 17–18 мая 2007 г.). – Ульяновск: УлГТУ, 2007. – Том 3. – С. 149–156.
7. Принципы построения векторной широтно-импульсной модуляции для трехуровневого инвертора / И. Р. Абулвелеев [и др.] // Электротехнические системы и комплексы. – 2016. – № 4 (33). – С. 72–77.
8. Рахман П. А., Федоров В. М., Хасанова Л. Р. Исследование работы широтно-импульсного модулятора в программном пакете моделирования электронных схем MULTISIM // Малоотходные, ресурсосберегающие химические технологии и экологическая безопасность – 2020. Сборник материалов III Всероссийской научно-практической конференции. – 2020. – С. 556–559.
9. Федоров С. В. Разработка и моделирование универсального алгоритма функционирования устройства формирования переключающих функций системы управления преобразователем частоты на основе прямого преобразования сигнала // Информационные технологии в проектировании и производстве: Науч.-техн. журн. / ФГУП «НТЦ оборонного комплекса «Компас». – 2020. – № 3 (179). – С. 34–37.
10. Федоров С. В. Устройство формирования переключающих функций управляющего блока матричного преобразователя частоты для системы частотного управления электроприводом: дис. ... канд. тех. наук: 05.13.05. – Уфа, 2015. – 171 с.

Статья поступила в редакцию: 03.06.2021; принята в печать: 01.06.2022.

Автор прочитал и одобрил окончательный вариант рукописи.

ЭКОНОМИЧЕСКИЕ НАУКИ

УДК 657

СРАВНИТЕЛЬНАЯ ХАРАКТЕРИСТИКА НОРМАТИВНОГО РЕГУЛИРОВАНИЯ УЧЕТА ЗАПАСОВ В ГОСУДАРСТВЕННЫХ УЧРЕЖДЕНИЯХ И КОММЕРЧЕСКИХ ОРГАНИЗАЦИЯХ

Дорофеева Любовь Алексеевна, студент, направление подготовки 38.03.01 Экономика, Оренбургский государственный университет, Оренбург
e-mail: lyubvdorofeeva2508@gmail.com

Научный руководитель: **Свиридова Лариса Александровна**, кандидат экономических наук, доцент, доцент кафедры бухгалтерского учета, анализа и аудита, Оренбургский государственный университет, Оренбург
e-mail: lara.sviridova.1971@mail.ru

***Аннотация.** В работе исследуются особенности бухгалтерского учета запасов в государственных (муниципальных) учреждениях. Данная тема исследования актуальна, так как запасы имеют большое значение в учреждении, влияя на ход его деятельности. В работе использовались такие методы, как сравнение, систематизация и группировка. Необходимость теоретического анализа соответствующих нормативно-правовых актов и федеральных стандартов бухгалтерского учета возникает в связи с нововведениями в требованиях учета данного актива. На основе СГС «Запасы» и ФСБУ 5/2019 «Запасы» проводится сравнительный анализ затрат, включаемых в стоимость запасов. Исследуется движение запасов и особенности их отражения на счетах бухгалтерского учета в государственных учреждениях и коммерческих предприятиях. Результаты исследования, отражающие существенные отличия в группировке учетной информации о запасах в бухгалтерской (финансовой) отчетности государственных и коммерческих организаций, могут быть полезны широкому кругу читателей, интересующихся вопросами развития бухгалтерского учета.*

***Ключевые слова:** материальные запасы, государственные (муниципальные) учреждения, коммерческие организации, федеральные стандарты бухгалтерского учета, движение запасов.*

***Для цитирования:** Дорофеева Л. А. Сравнительная характеристика нормативного регулирования учета запасов в государственных учреждениях и коммерческих организациях // Шаг в науку. – 2022. – № 2. – С. 23–30.*

COMPARATIVE CHARACTERISTICS OF THE NORMATIVE REGULATION OF INVENTORY ACCOUNTING IN STATE INSTITUTIONS AND COMMERCIAL ORGANIZATIONS

Dorofeeva Lyubov Alekseevna, student, training program 38.03.01 Economics, Orenburg State University, Orenburg
e-mail: lyubvdorofeeva2508@gmail.com

Research advisor: **Sviridova Larisa Aleksandrovna**, Candidate of Economic Sciences, Associate Professor, Associate Professor of the Department of Accounting, Analysis and Audit, Orenburg State University, Orenburg
e-mail: lara.sviridova.1971@mail.ru

***Abstract.** The article examines the features of inventory accounting in state (municipal) institutions. This research topic is relevant, since stocks are of great importance in an institution, affecting the course of its activities. Methods such as comparison, systematization and grouping were used in the work. The need for a theoretical analysis of the relevant regulatory legal acts and federal accounting standards arises in connection with innovations in the requirements of accounting for this asset. On the basis of the SGS «Reserves» and FAS 5/2019 «Reserves», a comparative analysis of the costs included in the cost of reserves is carried out. The movement of stocks and the peculiarities of their reflection on accounting accounts in government institutions and commercial enterprises are investigated. The results of the study, reflecting significant differences in the grouping of account-*

ing information about stocks in the accounting (financial) statements of state and commercial organizations, can be useful to a wide range of readers interested in the development of accounting.

Key words: inventories, establishments of government (municipal) sector, commercial organizations, federal accounting standards, stock movement.

Cite as: Dorofeeva, L. A. (2022) [Comparative characteristics of the normative regulation of inventory accounting in state institutions and commercial organizations]. *Shag v nauku* [Step into science]. Vol. 2, pp. 23–30.

Реформирование бухгалтерского учета в России длится уже около 30 лет, а в настоящее время наблюдается наибольшая активность Минфина России в отношении сближения требований международных и отечественных стандартов по учету запасов организаций. Нововведением является вступление в действие с 1 января 2020 года федерального стандарта бухгалтерского учета для организаций государственного сектора «Запасы». Данный стандарт устанавливает единые требования к бухгалтерскому учету запасов и раскрывает правила отражения их в бухгалтерской (финансовой) отчетности, чего ранее в государственном секторе не было и поэтому учет по новым правилам имеет свои нюансы и определяет актуальные вопросы для исследования.

В отличие от государственного сектора, регулирование запасов в коммерческих организациях было установлено с 1998 года, а в настоящее время требования к этому объекту бухгалтерского учета пересмотрены в ФСБУ 5/2019 «Запасы».

Современные экономисты уделяют достаточно много внимания изучению требований к материальным запасам, их правильной идентификации и оценке. В работах Полонской О. П., Овсиенко А. А., Кулак А. А. [3], Соболевой В. Ю. [6], Степановой О. В. [7], Глущенко А. В., Солодовой С. В. [1], Поленовой С. Н. [2] подробно рассмотрены основополагающие аспекты учета.

Автор исследования ставит перед собой задачу провести сравнительную характеристику требований к идентификации запасов в государственных учреждениях и коммерческих организациях, выявить отличительные и схожие правила к раскрытию информации о запасах в финансовой отчетности указанных экономических субъектов.

В соответствии с пунктом 7 СГС «Запасы» материальными запасами «считаются материальные ценности, являющиеся активами, приобретенные (созданные) для потребления (использования) в процессе деятельности субъекта учета. В материальные запасы включаются готовая продукция, би-

ологическая продукция, товары, предназначенные для продажи, а также иные материальные ценности, приобретенные (созданные) в целях реализации полномочий по обеспечению техническими средствами реабилитации, лекарственными средствами и препаратами, медицинскими изделиями, и иные материальные ценности для отдельных категорий граждан (организаций)»¹.

Основными группами запасов, информация о которых приводится в бухгалтерской (финансовой) отчетности обобщенным показателем, являются:

- материальные запасы;
- незавершенное производство.

Характеристика групп запасов приведена на рисунке 1.

Как показано на рисунке 1, в качестве отдельного элемента группы запасов выделяется биологическая продукция. Данный нюанс отличает регулирование учета запасов в государственных учреждениях от учета в коммерческих организациях. В соответствии с п. 3 ФСБУ 5/2019 «Запасы», применяемого коммерческими организациями, термин «биологическая продукция» не приводится.

Характеристика запасов, установленных для организаций коммерческого сектора, приведена на рисунке 2.

Материальные запасы принимаются к бухгалтерскому учету на основании первичных (сводных) учетных документов [5]. Перечень унифицированных форм первичных учетных документов, применяемых учреждениями государственного сектора, установлен Минфином России². При отсутствии типовой формы первичного документа учреждение может самостоятельно её разработать, хотя объективной необходимости в этом нет. Разработанная форма должна быть составлена в соответствии с требованиями закона «О бухгалтерском учете»³ и концептуальными основами учета организаций государственного сектора⁴ при условии наличия в документе обязательных реквизитов:

- наименование документа;

¹ Приказ Минфина России от 7 декабря 2018 г. № 256н «Об утверждении федерального стандарта бухгалтерского учета для организаций государственного сектора «Запасы» (дата обращения: 15.01.2022).

² Приказ Минфина России от 30 марта 2015 г. № 52н «Об утверждении форм первичных учетных документов и регистров бухгалтерского учета, применяемых органами государственной власти (государственными органами), органами местного самоуправления, органами управления государственными внебюджетными фондами, государственными (муниципальными) учреждениями, и Методических указаний по их применению» (дата обращения: 15.01.2022).

³ Федеральный закон «О бухгалтерском учете» №402-ФЗ от 06.12.2011 г. (дата обращения: 15.01.2022).

⁴ Приказ Минфина России от 31 декабря 2016 г. № 256н «Концептуальные основы бухгалтерского учета и отчетности организаций государственного сектора» (дата обращения: 15.01.2022).

- дата составления документа;
- наименование субъекта учета, составившего документ;
- содержание факта хозяйственной жизни;
- величина натурального и (или) денежного измерения факта хозяйственной жизни с указанием единиц измерения;
- информация, необходимая для представления

субъектом учета в государственную информационную систему о государственных и муниципальных платежах;

- наименование должности лиц, совершивших сделку, операцию и ответственных за правильность ее оформления, а также подписи данных лиц с указанием их фамилий и инициалов либо иных реквизитов, необходимых для идентификации этих лиц.



Рисунок 1. Характеристика групп запасов учреждений государственного сектора
 Источник: разработано автором на основе СГС «Запасы»

Первичные документы, отражающие факты хозяйственной жизни, подлежат группировке и систематизации в регистрах бухгалтерского учета, предназначенных для учреждений государственного сектора⁵.

В государственных учреждениях оценка запасов при признании производится по первоначальной стоимости. В коммерческих предприятиях запасы признаются в бухгалтерском учете по фактической себестоимости [6]. Затраты, включаемые в стоимость запасов государственных учреждений и коммерческих организаций, отражены на рисунке 3.

В пункте 17 СГС «Запасы» подчеркивается, что первоначальная стоимость запасов, по которой они

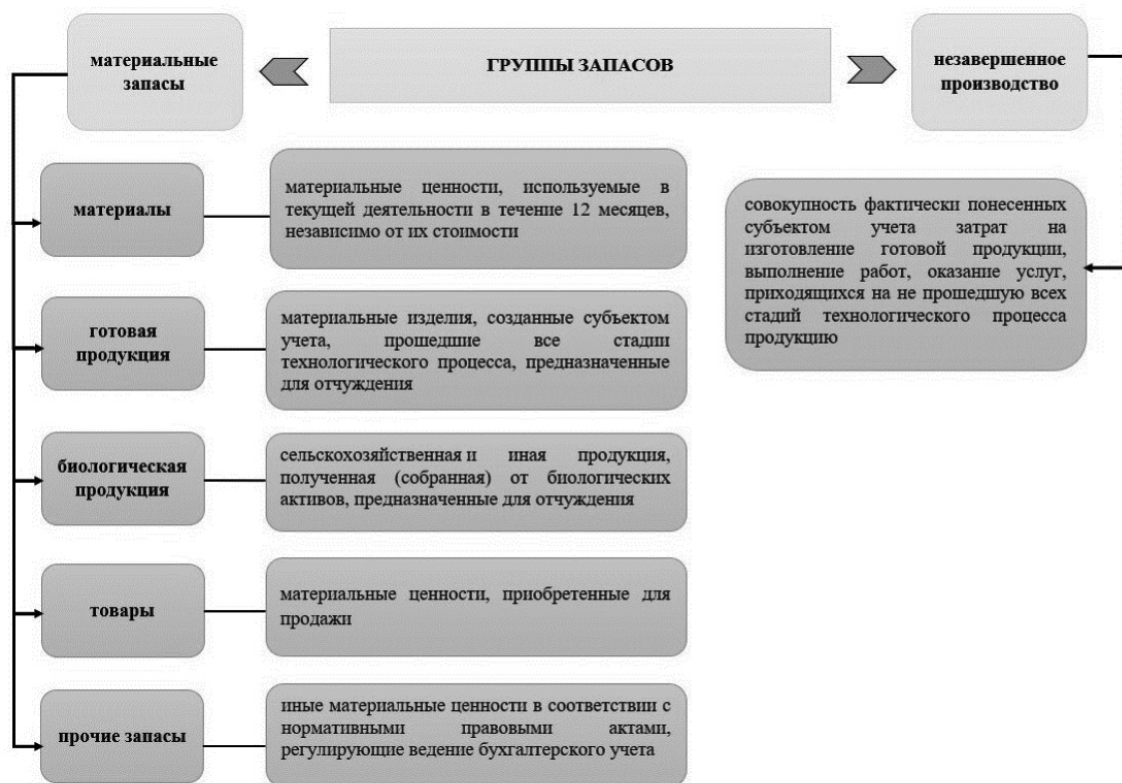
приняты к бухгалтерскому учету, не подлежит изменению, кроме случаев, закрепленных нормативно-законодательной базой РФ. Результаты изменений первоначальной стоимости при переоценке группы запасов отражаются в бухгалтерском учете обособленно.

Как закреплено в ФСБУ 5/2019, в коммерческих организациях последующая оценка запасов после их признания проводится по одному из наименьших показателей:

- по фактической себестоимости запасов;
- по чистой стоимости продажи запасов.

Порядок определения чистой стоимостью продажи запасов подробно описан в новом федеральном стандарте.

⁵ Бюджетная система Российской Федерации: учеб. для вузов / под ред. О. В. Врублевской, М. В. Романовского; Санкт-Петербургский государственный университет экономики и финансов (ФИНЭК). – 2004. – С. 838.



Рисунок 2. Характеристика запасов организаций коммерческого сектора
 Источник: разработано автором на основе ФСБУ 5/2019 «Запасы»



Рисунок 3. Сравнительный анализ затрат, включаемых в стоимость запасов государственных учреждений и коммерческих организаций

Источник: разработано автором на основе СГС «Запасы», ФСБУ 5/2019 «Запасы»

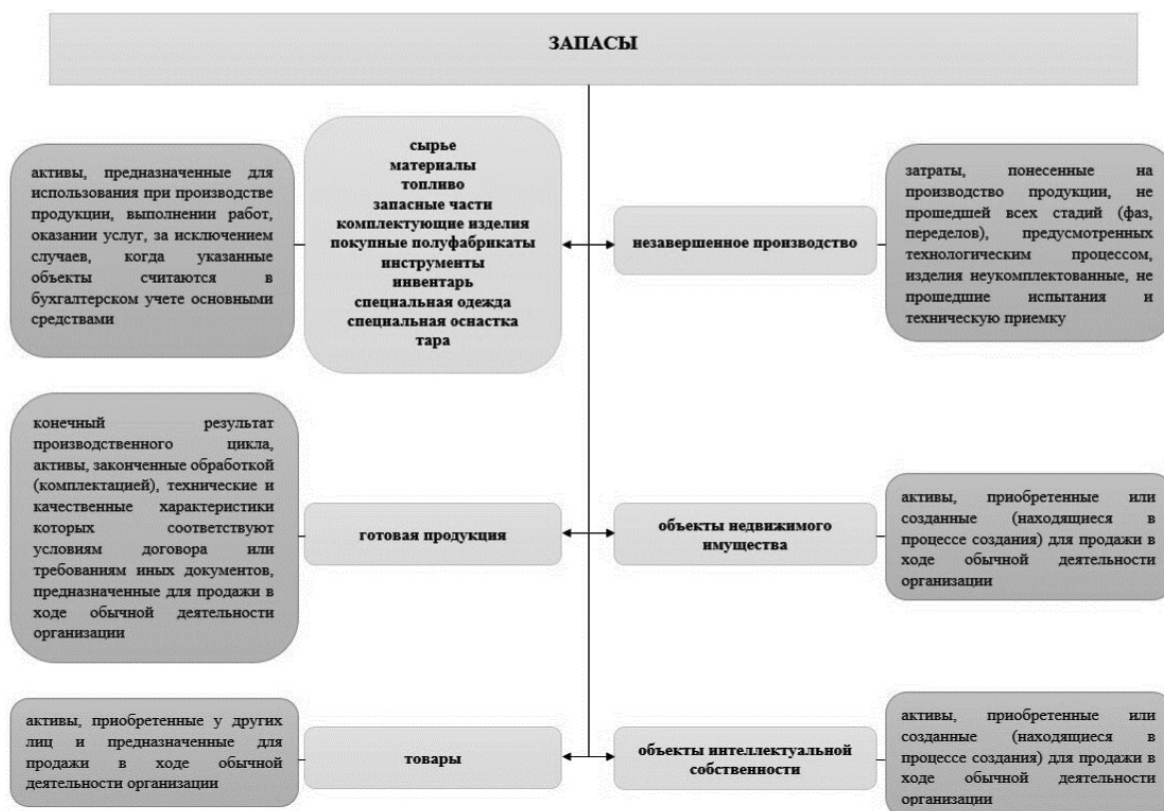
Признание запасов в качестве активов в государственных учреждениях прекращается при их использовании в деятельности субъекта учета, списании государственного (муниципального) имущества, передаче в результате продажи, дарения, обмена. В случае выбытия (отпуска) запасов оценка запасов производится по стоимости каждой единицы либо по средней стоимости. В коммерческих организациях, помимо перечисленных способов, применяется при выбытии запасов метод ФИФО (FIFO: first in – first out) [3].

При организации и ведении синтетического учета запасов применяются счета бухгалтерского учета, как показано на рисунке 4.

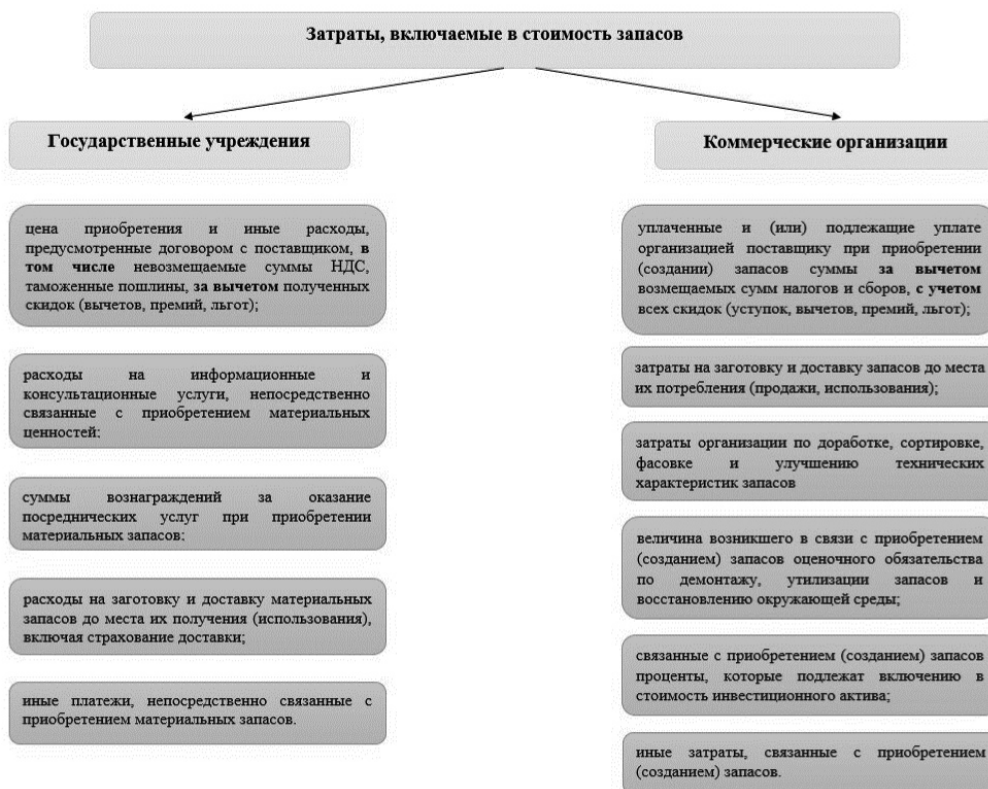
Отличительной особенностью является группировка запасов государственных учреждений на особо ценное движимое и иное движимое имущество

учреждения. Имущество называется особо ценным движимым, если оно играет ключевую роль для осуществления деятельности учреждения и (или) имеет особый порядок отчуждения. Схожими чертами с материалами коммерческих организаций обладает группа материальные запасы – иное движимое имущество учреждения, в части скорости их обращения. Они однократно используются на нужды учреждения. Определенные отличия наблюдаются в перечне видов материальных запасов, что объясняется разными целями и задачами осуществления деятельности [8].

В таблице 1 приведена сравнительная характеристика отражения запасов государственных учреждений и коммерческих организаций на счетах бухгалтерского учета.

Таблица 1. Бухгалтерские записи по движению запасов в учете государственного учреждения и коммерческой организации

Содержание факта хозяйственной жизни	В учете государственного учреждения	В учете коммерческой организации
	дебет счета	дебет счета
	кредит счета	кредит счета
Приобретены запасы у поставщика по договору (контракту) за счет бюджетных средств	1.105.36.346 «Прочие материальные запасы»	10 «Материалы»
	1.302.34.736 «Расчеты с поставщиками за приобретенные материальные ценности»	60 «Расчеты с поставщиками и подрядчиками»
Выделена сумма НДС приобретенных запасов	1.105.36.346 «Прочие материальные запасы»	19 «Налог на добавленную стоимость по приобретенным ценностям»
	1.302.34.736 «Расчеты с поставщиками за приобретенные материальные ценности»	60 «Расчеты с поставщиками и подрядчиками»
Отражена задолженность материально-ответственного лица за недостачу материальных запасов	1.209.74.567 «Расчеты по ущербу материальным запасам»	73 «Расчеты с персоналом по прочим операциям»
	1.401.10.172 «Доходы текущего финансового года»	94 «Недостачи и потери от порчи ценностей»
Оприходованы излишки материальных запасов, выявленные при инвентаризации	1.105.36.346 «Прочие материальные запасы»	10 «Материалы»
	1.401.10.199 «Доходы текущего финансового года»	91.1 «Прочие доходы»
Отпущены материальные запасы	1.401.20.272 «Расходы текущего финансового года»	20 «Основное производство»
	1.105.36.446 «Прочие материальные запасы»	10 «Материалы»

Источник: разработано автором на основе приказа Минфина России от 31.10.2000 г. № 94н, приказа Минфина России от 01.12.2010 г. № 157н

ЗАПАСЫ НА СЧЕТАХ БУХГАЛТЕРСКОГО УЧЕТА						
ГОСУДАРСТВЕННЫЕ УЧРЕЖДЕНИЯ				КОММЕРЧЕСКИЕ ОРГАНИЗАЦИИ		
Синтетический счет объекта учета		наименование группы	наименование вида	наименование счета	код счета	номер и наименование субсчета
коды счета						
синтетический	аналитический					
	группа	вид				
105	0	0				
105	2	0	Материальные запасы – особое движимое имущество учреждения			
105	3	0	Материальные запасы – иное движимое имущество учреждения	Материалы	10	1. Сырье и материалы 2. Покупные полуфабрикаты и комплектующие изделия, конструкции и детали 3. Топливо 4. Тара и тарные материалы 5. Запасные части 6. Прочие материалы 7. Материалы, переданные в переработку на сторону 8. Строительные материалы 9. Инвентарь и хозяйственные принадлежности 10. Специальная оснастка и специальная одежда на складе 11. Специальная оснастка и специальная одежда в эксплуатации
105	0	1		Лекарственные препараты и медицинские материалы		
105	0	2		Продукты питания		
105	0	3		Горюче-смазочные материалы	Животные на выращивании и откорме	11
105	0	4		Строительные материалы	Резервы под снижение стоимости материальных ценностей	14
105	0	5		Мягкий инвентарь	Заготовление и приобретение материальных ценностей	15
105	0	6		Прочие материальные запасы	Отклонение в стоимости материальных ценностей	16
105	0	7		Готовая продукция	Налог на добавленную стоимость по приобретенным ценностям	19
105	0	8		Товары		
105	0	9		Наценка на товары	Товары	41
114	8	0	Резерв под снижение стоимости материальных запасов		Торговая наценка	42
114	8	7		Резерв под снижение стоимости готовой продукции	Готовая продукция	43
114	8	8		Резерв под снижение стоимости товаров	Товары отгруженные	45

Рисунок 4. Синтетические и аналитические счета бухгалтерского учета запасов государственных учреждений и коммерческих организаций

Источник: разработано автором на основе приказа Минфина России от 31.10.2000 г. № 94н, приказа Минфина России от 01.12.2010 г. № 157н

Рабочая часть балансового счета государственного учреждения имеет развитую аналитическую составляющую [4]. Это обусловлено спецификой деятельности государственного учреждения, а также многообразием источников финансирования деятельности (бюджетная деятельность, приносящая доход деятельность, субсидии). Коммерческие предприятия, учитывая особенности деятельности, могут дополнять рабочий план счетов, вводить синтетические счета в согласовании с Министерством финансов РФ, используя свобод-

ные номера счетов, открывать необходимые предприятия субсчета.

Информация о запасах за отчетный период под- лежит отражению в бухгалтерской (финансовой) отчетности. В бухгалтерском балансе государственных учреждений и коммерческих организаций балансовые строки, раскрывающие сведения о запасах в денежном выражении, формируются по-разному. В таблице 2 приведены критерии, в соот- ветствии с которыми отражаются сведения о запасах в бухгалтерском балансе.

Таблица 2. Отражение запасов государственных учреждений и коммерческих организаций в бухгалтерском балансе

ЗАПАСЫ В БУХГАЛТЕРСКОМ БАЛАНСЕ		
Критерий	Государственные учреждения	Коммерческие организации
Единица измерения	В рублях	В тысячах рублей
Период отражения	На начало и конец отчетного периода	На конец: – отчетного периода; – периода предыдущего года, аналогичного отчетному периоду; – период, предшествующий предыдущему.
Код строки и ее наименование	080 «Материальные запасы», всего 081 из них: внеоборотные 150 «Затраты на изготовление готовой продукции, выполнение работ, услуг»	1210 «Запасы»
Порядок отражения	Остаток по счету 010500000 «Материальные запасы», аналитические данные по внеоборотным запасам, сальдо счета 010900000 «Затраты на изготовление готовой продукции, выполнение работ, услуг»	Сумма сальдо счетов: – 10 «Материалы»; – 11 «Животные на выращивании и откорме»; – 15 «Заготовление и приобретение материальных ценностей»; – 16 «Отклонение в стоимости материальных ценностей»; – 20 «Основное производство»; – 21 «Полуфабрикаты собственного производства»; – 23 «Вспомогательные производства»; – 28 «Брак в производстве»; – 29 «Обслуживающие производства и хозяйства»; – 41 «Товары»; – 43 «Готовая продукция»; – 44 «Расходы на продажу»; – 45 «Товары отгруженные»; – 97 «Расходы будущих периодов».
Участие запасов в видах деятельности	– деятельность с целевыми средствами; – деятельность по государственному заданию – приносящая доход деятельность	Не приводится

Источник: разработано автором на основе положения по бухгалтерскому учету «Бухгалтерская отчетность организации» 4/99, инструкции к приказу Минфина России от 01.12.2010 г. № 157н

Анализируя приведенную в таблице 2 информацию, необходимо отметить, что существует принципиальное отличие в раскрытии информации о запасах в балансе государственных учреждений и бухгалтерском балансе коммерческих организаций.

А именно, в балансе государственных учреждений стоимость запасов, оставшихся на конец отчетного периода, показывается по отдельной строке 080 «Материальные запасы», а информация о незавершенном производстве по отдельной строке 150 «За-

траты на изготовление готовой продукции, выполнение работ, услуг». Таким образом, пользователь отчетности получает сведения развернуто. В то время как в бухгалтерском балансе коммерческих организаций все сведения и об остатках запасов, и о незавершенном производстве отражаются совокупно по строке 1210 «Запасы», что требует более детальной расшифровки или пояснений.

В заключение, информация, отражаемая в бухгалтерской (финансовой) отчетности государственных учреждений, носит всесторонний характер. Помимо информации балансовых счетов, государственные учреждения представляют отчетную информацию о забалансовых счетах. Бухгалтерская (финансовая) отчетность государственного учреждения представляет собой комплекс сведений об активах и обязательствах учреждения, исполнении учреждением плана его финансово-хозяйственной деятельности, обязательствах, о консолидируемых расчетах, финансовых результатах, движении денежных средств. Учреждения могут сдавать дополнительную отчетность, если ее установил учредитель или финансовый орган. Коммерческие

организации раскрывают информацию о своем финансовом положении в активах и пассивах бухгалтерского баланса, отчете о финансовых результатах. В бухгалтерскую (финансовую) отчетность коммерческих организаций также входят отчеты, раскрывающие информацию об изменении капитала и движении денежных средств. В пояснениях коммерческие предприятия раскрывают отдельные аспекты хозяйственной деятельности, изменения в составе и стоимости активов и обязательств. Бухгалтерская (финансовая) отчетность может быть дополнена в соответствии с отраслевыми стандартами бухгалтерского учета или сокращена для некоторых экономических субъектов при применении упрощенного режима налогообложения. Рассмотренные в статье вопросы организации учета запасов в государственных учреждениях и коммерческих организациях, порядок отражения информации о них в бухгалтерской отчетности позволяют сделать вывод: несмотря на существующие различия, наблюдается сближение требований к идентификации данных объектов.

Литература

1. Глушенко А. В., Солодова С. В. О нормативном регулировании бухгалтерского учета материальных запасов в государственном секторе экономики // Бухгалтерский учет в бюджетных и некоммерческих организациях. 2020. № 14. С. 2–12.
2. Поленова С. Н. Об оценке запасов при их признании в бухгалтерском учете коммерческих организаций // Аудитор. 2021. № 7. С. 21–27.
3. Полонская О. П., Овсиенко А. А., Кулак А. А. Основные вопросы учета запасов по новому федеральному стандарту // Естественно-гуманитарные исследования. – 2021. – № 33. – С. 261–266.
4. Свиридова Л. А., Михайлова Д. План счетов бухгалтерского учета и его унификация // Учет, анализ, аудит и статистика: фундаментальные и прикладные научные исследования: сб. науч. тр. по материалам I Междунар. науч.-практ. конф. (Нижний Новгород, 31 мая 2016 г.). – 2016. – С. 153–160.
5. Сизов Д. В., Ершова С. В. Основы построения системы контрольно-аналитического обеспечения управления материально-производственными запасами // Сотрудничество Республики Беларусь и Оренбургской области в инновационной деятельности: материалы международной научно-практической конференции. (Оренбург, 20 ноября 2018 года.). – Оренбург, 2018. – С. 439–444.
6. Соболева В. Ю. Учет готовой продукции // Бухгалтерский учет. – 2021. – № 8. – С. 32–38.
7. Степанова О. В. Оценка стоимости запасов в российской практике учета // Вектор экономики. – 2020. – № 5. – С. 45–54.
8. Туякова З. С., Егорова Л. Г. Характеристика и классификация материалов, их использование на различных этапах учетного процесса // Интеллект. Инновации. Инвестиции. – 2016. – № 9. – С. 38–44.

Статья поступила в редакцию: 01.03.2022; принята в печать: 01.06.2022.

Автор прочитал и одобрил окончательный вариант рукописи.

УДК 332.1

ПРИОРИТЕТНЫЕ НАПРАВЛЕНИЯ РАЗВИТИЯ ТУРИСТСКО-РЕКРЕАЦИОННОГО СЕКТОРА В ОРЕНБУРГСКОЙ ОБЛАСТИ

Елисеева Марина Владимировна, студент, направление подготовки 38.03.01 Экономика, Оренбургский государственный университет, Оренбург
e-mail: eliseeva11m.a@gmail.com

Научный руководитель: **Дедеева Светлана Александровна**, кандидат экономических наук, доцент кафедры экономической теории, региональной и отраслевой экономики, Оренбургский государственный университет, Оренбург
e-mail: dedeeva79@mail.ru

Аннотация. Актуальность темы обосновывается государственной стратегией развития туристско-рекреационного сектора в регионах России до 2035 года. Государство признает туризм стратегически важной отраслью экономики, развитие которой обеспечивает стабильный рост региона. Целью исследования является рассмотрение имеющихся и формирование потенциальных туристско-рекреационных зон Оренбургской области. При написании работы были использованы методы сравнения, статистические проверки, анализа и синтеза. Задача исследования – выявить экономически привлекательные туристско-рекреационные зоны Оренбуржья. Научная новизна проведенного исследования состоит в том, что в работе впервые применяется метод кластерного подхода при исследовании проблемы развития сектора туризма и рекреации в Оренбургской области. Существующие противоречия заключаются в невозможности указать точную стоимость освоения рекреационных зон, так как из-за нестабильной экономической ситуации в мире на фоне пандемии, цены на стройматериалы постоянно меняются. Практическая значимость исследования определяется возможностью привлечения инвестиций в туристско-рекреационный сектор Оренбургской области, что обеспечит узнаваемость бренда региона, способствует развитию экономики, комплексному освоению ресурсного и территориального потенциалов. Помимо этого, финансовые вложения повысят конкурентоспособность области, а также помогут привлечь дополнительные кадровые ресурсы. Результаты исследования могут быть в дальнейшем использованы для осмысления вопросов значимости развития туристического сектора в регионах России.

Ключевые слова: туристско-рекреационный сектор, туристско-рекреационная зона, кластер, Оренбургская область, туристско-рекреационные ресурсы.

Для цитирования: Елисеева М. В. Приоритетные направления развития туристско-рекреационного сектора в Оренбургской области // Шаг в науку. – 2022. – № 2. – С. 31–36.

PRIORITY DIRECTIONS FOR THE DEVELOPMENT OF THE TOURIST AND RECREATIONAL SECTOR IN THE ORENBURG REGION

Eliseeva Marina Vladimirovna, student, training program 38.03.01 Economics, Orenburg State University, Orenburg
e-mail: eliseeva11m.a@gmail.com

Research advisor: **Dedeeva Svetlana Aleksandrovna**, Candidate of Economic Sciences, Associate Professor of the Department of Economic Theory, Regional and Sectoral Economics, Orenburg State University, Orenburg
e-mail: dedeeva79@mail.ru

Abstract. The relevance of the topic is substantiated by the state strategy for the development of the tourist and recreational sector in the regions of Russia until 2035. The state recognizes tourism as a strategically important sector of the economy, the development of which ensures the stable growth of the region. The purpose of the study is to review the existing and the formation of potential tourist and recreational areas of the Orenburg region. When writing the work, methods of comparison, statistical verification, analysis and synthesis were used. The task of the study is to identify economically attractive tourist and recreational areas of the Orenburg region. The scientific novelty of the study is that the cluster approach method is used for the first time in the study of the development of the tourism and recreation sector in the Orenburg region. The existing contradictions lie in the inability to indicate the exact cost

of developing recreational areas, since due to the unstable economic situation in the world against the backdrop of a pandemic, prices for building materials are constantly changing. The practical significance of the study is determined by the possibility of attracting investments in the tourist and recreational sector of the Orenburg region, which will ensure brand recognition of the region, contribute to the development of the economy, the integrated development of resource and territorial potentials. In addition, financial investments will increase the competitiveness of the region, as well as help attract additional human resources. The results of the study can be further used to understand the issues of the importance of the development of the tourism sector in the regions of Russia.

Key words: *tourist and recreational sector, tourist and recreational zone, cluster, Orenburg region, tourist and recreational resources.*

Cite as: Eliseeva, M. V. (2022) [Priority directions for the development of the tourist and recreational sector in the Orenburg region]. *Shag v nauku* [Step into science]. Vol. 2, pp. 31–36.

В рейтинге регионов России по количеству туристов Оренбургская область в 2019 году занимает 21-е место. В настоящее время туризм рассматривается как явление, которое оказывает прямое и косвенное влияние на уровень социально-экономического развития региона. Развитие любого вида ресурсов, включая туристические и рекреационные, является важнейшим приоритетом региональной экономики. Концепция туристско-рекреационных ресурсов понимается как совокупность природных, исторических, культурных интересов, способных удовлетворить духовные и физические потребности отдыхающих.

Благодаря разнообразию туристических ресурсов Оренбургской области, наличию разных видов ландшафтов, являющихся уникальными памятниками экосистемы, благодаря интересной истории края, можно развивать все виды активного и познавательного отдыха, формируя туристический продукт и представляя его как на национальном, так и международном рынках. Благодаря использованию всех видов ресурсов ведется туристско-рекреационная деятельность, одной из форм организации которой является туристско-рекреационный сектор [6].

Туристско-рекреационный сектор экономики – это совокупность всех предприятий, удовлетворяющих туристические потребности населения [2]. Употребление понятия «сектор» трактуется в двух подходах. В территориальном подходе по Е. А. Котлярову, сектор является частью общего хозяйственного комплекса разного уровня, объединенного тесными производственными связями, а также общим использованием природных ресурсов, занимаемых сектором. Существует также отраслевой подход по Г. М. Малышевой. Согласно этому подходу, туристско-рекреационный сектор возникает на основе объединения рекреационных и сопутствующих отраслей, объединенных производственными связями. Таким образом, туристско-рекреационный комплекс формируется для удовлетворения потребностей деловой эксплуатации окружающей среды и предоставления туристам определенных туристических и досуговых ресурсов с туристической и вспомогательной инфраструктурой [4, 5].

Развитие туристско-рекреационного сектора Оренбургской области связано с освоением как имеющихся, так и потенциальных туристско-рекреационных зон. Туристско-рекреационные особые экономические зоны (ОЭЗ) создаются с целью развития объектов инфраструктуры туризма, стимулирования притока инвестиций. ОЭЗ формируются туристским спросом, а спрос возникает из-за наличия развитой туристской инфраструктуры, благоприятной экологической обстановки, транспортной доступности, а также возможности совмещать в туристической зоне различные виды отдыха.

Проблема уже освоенных туристско-рекреационных зон Оренбургской области заключается в стихийности сформированной туристической инфраструктуры и невозможности принимать потоки туристов круглогодично. Освоение потенциальных зон, а также формирование отлаженного механизма функционирования уже имеющихся зон является востребованной стратегией развития туристско-рекреационного сектора в Оренбургской области до 2030 года. Результатом станет рост числа туристов, увеличение оборота туристических услуг, повышение качества жизни населения региона, рост посещений историко-культурных объектов [3].

По Оренбургской области можно выделить семь туристско-рекреационных зон как имеющихся, так и потенциальных. Область обладает возможностью совмещения на одной территории нескольких курортных зон по различным направлениям с широким спектром лечебно-оздоровительной и туристской инфраструктур, возможностью оказания комплекса оздоровительных и реабилитационных услуг на базе натуральных природно-климатических ресурсов многопрофильного сектора. Главным преимуществом является выгодное географическое положение и благоприятные природно-климатические условия [7].

Среди уже освоенных зон выделяют летний курорт «Соленые озера», национальный парк «Бузулукский бор», который в отличие от Соль-Илецкого курорта функционирует круглогодично, Кувандыкский горнолыжный курорт, музей Черномырдина в Черном Остроге, заповедник лошадей Пржевальского «Оренбургская Тарпания» [3].



Рисунок 1. Приоритетные направления развития туристско-рекреационного сектора Оренбургской области

Источник: разработано автором

В настоящий момент в области в сфере туризма приоритетным является кластерное, взаимосвязанное развитие туристских и курортных зон [1]. К таким зонам относятся Соль-Илецкий и Кувандыкский городские округа, где реализуются 2 крупных инвестиционных проекта в сфере туризма: «Туристско-рекреационный кластер «Соленые озера» и «Создание круглогодичного курорта в МО «Кувандыкский городской округ».

Территория Кувандыкского городского округа имеет высокий потенциал для развития оздоровительного туризма, помимо экстремального, где планируется применять природно-климатические факторы: степной и горный климат с использованием кумысолечения – комбинированный метод лечения, сочетающий целебные свойства засушливого степного климата, чистого горного воздуха и кумыса. В двух километрах от города Кувандыка находится действующий горнолыжный комплекс, на базе которого реализуется инвестиционный проект «Создание круглогодичного курорта в МО «Кувандыкский городской округ», основной направленностью которого является оздоровительный, спортивный и экстремальный туризм. Предпосылкой создания на территории Кувандыкского городского округа инвестиционного проекта стало наличие действующего горнолыжного комплекса и инфраструктуры для развития горнолыжного отдыха. За последние несколько лет число посетителей горнолыжного комплекса увеличилось с пяти до ста тысяч человек за сезон.

Федеральная целевая программа по развитию туристско-рекреационного кластера «Соленые озера» ведется в два этапа. Первый этап проходил с 2013 по 2018 годы. За эти годы построено 19 объектов туристской инфраструктуры, в том числе: парк аттракционов на территории курорта «Соленые озера», 2 гостиницы, 12 гостевых домов, которые во многом смогли улучшить материально-техническую базу курорта как для туристов, так и для местных жителей. В I этапе ТРК «Соленые озера» до конца 2018 года было привлечено средств на общую сумму 1 896,5 млн рублей. Однако по причине того, что курорт работает только в летний сезон, тем самым оказывая сильную нагрузку на озера и объекты коммунальной и дорожной инфраструктуры, власти организовали II этап проекта рекреационно-оздоровительного комплекса «Соленые озера» до 2025 года, с целью организации круглогодичного туристического потока. Суммарные операционные затраты за 20 лет прогнозного периода оцениваются в объеме 36 177,28 млн рублей. Доход от операционной деятельности за 20 лет составит 53 201,88 млн рублей. Прибыль от операционной деятельности за 20 лет прогнозного периода составит 17024,60 млн рублей.

В результате реализации проекта 2-ой очереди планируется создать 500 новых рабочих мест. Проект представляет собой строительство 2 гостиничных корпусов, 2 лечебно-оздоровительных корпусов, а также круглогодичных и сезонных бунгалов,

коттеджей для маломобильных групп населения, оз. Новое, создание наземных парковок, оборудование и благоустройство пляжа вокруг оз. Новое, создание наземных парковок, оборудование спортивных и рекреационных зон¹.

Таблица 1. Прогнозные качественные показатели результатов реализации инвестиционного проекта «Второй этап туристско-рекреационного кластера «Соленые озера»

Наименование целевых индикаторов и показателей	Год										Прирост 2025 года к базовому периоду (%)
	фактические значения				плановые значения						
	2015	2016	2017	2019	2020	2021	2022	2023	2024	2025	
Объем туристско-экскурсионного потока, млн	1,36	1,43	1,71	1,72	1,76	1,8	1,84	1,89	1,94	2,02	18,13
Численность граждан РФ, размещенных в КСР	327	330	336	348	364	380	397	415	434	442,5	31,62
Численность иностранных граждан, размещенных в КСР	11,3	12,4	12,7	13,8	14,5	15,1	15,9	16,6	17,4	18,1	42,52
Количество рабочих мест, тыс. чел.	–	–	–	–	0,01	0,055	0,405	0,470	0,675	0,925	14,32
Вклад в валовый региональный продукт, %	–	–	–	0,5	0,6	0,7	0,8	0,9	1	1,2	10,2
Объем гостиничных услуг, оказанных населению, млн руб.	2741	2814	2856	2902	2951	2995	3040	3071	3107	3148	10,22

Источник: разработано автором на основе сводного плана инвестиционного проекта «Второй этап туристско-рекреационного кластера «Соленые озера» – URL: <https://soliletsk.ru/assets/files/economic/svodnyiy-plan-ii-etap-trk-solenyie-ozera-17.09.2018.pdf> (дата обращения: 14.05.2021)

Исходя из данных таблицы, можно сделать вывод о том, что проект «Солнечные озера» сможет принести положительный вклад в развитие туристической отрасли области. Согласно подсчетам, составленным при согласовании с руководителем Федерального агентства по туризму О. П. Сафоновым, реализация проекта потенциально увеличит к 2025 году объем туристско-экскурсионного потока на 18%. Численность граждан РФ, размещенных в КСР, увеличится на 32%, а иностранных граждан – на 43%. С увеличением туристического потока возрастет и количество рабочих мест на 14%. Из-за наплыва туристов увеличится доля жителей, занятых в гостиничном бизнесе, а значит, увеличится объем гостиничных услуг, согласно расчетам, на 10% к 2025 году. В целом вклад проекта «Соленые озера» увеличит валовый региональный продукт на 10%. Таким образом, Соль-Илецк в перспективе может приобрести статус всесезон-

ного оздоровительного курорта России.

Основным направлением санаторного лечения Национального парка «Бузулукский бор» являются заболевания органов дыхания, заболевания костно-мышечной системы, заболевания сердечно-сосудистой системы. Ежегодно в санатории проходят оздоровление около 2000 отдыхающих из Оренбургской области и городов России. Помимо имеющих оздоровительных комплексов, планируют создать кемпинговую площадку «Шишкин лес», которая будет располагаться на территории национального парка возле реликтовой сосновой рощи на берегу реки Боровки. В перспективе национальный парк рассчитывает преобразовать площадку в глэмпинг со всеми удобствами, чтобы привлечь больше любителей природы и обеспечить им комфортные условия проживания. Параллельно «Бузулукский бор» разрабатывает проекты новых экологических троп и маршрутов.

¹ Сводный план инвестиционного проекта «Второй этап туристско-рекреационного кластера «Соленые озера» [Электронный ресурс]. Электрон. дан. М., cop. 2018. URL: <https://soliletsk.ru/assets/files/economic/svodnyiy-plan-ii-etap-trk-solenyie-ozera-17.09.2018.pdf> (дата обращения: 14.05.2021).

Таблица 2. Финансовый отчет деятельности ООО «Санаторий Бузулукский бор»

Финансовый показатель	2020	2019	2018	2017	2016	2015	2014
ЕВГТ	3735	880	1164	997	3600	1783	7717
Рентабельность продаж (прибыли от продаж в каждом рубле выручки) %	0,3	7,2	19,9	6,7	16,8	11,5	-44,5
Рентабельность собственного капитала %	-274	-32	16	18	181	-	-198
Рентабельность активов %	-8	-2,3	1,2	1,5	8,9	3,8	-24,4

Источник: разработано автором на основе бухгалтерской отчетности и финансового анализа «Санаторий Бузулукский бор» за 2012–2021 гг. – URL: https://www.audit-it.ru/buh_otchet/5625020024_ooo-sanatoriy-buzulukskiy-bor (дата обращения: 14.05.2021)

Таблица 3. Затраты на обустройство глэмпинг площадки в «Шайтан-Тау»

Вид затрат	Цена за шт.	Количество	Итог	% от общей суммы
Купольный шатер и тент, вместимость до 2-х человек	175600,0	3	525800,0	22,2
Купольный шатер и тент, вместимость до 4-х человек	251000,0	2	501000,0	21
Туалетный модуль для одного человека	126000,0	4	504000,0	21,2
МАФ (шатер, урны, гамаки)	–	12	220000,0	9,2
Деревянный настил	26000,0	3	78000,0	3,3
Проводка коммуникаций	–	–	200000,0	8,4
Административные расходы	–	–	350000,0	14,7
Реклама в соцсетях			100000	4%
ИТОГО			2478800,0	100

Источник: разработано автором на основе бизнес плана глэмпинга с расчетами – URL: <https://www.beboss.ru/bplans-glampping> (дата обращения: 30.04.2021)

Согласно финансовой отчетности в период с 2015 по 2019 год, рентабельность продаж в национальном парке «Бузулукский бор» была положительной, но пандемия оставила след на прибыльности санатория. К сожалению, на сегодняшний момент состояние рентабельности оставляет желать лучшего, но пандемия не вечна, а значит, жизнь в «Бузулукском бору» расцветет новыми красками, а вложение дополнительных средств в развитие национального парка даст возможность создать современное комфортное пространство для отдыха.

В октябре 2016 г. Президент Российской Федерации В. В. Путин впервые в мировой истории проектов по реинтродукции диких копытных произвел управляемый выпуск лошадей Пржевальских на территорию участка «Предуральская степь». Успешному выпуску лошади Пржевальского предшествовала подготовительная работа и целый ряд событий, восходящих к проекту «Оренбургская Тарпания». На сегодняшний день планируется расширить больницу на 190 га и построить новые заго-

ны, а также создать степной фитопарк с выращиванием титульных видов степных растений и привлечением туристических потоков.

Позитивной динамикой развития культурной сферы в Оренбургской области является открытие на территории Саракташского района в селе Черный Отрог Историко-мемориального музея В. С. Черномырдина. Отдельного внимания заслуживает тот факт, что данный музей формируется как автономная некоммерческая организация. Музей станет центром социально-культурной жизни не только Саракташского района, но и всего Восточного Оренбуржья. Концептуально, это не просто музей, это крупный культурный и образовательный центр, который ориентирован как на жителей Саракташского района, так и на туристов.

Развитие природных территорий Оренбуржья имеет большие перспективы. Но не все потенциальные туристы желают отказаться от привычного комфорта во время отдыха. Глэмпинг представляет собой туристический поход с комфортными усло-

виями (вода, электричество, санузел). Появился данный тренд в Оренбуржье сравнительно недавно.

В настоящий момент идет разработка по развитию глэм-площадки на территории заповедника «Шайтан-Тау». Начальный объем вложений составит около трех миллионов рублей. Большая часть затрат приходится на закупку купольных шатров, в которых будут набираться сил отдыхающие, и установку туалетных модулей с раковинами. Около 15% от общего бюджета выделено на административные расходы: юридические, бухгалтерские услуги, аренда земли, услуги банка по ведению расчетного счета.

Стоимость размещения составит 2500 рублей в сутки. Если глэмпинг площадка будет функционировать с мая по сентябрь включительно (около 150 дней), из них майские праздники с 1 по 5 мая, 9 мая, день России 12 июня и 40 дней выходных (суббота/воскресенье) – дни с наибольшим числом отдыхающих, приблизительно 10 человек в сутки, тогда выходит, что в первый год валовый доход составит 1 175 000 рублей. Дополнительно оплата парковки 200000 рублей. Окупаемость проекта при хорошем раскладе составит 2 года².

Помимо развития оздоровительного, экологического, экстремального отдыха, Оренбургская область направила силы на развитие культурно-познавательного туризма, а именно: стратегию пространственного развития исторического центра Оренбурга стоимостью около 26 млрд рублей до 2030 года.

Главная цель стратегии – восстановление значимости исторического центра для социально-экономического развития Оренбурга в целом, повышение его привлекательности для развития бизнеса и туризма и создание комфортных условий для жизни. Среди эффектов от реализации стратегии названы следующие: рост на 60% количества субъектов малого и среднего предпринимательства и доходов бюджета города, увеличение туристического потока на 30% за счет модернизации существующих и создания новых культурно-досуговых объектов, увеличение вклада в экономику области на 58%, приостановление оттока населения. Дополнительно ежегодно Оренбургская область будет получать налоговый доход в бюджет за счет создания новых рабочих мест в размере 150 млн рублей. Развитие ландшафтно-рекреационного каркаса позволит в десять раз увеличить площадь озелененных территорий общего пользования³.

Формирование новых туристско-рекреационных секторов и развитие имеющихся способствуют комплексному освоению территории региона. Дальнейшее развитие туристско-рекреационной системы области позволит решить такие задачи социально-экономического развития, как повышение уровня и качества жизни населения; создание благоприятных условий для развития малого и среднего предпринимательства, а также для привлечения инвестиций в региональную экономику.

Литература

1. Агафонов В. А. Кластерная стратегия: системный подход // Экономическая наука современной России, 2010. № 3. С. 83–84.
2. Алиев Ш. М. Туристский комплекс и туристский рынок региона: содержание понятий // География и туризм, 2005. № 1. – С. 17–26.
3. Корабейников И. Н., Ермакова Ж. А., Холодилина Ю. Е. Формирование особо управляемой территории как основа развития региональных комплексов // Казанская наука, 2013. № 9. – С. 119–122.
4. Котляров Е. А. География отдыха и туризма, формирование и развитие ТРК. Москва: Мысль, 1978. 238 с.
5. Малышева Г. М. Размещение туристских ресурсов и стратегия управления их развитием: лекции. Москва: Российская экономическая академия, 1995. 40 с.
6. Полякова И. Л. Особенности формирования и развития туристско-рекреационных комплексов в Оренбургской области // Вестник Оренбургского государственного университета, 2014. С. 112–114.
7. Холодилина Ю. Е. Оценка ресурсного потенциала научного туризма локализованных социально-экономических систем Оренбургской области // Вестник Оренбургского государственного университета, 2012. № 13. – С. 403–407.

Статья поступила в редакцию: 19.05.2021; принята в печать: 01.06.2022.

Автор прочитал и одобрил окончательный вариант рукописи.

² Бизнес план глэмпинга с расчетами // Шайтан-Тау [Электронный ресурс]. Электрон. дан. М., сор. 2021. URL: <https://www.beboss.ru/bplans-glamping> (дата обращения: 30.04.2021).

³ Мастер-план исторического Центра // Оренбург [Электронный ресурс]. Электрон. дан. М., сор. 2020. URL: <https://masterplan.buroatlas.com/> (дата обращения: 14.05.2021).

УДК 336.71

ДИСТАНЦИОННОЕ БАНКОВСКОЕ ОБСЛУЖИВАНИЕ В СОВРЕМЕННЫХ УСЛОВИЯХ В РОССИИ

Раскулова Рания Руслановна, студент, направление подготовки 38.03.01 Экономика, Бузулукский гуманитарно-технологический институт (филиал) ОГУ, Бузулук
e-mail: raniya.raskulova.2018@mail.ru

Научный руководитель: **Завьялова Инна Валерьевна**, кандидат экономических наук, Бузулукский гуманитарно-технологический институт (филиал) ОГУ, Бузулук
e-mail: isf@bgti.ru

Аннотация. Актуальность использования новых цифровых инструментов обуславливается тем, что повышается доступность банковских ресурсов и, кроме того, российский банковский рынок становится более конкурентоспособным. Необходимо определить перспективные направления в цифровизации отраслей экономики в целом и банковского сектора, в частности. Дистанционное банковское обслуживание является одним из важнейших условий конкурентоспособности банка. Доступность услуг, их надежность и удобство получения необходимой информации становятся ключевыми факторами для клиентов банка. В настоящее время, с учетом сложившейся обстановки вокруг пандемии, доступность дистанционного обслуживания приобретает все большее распространение и пользуется высоким спросом у населения, делая этот вид услуг очень востребованным.

Ключевые слова: дистанционное банковское обслуживание, небанкинг, система быстрых платежей, чат-бот, цифровизация.

Для цитирования: Раскулова Р. Р. Дистанционное банковское обслуживание в современных условиях в России // Шаг в науку. – 2022. – № 2. – С. 37–40.

REMOTE BANKING SERVICE IN MODERN CONDITIONS IN RUSSIA

Raskulova Rania Ruslanovna, student, training program 38.03.01 Economics, Buzuluk Humanitarian and Technological Institute (branch) OSU, Buzuluk
e-mail: raniya.raskulova.2018@mail.ru

Research advisor: **Zavyalova Inna Valerievna**, Candidate of Economic Sciences, Buzuluk Humanitarian and Technological Institute (branch) OSU, Buzuluk
e-mail: isf@bgti.ru

Abstract. The relevance of using new digital tools is due to the fact that the availability of banking resources is increasing and, in addition, the Russian banking market is becoming more competitive. It is necessary to identify promising areas in the digitalization of economic sectors in general and the banking sector in particular. Remote banking services is one of the most important conditions for the bank's competitiveness. The availability of services, their reliability and the convenience of obtaining the necessary information are becoming key factors for bank customers. At present, given the current situation around the pandemic, the availability of remote services is becoming more widespread and in high demand among the population, making this type of service very popular.

Key words: remote banking, neobanking, fast payment system, chatbot, digitalization.

Cite as: Raskulova, R. R. (2022) [Remote banking service in modern conditions in Russia]. *Shag v nauku* [Step into science]. Vol. 2, pp. 37–40.

Современная практика осуществления деятельности российских коммерческих банков свидетельствует о нарастающей тенденции замещения классических инструментов для обслуживания и продаж банковских продуктов и услуг дистанционным обслуживанием. Это объясняется изменением структуры спроса: внедрение удаленной

системы оказания банковских услуг – актуальное требование клиентов. По данным на начало 2020 года число активных пользователей дистанционного банковского обслуживания выросло на 20% по сравнению с аналогичным периодом 2019 года.

В настоящее время в России теми или иными формами дистанционного банковского обслужива-

ния пользуются 56% россиян [3]. Передовые системы дистанционного банковского обслуживания позволяют в значительной степени повысить доступность банковских продуктов и услуг, привлечь больше клиентов в коммерческие банки.

В то же время, дистанционные банковские сервисы и цифровые услуги в их рамках имеют определенные риски, связанные с несанкциониро-

ванным доступом к данным клиентов третьих лиц посредством хакерских атак, фишинга и иных мошеннических действий, что становится всё более актуальным по мере развития таких сервисов. Цель исследования в рамках статьи заключается в определении перспектив цифровизации банковских услуг в современной России.



Рисунок 1. Виды дистанционного банковского обслуживания

Источник: заимствовано из [1]

Рассмотрим наиболее перспективные направления развития дистанционного банковского обслуживания в России:

1. Расширение функционала мобильного приложения банка. Мобильные приложения коммерческих банков уже укоренились в умах клиентов в привычном понимании дистанционного банковского обслуживания. Тем не менее, с каждым днем мобильное приложение банка из классической модели с набором банковских продуктов и услуг постепенно превращается в полноценный онлайн-магазин, где каждый клиент может заказать, к примеру, дебетовую карту с бесплатной доставкой до двери, с помощью нее в режиме онлайн приобрести билеты в кино, оплатить штраф за неправильную парковку, коммунальные услуги, получив за все проведенные операции возврат части денежных средств в виде бонусов или кэшбэка за пользование данным банковским продуктом – и все это в одном мобильном приложении банка.

2. Повсеместное внедрение искусственного интеллекта в дистанционном консультировании и обслуживании клиентов банка. Речь идет о специальных виртуальных алгоритмах машинного диалога с клиентом без участия человеческого фактора. Наибольшей популярностью на данный момент пользуются голосовые помощники и чат-боты. Искусственный интеллект анализирует запрос клиента и предлагает ему решение проблемы. Инновационным направлением развития банковских виртуальных «помощников» является их интеграция с различными банковскими операциями и услугами, для осуществления которых не требуется участие человека. К примеру, по запросу клиента

«отключить SMS-оповещения об операциях» чат-бот сможет дистанционно оказать данную услугу. Наиболее ярким примером успешного внедрения искусственного интеллекта в дистанционное взаимодействие с клиентом служит опыт Тинькофф Банка с его голосовым и текстовым помощником «Олег, финансовый ассистент».

3. Развитие системы быстрых платежей (СБП). Банковские переводы денежных средств C2C (Client-to-Client) стали неотъемлемой частью повседневной жизни каждого современного банковского пользователя. Однако на данный момент при осуществлении переводов между счетами в разных банках зачастую с клиента взимается комиссия, что, несомненно, является препятствием для развития данного направления дистанционного обслуживания, так как попросту отталкивает клиентов. Кроме того, архаичность нынешней системы переводов также обуславливается необходимостью постоянно вводить реквизиты и тратить дополнительное время на ожидание зачисления денежных средств [4].

В ближайшие годы Система быстрых платежей будет если не полностью, то очень серьезно влиять на всю платежную индустрию России. Она позволит «отвязать» технологию осуществления банковских переводов от операционного дня, времени суток, выходных дней и праздников, сделав процесс зачисления средств предельно оперативным и простым.

4. Развитие необанкинга. Главным критерием определения необанка является его полная концентрация на дистанционном обслуживании за счет использования новейших цифровых платформ. Такие банки не имеют клиентских офисов

в их классическом понимании. Единственными инструментами физического взаимодействия неюбанка с клиентом являются пункты самообслуживания, в которых клиент может совершить зачисление наличных денежных средств или получить любую другую банковскую услугу после идентификации личности [2].

На данный момент в России неюбанкинг не является принципиально новым. Примеры тому – Тинькофф Банк, Яндекс.Деньги, Модульбанк, TouchBank, Точка Банк, Рокетбанк и т. д. Именно они диктуют тенденции развития современной банковской модели, а банки, деятельность которых основана на классической модели обслуживания, постепенно перестраивают свою организационную структуру для сохранения лояльности своих клиентов.

5. Внедрение финансовых технологий в зарплатные платежи. Инновационным направлением развития дистанционного банковского обслуживания также служит гибкое взаимодействие с зарплатными платежами. Формами такого взаимодействия могут быть краткосрочные займы в счет предстоящей зарплаты, досрочное получение аванса (по требованию работника), переход на оплату труда криптовалютой. Работник сможет самостоятельно использовать данные функции в мобильном приложении банка без прямого контакта с руководителем [4].

6. Повышение безопасности данных клиентов. Одно из наиболее важных направлений модернизации дистанционного банковского обслуживания. Речь идет об участившихся попытках злоумышленников получить личные данные, используемые клиентом для доступа к личному кабинету банка. Заполучив данные, мошенник также получает практически беспрепятственный доступ к активам клиента.

На данный момент наиболее приоритетными направлениями усиления безопасности данных клиентов являются развитие биометрических методов защиты и методов двухфакторной аутентификации. Мы согласны с исследователями, которые отмечают влияние структуры банковского рынка на процесс цифровизации [5]. В результате важность защиты биометрических данных затрагивает уже не только финансовый рынок, но и рынок продовольственного и непродовольственного ритейла.

Биометрическая защита личного кабинета пользователя основана на считывании лица, голоса или отпечатка пальца клиента, который заблаговременно поместил эти данные в базу данных банка.

Такую защиту данных преодолеть практически невозможно. Двухфакторная аутентификация уже не является чем-то новым для современного интернет-пользователя, однако методы осуществления ее защиты постепенно совершенствуются. Так, одним из наиболее передовых методов защиты данных пользователя при попытке входа в личный кабинет на новом устройстве на данный момент является подтверждение входа на любом устройстве, где вход уже был совершен. Таким образом, любая попытка незаконного получения персональных данных клиента банка может быть отслежена самим клиентом в режиме реального времени. Кроме того, перспективным методом защиты персональных данных клиентов и упрощения доступа к личному кабинету на сторонних устройствах может служить применение QR-кодов [1].

К примеру, для быстрой авторизации в терминале для пополнения наличных клиенту будет достаточно навести камеру смартфона, который уже авторизован в личном кабинете, на QR-код на дисплее терминала. Телефон автоматически передаст данные доступа на терминал и завершит авторизацию. На данный момент развитие дистанционного банковского обслуживания в России проводится с целью повышения безопасности и достижения высокого уровня удобства для клиентов [7]. Однако, несмотря на постоянную модернизацию, главной проблемой отечественной практики осуществления дистанционного банковского обслуживания остается безопасность данных клиента [6]. Злоумышленники под видом сотрудников банка получают от пользователя данные для беспрепятственного доступа к его личному кабинету.

Тем не менее, несмотря на большие вложения коммерческих банков в усовершенствование механизмов защиты данных, клиенты становятся жертвами мошенников по своей вине, зачастую ввиду своей доверчивости и отсутствия опыта пресечения мошеннических действий в онлайн-среде. Остановить рост числа данных правонарушений поможет только повышение финансовой грамотности населения, а также устойчивости к мошенничеству со стороны интернет-злоумышленников.

Литература

1. Беспалов Р. А., Прошина О. С. Маркетинговая деятельность банков России в условиях цифровизации экономики // Экономика. Социология. Право. – 2019. – № 2(14). – С. 16–20. [Электронный ресурс]. – URL: <http://profit-brgu.ru/wp-content/numbers/2019-N2/2019-N2-02.pdf>. (дата обращения: 12.10.2021).
2. Бурмистрова П. Д., Шаталова Е. П. Дистанционное банковское обслуживание как средство модернизации банковских услуг // Вестник университета. – 2018. – № 11. [Электронный ресурс]. – Режим доступа: <https://cyberleninka.ru> (дата обращения: 10.11.2021).
3. Никитевич Е. С. Опыт применения цифровых технологий маркетинга на рынке банковских услуг //

Интернаука. – 2020. – № 24-2(153). – С. 13–16. [Электронный ресурс]. – URL: <https://www.elibrary.ru/item.asp?id=43145397>. (дата обращения: 12.10.2021).

4. Сальникова А. Е. Отечественный и зарубежный опыт использования инновационного маркетингового инструментария в банковском секторе // Вектор экономики. – 2021. – № 3(57). [Электронный ресурс]. – URL: <http://www.vectoreconomy.ru/images/publications/2021/3/marketingandmanagement/Salnikova.pdf>. (дата обращения: 12.10.2021).

5. Синяева И. М. Синергия коммуникаций маркетинга для продвижения инноваций в банковском секторе // Маркетинг и логистика. – 2020. – № 2(28). – С. 64–72. [Электронный ресурс]. – URL: <https://marklog.ru/sinergija-kommunikacij-marketinga-dlja-prodvizhenijainnovacij-v-bankovskom-sektore>. (дата обращения: 12.10.2021).

6. Чучелкин А. Г., Гостев Д. В. Инструменты цифровизации интернет-маркетинга банковских услуг // Актуальные вопросы современной экономики. – 2020. – № 4. – С. 732–735. [Электронный ресурс]. – URL: <https://www.elibrary.ru/item.asp?id=42917047>. (дата обращения: 12.10.2021).

7. Karatepe O. M. (2011). Service quality, customer satisfaction and loyalty: the moderating role of gender. *Journal of Business Economics and Management*, 12(2), pp. 278–300. [Электронный ресурс]. – URL: <https://journals.vgtu.lt/index.php/JBEM/article/view/5016> (дата обращения: 12.10.2021).

Статья поступила в редакцию: 12.01.2022; принята в печать: 01.06.2022.

Автор прочитал и одобрил окончательный вариант рукописи.

ЮРИДИЧЕСКИЕ НАУКИ

УДК 346.5

НЕКОТОРЫЕ АСПЕКТЫ ПРАВОВОГО РЕГУЛИРОВАНИЯ ОТНОШЕНИЙ В СФЕРЕ ПРОФЕССИОНАЛЬНОГО СПОРТА В РОССИЙСКОЙ ФЕДЕРАЦИИ

Абрамов Глеб Сергеевич, магистрант, направление подготовки 40.04.01 Юриспруденция, Оренбургский институт (филиал) Московского государственного юридического университета имени О. Е. Кутафина (МГЮА), Оренбург
e-mail: invoker.abramov@yandex.ru

Научный руководитель: **Ефимцева Татьяна Владимировна**, доктор юридических наук, заведующий кафедрой предпринимательского и природоресурсного права, Оренбургский институт (филиал) Московского государственного юридического университета имени О. Е. Кутафина (МГЮА), Оренбург
e-mail: tve-26@mail.ru

Аннотация. В статье исследуются вопросы, связанные с необходимостью совершенствования законодательства о профессиональном спорте с целью улучшения эффективности деятельности профессиональных спортивных организаций, а также деятельности отдельных спортсменов и тренеров. Актуальность темы исследования обусловлена обстоятельствами как практического, так и теоретического порядка. В конце 80 – начале 90-х гг. прошлого века в нашей стране зародилось новое, ранее неизвестное советскому обществу, явление – профессиональный спорт, интенсивное развитие которого значительно опережает его правовую регламентацию. Предпринимаемые попытки выделить «спортивное право» в самостоятельную отрасль российского права представляются более чем дискуссионными.

Основной целью исследования является комплексное правовое изучение проблем правовых аспектов системы организации профессионального спорта в России, раскрытии основных тенденций и закономерностей развития деятельности в области спорта, выявлении недостатков действующего законодательства и систем управления физической культурой и спортом, а также в поиске и разработке предложений по их устранению.

При проведении исследования были использованы общетеоретические и специальные научные методы познания: диалектический, историко-логический, сравнительно-правовой анализы, системный метод, метод аналитического толкования правовых норм и правового моделирования.

Теоретические выводы и сформулированные предложения могут быть использованы в дальнейших научно-исследовательских и практических разработках данной проблемы, а также в учебном процессе. Кроме того, исследование позволяет выдвинуть конкретные предложения, направленные на выстраивание четкого эффективного механизма реализации основных направлений государственной политики в области спорта и на развитие спортивного права как комплексной отрасли, включающей в себя смежные правовые нормы предпринимательского, административного, гражданского и конституционного права.

Ключевые слова: физическая культура, профессиональный спорт, спортсмен, тренер, фонд развития, государственное управление, спортивное право.

Для цитирования: Абрамов Г. С. Некоторые аспекты правового регулирования отношений в сфере профессионального спорта в Российской Федерации // Шаг в науку. – 2022. – № 2. – С. 41–44.

SOME ASPECTS OF LEGAL REGULATION OF RELATIONS IN THE FIELD OF PROFESSIONAL SPORTS IN THE RUSSIAN FEDERATION

Abramov Gleb Sergeevich, postgraduate student, training program 40.04.01 Jurisprudence, Orenburg institute (branch) of the Kutafin Moscow State Law University (MSLA), Orenburg
e-mail: invoker.abramov@yandex.ru

Research advisor: **Efimtseva Tatiana Vladimirovna**, Doctor of Law, Head of the Department of Business and Natural Resource Law, Orenburg institute (branch) of the Kutafin Moscow State Law University (MSLA), Orenburg e-mail: Tve-26@mail.ru

Abstract. *The article examines issues related to the need to improve the legislation on professional sports in order to improve the efficiency of professional sports organizations, as well as the activities of individual athletes and coaches. The relevance of the research topic is due to circumstances of both practical and theoretical order. In the late 80s - early 90s. of the last century, a new phenomenon, previously unknown to Soviet society, was born in our country - professional sports, the intensive development of which is far ahead of its legal regulation. The ongoing attempts to single out "sports law" as an independent branch of Russian law seem to be more than debatable.*

The main purpose of the study is a comprehensive legal study of the problems of the legal aspects of the professional sports organization system in Russia, the disclosure of the main trends and patterns of development of activities in the field of sports, the identification of shortcomings in the current legislation and physical culture and sports management systems, as well as the search and development of proposals for their elimination. .

During the study, general theoretical and special scientific methods of cognition were used: dialectical, historical-logical, comparative legal analyses, a systematic method, a method of analytical interpretation of legal norms and legal modeling.

Theoretical conclusions and formulated proposals can be used in further research and practical development of this problem, as well as in the educational process. In addition, the study allows us to put forward specific proposals aimed at building a clear effective mechanism for the implementation of the main directions of state policy in the field of sports and the development of sports law as a complex industry that includes related legal norms of business, administrative, civil and constitutional law.

Key words: *physical culture, professional sports, athlete, coach, development fund, public administration, sports law.*

Cite as: Abramov, G. S. (2022) [Some aspects of legal regulation of relations in the field of professional sports in the Russian Federation]. *Shag v nauku* [Step into science]. Vol. 2, pp. 41–44.

Профессиональный спорт долгое время является одной из ведущих отраслей общественного развития не только на государственном, но и на международном уровне [6, с. 39]. Именно поэтому данная отрасль представляет интерес и всегда является актуальной для государственных органов и иных негосударственных организаций.

Однако данный правовой институт либо отрасль спортивного права, как считают многие авторы, является достаточно сложным, комплексным и многоаспектным. Так, рассматриваемая сфера правовых отношений регулируется совместно сразу несколькими отраслями права: гражданским и гражданско-процессуальным правом (например, гражданско-правовые договоры, гражданско-правовая ответственность, права на трансляцию профессиональных соревнований, авторские права на экипировку и т.д.), административным и уголовным правом (процессуальные вопросы правонарушений и преступлений в сфере спорта), финансовым и бюджетным правом (финансирование соревнований различного уровня, выделение бюджетных средств на развитие детско-юношеского спорта, финансирование профессиональных спортивных ассоциаций и центров), трудовым правом (регулирование труда с участием спортсменов и тренеров в спортивных клубах), предпринимательским правом (вопросы оказания услуг в сфере профессионального спорта, рекламные услуги и контракты, продажа професси-

онального спортивного оборудования и экипировки, страхование спортсменов) и международным правом (проведение Олимпийских игр, Универсиад, чемпионатов мира, Европы, рассмотрение споров международными спортивными судебными органами и арбитражными органами).

Анализ юридической литературы показывает, что достаточно трудно выделить в сфере профессионального спорта определенный предмет регулирования, который бы замыкался только на одном виде общественных отношений и не имел никаких разновидностей [1]. Действительно, в последние годы развития правовой науки в Российской Федерации все чаще превалирует точка зрения, согласно которой спортивное право выделяется в самостоятельную отрасль, предметом которой является весь органический комплекс общественных отношений, возникающих в сфере физической культуры и спорта [2].

Сложность правового регулирования спортивных отношений обусловлена обширным предметом регулируемой области [5, с. 78]. Это объясняет отсутствие системности в законодательных и иных нормативно-правовых актах, регулирующих профессиональный спорт в России. Так, отсутствует единый унифицированный документ, многие отношения субъектов спортивного права регламентируются иными отраслями права либо международными актами в форме регламентов проведения спор-

тивных соревнований или общепринятых правил определенных видов спорта.

Стоит отметить, что нынешнее состояние профессионального спорта в Российской Федерации находится в упадке. Это объясняется многими причинами как внутригосударственными, так и межгосударственными. Конечно же, геополитическая обстановка мирового сообщества способствовала необоснованному отстранению российских спортсменов от участия не только на международных соревнованиях, но и на соревнованиях на уровне региональных, локальных и коммерческих лиг, а также отъезду легионеров из российских клубов и отказу иностранных компаний сотрудничать с российскими спортсменами, тренерами, сборными и отдельными организациями. Большой спад российского профессионального спорта произошел в результате допинговых скандалов всемирной антидопинговой организации, что привело к отстранению целых делегаций и федераций отдельных видов спорта.

Помимо внешних проблем в профессиональном спорте России существует большое количество внутригосударственных. Например, достаточно низкая развитость тренерского штаба и низкая оплата труда специалистов, неиспользование спортивных баз или использование не по целевому назначению, приватизация спортивных объектов, отъезд высококлассных тренеров и спортсменов в зарубежные страны, слабое развитие профессионального спорта на уровне муниципалитетов, а также низкий уровень финансирования определенных видов спорта и ряд других вопросов.

Все вышеуказанные проблемы обусловлены существующими недостатками законодательства Российской Федерации и субъектов РФ в области профессионального спорта. По мнению многих авторов, имеется объективная необходимость юридического закрепления положения, направленного на учреждение федеральных и региональных фондов целевого бюджета на развитие спорта по отдельным видам. Причем важно создать одинаковую доступную базу во всех субъектах Российской Федерации, так как является достаточно серьезной проблема отсутствия перспективного развития спорта в некоторых периферийных регионах России, либо для некоторых регионов характерен упор только на один вид спорта вместе с отсутствием развития других. Указанная цель должна быть реализована посредством разработки и внесения изменений в федеральное законодательство¹ в стратегию развития спорта в Российской Федерации.

Помимо этого, некоторые авторы полагают, что необходимо принять отдельные нормативно-право-

вые акты, регулирующие вопросы национальных видов спорта, как возможности популяризации национальных традиций и обычаев коренных народов Российской Федерации, а также вопросы массового и студенческого спорта.

Большой интерес представляет сфера предпринимательских отношений в области спорта, а именно вопросы предоставления услуг и организации работы спортивных субъектов и, в целом, спортивных мероприятий. Так, в настоящее время активизируется работа по совершенствованию правового регулирования физкультурно-спортивных отношений, в том числе за счет подготовки законодательных инициатив. В качестве наиболее яркого примера можно привести вносимые в Государственную Думу РФ законопроекты, регулирующие отношения на рынке услуг в сфере профессионального спорта.

Данные проекты предполагают конкретизацию правового регулирования в части оказания соответствующих услуг в сфере профессионального спорта [1]. Например, фитнес-услуги и продажа профессионального спортивного оборудования и питания, спрос на которые в последнее время значительно вырос. При этом следует констатировать, что общественные отношения в данной сфере до сих пор не имеют полноценной правовой регламентации, а затрагивают они, в большей части, отрасль предпринимательского права. Целесообразность принятия указанного Закона обосновывается отсутствием полноценной правовой регламентации общественных отношений, складывающихся на рынке профессиональных спортивных услуг в условиях его значительного расширения за последние годы [3]. В частности, актуальными являются такие проблемы, как отсутствие профессиональной подготовки многих инструкторов, осуществляющих функции фитнес-тренеров, а также отсутствие юридической регламентации некоторых организационно-правовых форм спортивных клубов и союзов, а также их деятельности [7].

В этой связи реформа государственного правового регулирования в сфере профессионального спорта должна базироваться не только на теоретической модели и основах юридической техники, но и на основах экономического развития общественной жизни.

Исследование практической и теоретической составляющих рассматриваемого вопроса позволяет прийти к выводу о том, что данная сфера нуждается в модернизации. Однако совершенствование многих процессов не может быть только силами государственного аппарата, поэтому необходимо обратить внимание на общественное сотрудниче-

¹ Федеральный закон от 4 декабря 2007 г. № 329-ФЗ «О физической культуре и спорте в Российской Федерации» (с изм. и доп. от 2 июля 2021 г. № 351-ФЗ) // СЗ РФ. 2011. № 50. Ст. 6242; 2021. № 18. Ст. 3072.

ство в стране. Так, по мнению некоторых авторов, центральное место в данном вопросе должно быть отведено Общественной палате Российской Федерации [4], а именно созданию Комиссии по развитию физической культуры и спорта. Аналогичные комиссии целесообразно создать также на уровне субъектов Российской Федерации.

Решение вопросов оптимизации правового регулирования в области спорта в Российской Федерации является дискуссионным уже на протяжении продолжительного времени. В связи с событиями, происходящими в последние годы вокруг российского спорта, данный спор набирает новый виток, признавая большую актуальность защиты не только спортсменов, как субъектов права, но и российского спорта на международной арене, в целом. Так, в российской правовой науке продолжительное время обсуждается проблема принятия унифицированного спортивного кодекса.

В заключение отметим, что правоведами выдвигается другой способ – детальное регулирование спортивной деятельности, путем принятия ряда специализированных отраслевых федеральных законов. Примечательно, что за последние годы спортивное законодательство в большей массе формировалось путем принятия актов, регулирующих отдельные элементы разнообразных межотраслевых отношений в сфере спортивной деятельности. В настоящее время спортивное право практически не структурировано, не имеет общих положений, обеспечивающих системную связь между нормативными актами, нет единых принципов права в сфере спорта, а также нет единого и действенного механизма защиты субъектов спортивных правоотношений. На низком уровне находятся вопросы не только материального права, но и процессуальных положений, регулирующих осуществление и реализацию прав и свобод в сфере спортивной деятельности.

Литература

1. Агузаров А. М. К вопросу об оплате труда спортсменов и тренеров и его правовому регулированию // Пробелы в российском законодательстве. – 2013. – № 3. – С. 97–100.
2. Алексеев С. В. Спортивное право России // Закон и право. – 2012. – № 7. – С. 27–32.
3. Вавилкин Д. С., Ташиян А. А. Особенности трудового договора профессионального спортсмена // Юристъ-правоведъ. – 2017. – № 3(82). – С. 200–206.
4. Гриб В. В., Алексеев С. В. К вопросу о создании в Общественной палате Российской Федерации комиссии по развитию физической культуры, спорта и здорового досуга граждан // Гражданское общество в России и за рубежом. – 2013. – № 4. – С. 25–33.
5. Дементьев Е. А. Общетеоретические проблемы государственно-правового воздействия на отношения в сфере спорта // Вестн. Владимир. юрид. ин-та. – 2019. – № 2. – С. 74–79.
6. Иглин А. В. Актуальные проблемы европейского спортивного права // Спорт: экономика, право, управление. – 2014. – № 1. – С. 39–40.
7. Юрлов С. А. Правовая природа, особенности и общая характеристика спортивных правоотношений // Вестник РУДН. – 2014. – № 4. – С. 16–25.

Статья поступила в редакцию: 29.03.2022; принята в печать: 01.06.2022.

Автор прочитал и одобрил окончательный вариант рукописи.

УДК 343.163.5

ПОЛНОМОЧИЯ ПРОКУРОРА ПРИ ОСУЩЕСТВЛЕНИИ ПРОКУРОРСКОГО НАДЗОРА ЗА ВОЗБУЖДЕНИЕМ И РАССЛЕДОВАНИЕМ УГОЛОВНЫХ ДЕЛ

Брагин Владислав Васильевич, магистрант, направление подготовки 40.04.01 Юриспруденция, Оренбургский государственный университет, Оренбург
e-mail: v.v.bragin99@mail.ru

Научный руководитель: **Мищенко Елена Валерьевна**, доктор юридических наук, доцент, декан юридического факультета, заведующий кафедрой уголовного процесса и криминалистики, Оренбургский государственный университет, Оренбург
e-mail: kafedra_upk@mail.osu.ru

***Аннотация.** В статье рассматривается проблема реализации полномочий прокурора при осуществлении прокурорского надзора на этапе возбуждения и расследования уголовных дел. Одним из основных направлений деятельности органов прокуратуры является защита конституционных прав граждан. В статье поднимается вопрос о возможности реализации прокурором своих прямых обязанностей по восстановлению законности и пресечению преступлений на этапе возбуждения и расследования уголовных дел. Поднимается проблема возможности реализации своих функций органами прокуратуры, как органом, осуществляющим надзорную деятельность. Научная значимость и проблематика исследуемой темы заключается в отсутствии у органов прокуратуры полномочий на самостоятельную деятельность в части возбуждения и расследования уголовных дел, что в свою очередь затормаживает процесс реагирования на выявленные нарушения закона. Наделение необходимым объемом властных полномочий органов прокуратуры будет способствовать улучшению координационной деятельности по борьбе с преступностью.*

***Ключевые слова:** прокурор, полномочия, надзор, возбуждение уголовных дел, расследование уголовных дел, следствие, дознание.*

***Для цитирования:** Брагин В. В. Полномочия прокурора при осуществлении прокурорского надзора за возбуждением и расследованием уголовных дел // Шаг в науку – 2022. – № 2. – С. 45–48.*

POWERS OF THE PROSECUTOR IN THE EXERCISE OF PROSECUTORIAL SUPERVISION OVER THE INITIATION AND INVESTIGATION OF CRIMINAL CASES

Bragin Vladislav Vasilievich, postgraduate student, training program 40.04.01 Jurisprudence, Orenburg State University, Orenburg
e-mail: v.v.bragin99@mail.ru

Research advisor: **Mishchenko Elena Valerievna**, Doctor of Law, Associate Professor, Dean of the Faculty of Law, Head of the Department of Criminal Procedure and Criminalistics, Orenburg State University, Orenburg
e-mail: kafedra_upk@mail.osu.ru

***Abstract.** The article deals with the problem of the implementation of the powers of the prosecutor in the exercise of prosecutorial supervision at the stage of initiating and investigating criminal cases. One of the main activities of the prosecutor's office is the protection of the constitutional rights of citizens. The article raises the question of the possibility of the prosecutor to implement his direct duties to restore the rule of law and suppress crimes at the stage of initiating and investigating criminal cases. The problem of the possibility of implementing their functions by the prosecutor's office, as a body carrying out supervisory activities, is raised. The scientific significance and problems of the topic under study lies in the fact that the prosecution authorities do not have the authority to act independently in terms of initiating and investigating criminal cases, which in turn slows down the process of responding to identified violations of the law. Giving the necessary amount of power to the prosecutor's office will help improve coordination activities in the fight against crime.*

***Key words:** prosecutor; powers, supervision, initiation of criminal cases, investigation of criminal cases, investigation, inquiry.*

Cite as: Bragin, V. V. (2022) [Powers of the prosecutor in the exercise of prosecutorial supervision over the initiation and investigation of criminal cases]. *Shag v nauku* [Step into Science]. Vol. 2, pp. 45–48.

В наше время большое количество нарушений допускается на этапах приема, регистрации, а также рассмотрения сообщений о преступлениях.

Как показывает статистика, приведенная на сайте Генеральной прокуратуры Российской Федерации, за первые 6 месяцев 2021 г.¹ на досудебной стадии уголовного судопроизводства было выявлено 47 725 тыс. случаев нарушения закона, из которых 25 935 тыс. относятся к нарушениям на этапе приема, регистрации и разрешения сообщений о пре-

ступлении. В свою очередь, за последние 6 месяцев 2020 года было выявлено 45 272 тыс. случаев, из них 26 430 тыс. было выявлено на этапе приема, регистрации и разрешения сообщений о преступлениях. Данная статистика свидетельствует о том, что общее количество выявленных нарушений закона, к сожалению, выросло на 2 453 тыс. случая (5,4%), однако нарушения при приеме, регистрации сообщений о преступлениях сократились на 495 случаев (1,9%).



Рисунок 1. Основные результаты прокурорской деятельности за январь-июнь 2021 года.

Источник: разработано автором на основе данных, размещенных на сайте Генеральной прокуратуры Российской Федерации

Также, исходя из статистики Генеральной Прокуратуры Российской Федерации, можно с уверенностью сказать, что большинство случаев нарушений закона прокурорами выявляются именно на стадии возбуждения уголовного дела.

Также, ввиду отсутствия должного отношения к осуществлению своей трудовой деятельности, допускаются случаи, когда ранее зарегистрированное заявление, без единого мотивирования отменяется. Для того чтобы искоренить вышеприведенные случаи нарушения закона, а также иные случаи, в целях восстановления нарушенных прав граждан был образован надзорный орган, именуемый прокуратура.

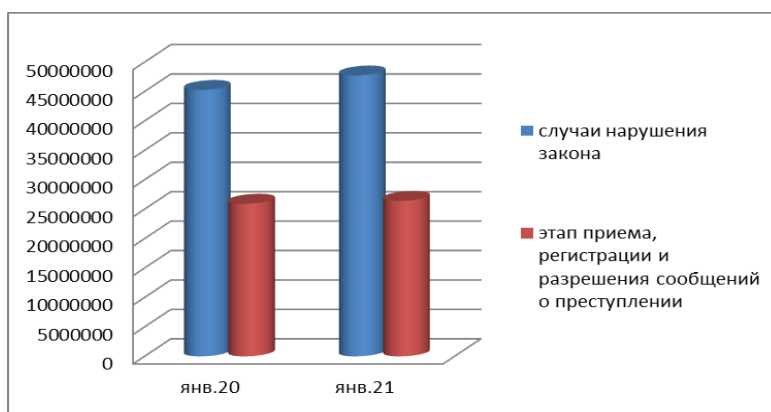
Ввиду того, что прокуратура является надзорным органом², она обладает определенными полномо-

чиями. Так, к таким полномочиям стоит отнести:

- осуществление прокурорского надзора при проверке вынесенного постановления о возбуждении уголовного дела, его правильность, аргументированность, мотивированность, доказанность;
- исполнение прокурором своих должностных полномочий, направленных на проверку легальности постановления об отказе в возбуждении уголовных дел.

Важно понимать, что на этапе всего прокурорского надзора за возбуждением и расследованием уголовных дел перед прокурором встречается огромное количество выявленных нарушений закона.

Данные проблемы, в свою очередь, указывают на большое количество пробелов в действующем законодательстве по вышеуказанной теме и требу-

¹ Основные результаты прокурорской деятельности за январь-июнь 2021 года. [Электронный ресурс]. – Режим доступа: <https://epp.genproc.gov.ru/documents/2021671/64273818/%D0%9E%D1%81%D0%BD%D0%BE%D0%B2%D0%BD%D1%8B%D0%B5+%D1%80%D0%B5%D0%B7%D1%83%D0%BB%D1%8C%D1%82%D0%B0%D1%82%D1%8B+%D0%BF%D1%80%D0%BE%D0%BA%D1%83%D1%80%D0%BE%D1%80%D1%81%D0%BA%D0%BE%D0%B9+%D0%B4%D0%B5%D1%8F%D1%82%D0%B5%D0%BB%D1%8C%D0%BD%D0%BE%D1%81%D1%82%D0%B8+%D0%B7%D0%B0+%D1%8F%D0%BD%D0%B2%D0%B0%D1%80%D1%8C-%D0%B8%D1%8E%D0%BD%D1%8C+2021+%D0%B3%D0%BE%D0%B4%D0%B0.pdf/0b9d31a0-53ea-8f2c-32f1-e6b9cda08429?t=1628258358539&download=true> (дата обращения: 03.04.2022).

² Российская Федерация. Законы. О прокуратуре: [принят 17 января 1992 г.: по состоянию на 29 июля 2015 г.] // Собр. законодательства Рос. Федерации. – 2015. – № 31 (ч. 1). – Ст. 4795.

ют немедленного решения для успешного исполнения своих должностных обязанностей работником органов прокуратуры.

Так, наиболее существенной проблемой, которую стоит в первую очередь осветить, является вопрос возможности возбуждения уголовного дела прокурором.

В настоящее время, при обнаружении состава преступления, прокурор выносит мотивированное постановление в целях направления всех необходимых материалов дела и лишь по результатам рассмотрения постановления принимается решение руководителем следственного органа о возбуждении уголовного дела.

Данный факт свидетельствует о том, что полномочия прокурора в данном направлении надзора недостаточно обширны. Он обладает правами исключительно на передачу материалов дела в следственный орган для дальнейшего возбуждения уголовного дела, но никак не на самостоятельное возбуждение уголовного дела. Исходя из всего вышесказанного, можно прийти к выводу о том, что данная проблема, определенным образом, замедляет процесс реагирования прокурора на незаконное, необоснованное постановление о возбуждении уголовного дела.

Помимо того, что данная проблема замедляет процесс исполнения должностных обязанностей в данном направлении надзора, так она еще и не позволяет прокурору в полной мере реализовать конституционные права и свободы человека и гражданина.

Соглашаясь с мнением А. С. Епанешникова, можно утверждать, что права граждан зачастую нарушаются на этапе принятия решения о возбуждении уголовного дела [3].

Данные нарушения имеют место быть ввиду того, что недостаточно полно были проведены проверки либо же имеются пробелы в исследовании всех имеющихся обстоятельств, которые тем или иным образом влияют на обнаружение состава противоправного деяния.

Стоит отметить, что пробелы в исследовании таких проверок могут быть допущены и намеренно, ввиду личной заинтересованности, путем искажения картины, в целях завышения показателей работы.

Так, на основании данных, приведенных на сайте Прокуратуры Оренбургской области³ за 2019 год, было отменено 25 решений о возбуждении уголовных дел. Органами предварительного расследо-

вания допускалось необоснованное возбуждение уголовных дел при отсутствии для этого правовых оснований либо с нарушением требований уголовно-процессуального законодательства.

Следующая проблема, с которой может столкнуться прокурор при осуществлении прокурорского надзора, заключается в отсутствии возможности оперативного вмешательства [2].

Так, на этапе осуществления прокурорского надзора, прокурор может столкнуться с проблемой, которая заключается в отсутствии возможности по оперативному принятию мер на незаконный отказ в возбуждении уголовного дела.

При обнаружении подобного нарушения закона прокурору необходимо вынести соответствующее постановление об отказе в возбуждении уголовного дела, с установлением соответствующих сроков на исполнение вышеуказанного постановления.

Для того чтобы была проведена дополнительная проверка, необходимо, чтобы руководитель следственного органа изучил соответствующее постановление прокурора, по результатам которого направил соответствующие материалы на дополнительную проверку.

На основании всего вышесказанного, следует сделать вывод о том, что у прокурора отсутствуют полномочия по оперативному реагированию на неправомерный и нелегитимный отказ в возбуждении уголовного дела. Необходимо урегулировать данный вопрос нормативным образом [7].

К еще одной проблеме вышеуказанной темы стоит отнести ситуацию, когда следователю необходимо предоставить прокурору постановление о возбуждении уголовного дела и материалы дела. Так, И. Г. Рogaва в своей научной статье пишет, что вопросы вызывает также ситуация с предоставлением прокурору постановления о возбуждении уголовного дела и материалов дела [6]. Проблема заключается в том, что само постановление о возбуждении уголовного дела передается прокурору безотлагательно, однако материалы дела передаются не всегда.

В настоящее время в УПК РФ⁴ не регламентированы сроки передачи материалов для проверки прокурору, однако имеются полномочия, благодаря которым прокурор наделен правом на передачу материалов дела от одного следственного органа другому.

Конкретный факт может говорить о том, что были приложены все необходимые меры для раскрытия того или иного преступления.

³ Основные результаты надзорной деятельности органов прокуратуры области в сфере соблюдения конституционных прав граждан в уголовном судопроизводстве в 2019 году [Электронный ресурс]. – Режим доступа: https://epp.genproc.gov.ru/web/proc_56/mass-media/news?item=22430254 (дата обращения: 03.04.2022).

⁴ Уголовно-процессуальный кодекс Российской Федерации: офиц. текст: по состоянию на 24 апреля 2020 г. // Собр. законодательства Рос. Федерации. – 2021. – № 17. – Ст. 2708.

Необходимо, чтобы требование прокурора о предоставлении всех необходимых материалов проверки сообщения о преступлении было обязательным для исполнения следователем. Права следователя, в данной ситуации, никаким образом не будут нарушаться, так как требование прокурора всегда может быть обжаловано вышестоящим прокурором, путем направления соответствующего постановления. В этой связи нам представляется целесообразным внести изменения в Уголовно-процессуальный кодекс Российской Федерации.

На основании всего вышесказанного, необходимо сделать вывод о том, что в наше время полномочия прокурора существенно ограничены. Выявлен-

ные проблемы свидетельствуют о том, что органам прокуратуры сложно оперативно и надлежащим образом реагировать на нарушения закона в силу того, что законом предусмотрен многоступенчатый механизм рассмотрения документов, которые выносятся на этапе возбуждения и расследования уголовных дел.

Для того чтобы прокурор наиболее полно мог осуществлять прокурорский надзор, необходимо сделать его независимым от каких-либо органов. Лишь полная независимость и свобода в действиях будет способствовать повышению уровня законности на территории Российской Федерации.

Литература

1. Алтамирова М. Р. Надзор прокурора за возбуждением и расследованием уголовных дел – Чечня, 2017. – 97 – ISSN 2410-7255.
2. Барина Е. В. Роль прокурора на стадии предварительного расследования –Тольятти, 2016. – с. 1241 – ISSN 2077-8295.
3. Епанешников А. С. Защита прав и законных интересов подозреваемого и обвиняемого в российском досудебном производстве: дис. ... канд. юрид. наук: 12.00.09: защищена 26.06.03: утв. 22.08.03 / А. С. Епанешников. – Челябинск.
4. Ергашев Е. Р. Возбуждение и расследование уголовных дел прокурором: Шаг вперед или два шага назад – Екатеринбург, 2018. – 95 – ISSN 2070-4232.
5. Комарова Е. А. Роль прокурора в обеспечении законности на стадиях возбуждения уголовного дела и предварительного расследования – Москва, 2019. – 20 – ISSN 2072-0297.
6. Рогова И. Г. Полномочия прокурора в рамках прокурорского надзора на стадии предварительного следствия и дознания – Ростов – на – Дону, 2019. – с. 192 – ISSN 2500-1000.
7. Шабанова А. К. Прокурорский надзор за деятельностью органов дознания, расследующих уголовные дела – Волгоград, 2018. – с. 160 – ISSN 2077-8295.

Статья поступила в редакцию: 26.04.2022; принята в печать: 01.06.2022.

Автор прочитал и одобрил окончательный вариант рукописи.

УДК 347.214.2

ПРОЦЕСС ЦИФРОВИЗАЦИИ РЫНКА НЕДВИЖМОСТИ В РОССИЙСКОЙ ФЕДЕРАЦИИ

Глубокая Виктория Игоревна, магистрант, направление подготовки 40.04.01 Юриспруденция, Оренбургский институт (филиал) Московского государственного юридического университета имени О. Е. Кутафина (МГЮА), Оренбург
e-mail: glubokaya.v@bk.ru

Куцева Наталья Александровна, магистрант, направление подготовки 40.04.01 Юриспруденция, Оренбургский институт (филиал) Московского государственного юридического университета имени О. Е. Кутафина (МГЮА), Оренбург
e-mail: 2999natasha_kuceva9918@mail.ru

Научный руководитель: **Ефимцева Татьяна Владимировна**, доктор юридических наук, доцент, заведующий кафедрой предпринимательского и природоресурсного права, Оренбургский институт (филиал) Московского государственного юридического университета имени О. Е. Кутафина (МГЮА), Оренбург
e-mail: tve-26@mail.ru

***Аннотация.** В статье проведен анализ актуальных проблем и особенностей развития цифровизации современного рынка недвижимости в Российской Федерации. Актуальность работы подтверждается быстрым развитием систем электронного документооборота, а также в связи со сложившейся эпидемиологической ситуацией, связанной с распространением Covid-19, активным использованием онлайн-сервисов для реализации сделок с недвижимым имуществом. Основной целью научной работы является исследование социально-экономических отношений между всеми субъектами рынка недвижимости, складывающиеся в процессе развития цифровой экономики. В научной работе использован метод анализа влияния информационных технологий на изменение и развитие современного рынка недвижимости, а также перспективы его дальнейшего развития. Научная и практическая значимость работы состоит в возможности использования содержащихся в ней теоретических положений и выводов для дальнейшего исследования правовых проблем использования цифровых технологий на рынке недвижимости в Российской Федерации. По результатам исследования сделаны выводы о том, что использование информационных технологий в сфере недвижимости отвечает современным условиям развития экономики и является необходимым в условиях глобальной цифровизации мирового рынка.*

***Ключевые слова:** недвижимость, цифровизация, интернет, электронный документ, электронная подпись, сделки с недвижимостью, пандемия.*

***Для цитирования:** Глубокая В. И., Куцева Н. А. Процесс цифровизации рынка недвижимости в Российской Федерации // Шаг в науку. – 2022. – № 2. – С. 49–52.*

THE PROCESS OF DIGITALIZATION OF THE REAL ESTATE MARKET IN THE RUSSIAN FEDERATION

Glubokaya Victoria Igorevna, postgraduate student, training program 40.04.01 Jurisprudence, Orenburg Institute (branch) of Moscow State Law University named after O. E. Kutafin (MSAL), Orenburg
e-mail: glubokaya.v@bk.ru

Kutseva Natalya Alexandrovna, postgraduate student, training program 40.04.01 Jurisprudence, Orenburg Institute (branch) of Moscow State Law University named after O. E. Kutafin (MSAL), Orenburg
e-mail: 2999natasha_kuceva9918@mail.ru

Research advisor: **Efimtseva Tatyana Vladimirovna**, Doctor of Law, Associate Professor, Head of the Department of Entrepreneurial and Natural Resource Law, Orenburg Institute (branch) of Kutafin Moscow State Law University (MSAL), Orenburg
e-mail: tv-26@mail.ru

Abstract. *The article analyzes the current problems and features of the development of digitalization of the modern real estate market in the Russian Federation. The relevance of the work is confirmed by the rapid development of electronic document management systems, as well as in connection with the current epidemiological situation associated with the spread of Covid-19, the active use of online services for real estate transactions. The main goal of the scientific work is to study the socio-economic relations between all subjects of the real estate market, emerging in the process of developing the digital economy. The scientific work uses the method of analyzing the impact of information technology on the change and development of the modern real estate market, as well as the prospects for its further development. The scientific and practical significance of the work lies in the possibility of using the theoretical provisions and conclusions contained in it for further research on the legal problems of using digital technologies in the real estate market in the Russian Federation. Based on the results of the study, it was concluded that the use of information technologies in the field of real estate meets the modern conditions of economic development and is necessary in the context of global digitalization of the world market.*

Key words: *real estate, digitalization, internet, electronic document, electronic signature, real estate transactions, pandemic.*

Cite as: Glubokaya, V. I., Kutseva, N. A. (2022) [The process of digitalization of the real estate market in the Russian Federation]. *Shag v nauku* [Step into science]. Vol. 2, pp. 49–52.

Развитие научно-технического прогресса и цифровые инновации стремительно проникают в различные области современной жизни. Однако процессы цифровизации сферы недвижимости происходят не так быстро. Вместе с тем, можно отметить определенные положительные тенденции развития рынка недвижимости. Учитывая усиленный переход практически всех сфер экономики на работу в онлайн режиме, вызванный сложившейся ситуацией с пандемией и мировым кризисом, то, прежде всего, рынку недвижимости особенно важно приспособиться к новым реалиям и использовать всевозможные интернет-технологии для заключения сделок с недвижимостью в целях повышения эффективности и рентабельности.

В настоящее время происходят изменения в поведении субъектов рынка недвижимости, которые более активно используют современные цифровые технологии при проведении различных сделок с недвижимостью. Это можно проследить при общении с потенциальными клиентами в режиме онлайн с помощью электронных мессенджеров, рекламы в социальных сетях, использования различных онлайн-сервисов и т.д. Большую популярность сейчас приобретают различные мессенджеры (WhatsApp, Viber, Telegram), где проводятся переговоры, обмениваются информацией и документами продавцы, покупатели, риелторы и другие участники рынка недвижимости.

Кроме того, большим прогрессом на пути к цифровизации рынка недвижимости стал запуск федеральной государственной информационной системы ведения Единого государственного реестра недвижимости (ФГИС ЕГРН). Данный электронный сервис позволяет оперативно получать любую услугу, связанную с недвижимостью, независимо

от фактического месторасположения конкретного объекта. Благодаря данной электронной площадке люди могут значительно сэкономить время и, не выходя из дома, зарегистрировать права на объект недвижимости и поставить его на кадастровый учет [4].

Еще одним удобным сервисом для граждан стала онлайн оплата государственной пошлины за услуги. Оплату всего пакета запросов можно произвести одним платежом и получить мгновенное подтверждение. Документы в электронном виде обладают такой же юридической силой, что и документы на бумажных носителях, при условии, что они заверены электронной подписью органа регистрации прав. В настоящее время можно наблюдать положительную тенденцию: уже 85 субъектов Российской Федерации активно используют данную информационную систему, что оказало положительное влияние на качество и достоверность данных, содержащихся в ЕГРН, а также упростило процедуру получения различных услуг, связанных с недвижимостью: регистрация права собственности, оформление наследства, заключение договоров ипотеки и другие. Статистические данные показывают, что с внедрением указанной системы сроки оказания государственных услуг сократились вдвое, а в отдельных случаях вообще до трех рабочих дней! [7, 8].

На сегодняшний день все большую популярность набирают различные онлайн-площадки для покупки недвижимости. У потенциального покупателя сейчас есть возможность зарегистрировать сделку купли-продажи в электронном виде и получить в онлайн-режиме полный перечень услуг, начиная от бронирования квартиры и подготовки необходимого пакета документов до процедуры

¹ Федеральная служба государственной регистрации, кадастра и картографии: официальный сайт. – [Электронный ресурс] URL: <https://rosreestr.gov.ru/site/> (дата обращения: 22.02.2022).

оформления ипотеки и оплаты сделки. Сегодня в онлайн режиме можно не только дистанционно выбрать и забронировать понравившийся вариант, но и осуществить многоступенчатую цифровую сделку. Так, покупатель, не выходя из дома, может получить возможность просмотреть объекты недвижимости, получить необходимые консультации, предоставить данные для составления договора купли-продажи и иных сделок и даже оплатить договор по безналичному расчету. Через специальные сервисы также можно подписать договор, если у покупателя есть электронная цифровая подпись, и отправить документы в Росреестр для их оформления. С помощью сети Интернет можно быстро оформить онлайн-заявку на ипотечный кредит, что заметно упрощает этот процесс [2, 3].

Учитывая, что с 2016 года выдача свидетельств о государственной регистрации права собственности на недвижимость прекратилась, подача документов в бумажном варианте перестает быть актуальной. Электронная платформа Росреестра имеет ряд преимуществ: экономия времени; возможность подать заявление в любое удобное для заявителя время суток; размер государственной пошлины меньше, чем при подаче документов на бумажных носителях; регистрация проходит в сокращенные сроки.

Подать заявление на электронную регистрацию недвижимости можно только при наличии усиленной квалифицированной электронной подписи. Для ее формирования используются средства криптографической защиты информации. Электронно-цифровая подпись (ЭЦП) является гарантом того, что документ предоставляется от конкретного лица, а для ряда электронных подписей то, что в документ не вносились поправки с того момента, как он был подписан. ЭЦП можно получить в сертифицированном и аккредитованном удостоверяющем центре. Однако ограничением электронной регистрации будет являться отсутствие ЭЦП у всех участников сделки [1, 6].

Из-за пандемии и последовавших за ней ограничений, когда физические встречи и посещения стали невозможными, платформа по недвижимости быстро импровизировала с помощью виртуальных туров или видео-прохождений. Одним из наиболее продвинутых онлайн-сервисов по работе с недвижимостью стал сервис «ДомКлик» от ПАО «Сбербанк». С его помощью можно пройти все этапы покупки и оформления прав на недвижимость в дистанционном формате. Даже если клиент решит приобрести квартиру от застройщика, менеджер может провести покупателю онлайн-экскурсию по проекту будущего объекта недвижимости. Данный

сервис дает возможность потенциальному покупателю побывать в своей собственной будущей квартире в любое время, не тратя при этом кучу времени и ресурсов на живые встречи и осмотры. Вся сделка проходит через электронный сервис Сбербанка, где после завершения сделки всем участникам приходит полный комплект документов на электронную почту². Эта услуга стала особенно популярна после введения режима самоизоляции, когда граждане были вынуждены получать государственные услуги, не покидая дом. Существует множество других онлайн-сервисов по поиску и подбору недвижимости: Дом.ру, Авито, Циан и пр. Они обладают более простым интерфейсом и используются в основном для того, чтобы в онлайн-режиме найти и выбрать понравившийся объект недвижимости. Но остальные этапы сделки придется совершать либо с помощью других сервисов, либо же в режиме офлайн.

Несмотря на стремительное развитие цифрового рынка недвижимости, все же не все сделки на сегодняшний день можно оформить в полностью дистанционном режиме. Например, ограничением может стать предоставление нотариального согласия супруга на приобретение объекта недвижимости. Решить этот вопрос можно посредством составления документа у нотариуса, где необходимо личное присутствие для идентификации личности. К ограничениям также можно отнести сделки с иностранными гражданами, если у них отсутствует СНИЛС, так как данный документ является обязательным для оформления и выпуска электронной цифровой подписи.

В 2021–2022 годах можно ожидать еще большее количество объектов недвижимости, проданных с помощью технологии блокчейн, которая набирает популярность в современной экономике. Совершенные с ее помощью транзакции не требуют никаких посредников или банковской проверки. Различные варианты ее использования можно увидеть не только в платежах и цифровых валютах. Блокчейн будет широко применяться в сфере управления недвижимостью и активами, придав ему новый импульс для развития [5].

В заключение следует отметить, что в современном мире на смену обычным сделкам в бумажном виде приходят электронные сделки, а риелторы, агенты по недвижимости, консультанты строительных компаний и нотариальные конторы уже активно используют различные онлайн-сервисы и электронные площадки для заключения сделок с недвижимостью, и поэтому время получения государственных услуг по регистрации недвижимости сокращается в несколько раз. Данные сервисы являются актуальными и востребованными в усло-

² Домклик. Официальный сайт. [Электронный ресурс] https://domclick.ru/search/on-map?utm_source=yandex&utm_medium=cpc&utm_campaign=domclick_cns (дата обращения: 20.02.2022).

виях глобальной цифровизации мирового рынка, ровании рынка недвижимости в Российской Федерации и их развитие играет большую роль в функциони- рации.

Литература

1. Давыдов К. В. Правовые последствия использования электронной подписи не ее владельцем в Российской Федерации // Шаг в науку. – 2021. – № 3. – С. 90–93.
2. Дюкова О. М. Трансформация информационных потоков рынка недвижимости в условиях цифровизации // Вестник факультета управления СПбГЭУ. – 2018. – № 3. – С. 308–312.
3. Иванова В. А. Уровень цифровизации на российском рынке недвижимости // Вектор экономики. – 2020. – № 4(46). – С. 8.
4. Игина К. А. Особенности предоставления государственных и муниципальных услуг в электронной форме в условиях пандемии // Научно-образовательный журнал для студентов и преподавателей «StudNet». – 2021. – Т. 4. – № 3. – С. 14.
5. Перепечаев А. В. Применение технологии blockchain в сфере недвижимости // Сила систем. – 2018. – № 3(8). – С. 33–36.
6. Ульшина И. В. Отчуждение имущества с использованием электронной цифровой подписи // Инновации. Наука. Образование. – 2021. – № 36. – С. 926–931.
7. Федорков А. А. Цифровая экономика: особенности управления и тенденции развития // Петербургский экономический журнал. – 2017. – № 3. – С. 60–66.
8. Чурилова В. Р. Сервис и цифровизация в сфере недвижимости // Вестник Ассоциации вузов туризма и сервиса. – 2020. – Т. 14. – № 2–2. – С. 224–234.

Статья поступила в редакцию: 03.03.2022; принята в печать: 01.06.2022.

Авторы прочитали и одобрили окончательный вариант рукописи.

УДК 343.1

О НЕКОТОРЫХ ВОПРОСАХ ИСПОЛЬЗОВАНИЯ ИНСТИТУТА СПЕЦИАЛЬНЫХ ЗНАНИЙ В УГОЛОВНОМ СУДОПРОИЗВОДСТВЕ

Святченко Юлия Александровна, магистрант, направление подготовки 40.04.01 Юриспруденция, Оренбургский государственный университет, Оренбург
e-mail: yuliyaswyatchenko@gmail.com

Научный руководитель: **Жеребятьев Игорь Владимирович**, кандидат юридических наук, доцент кафедры уголовного процесса и криминалистики, Оренбургский государственный университет, Оренбург
e-mail: igoriviv@mail.ru

***Аннотация.** Актуальность использования института специальных знаний в сфере уголовно-процессуального права на сегодняшний день имеет безусловное значение, так как, во-первых, напрямую зависит от научно-технического прогресса, который ведет к совершенствованию методов раскрытия, расследования и предотвращения преступлений; а во-вторых, лица, обладающие соответствующим процессуальным статусом и с помощью которых происходит раскрытие преступлений, в своих методах решения вопроса, образовавшегося в процессе судопроизводства, применяют специальные знания, полученные посредством специальной подготовки и профессионального опыта и т.д. Ценность использования института специальных знаний состоит в том, что посредством научно-технического прогресса в уголовно-процессуальном судопроизводстве происходит рост эффективности расследования, нормализуются сроки раскрытия преступлений, повышается качество доказывания, криминалистической тактики, судебной экспертизы, оптимизируются судебные-следственные мероприятия и др.*

Цель исследования настоящей работы заключается в изучении теоретических основ, понятия и форм использования института специальных знаний в уголовном судопроизводстве, их использование в юридической практике и наиболее часто встречающиеся проблемы. При изучении поставленного вопроса был использован диалектический метод как общенаучный метод познания различных событий, процессов, явлений в их многочисленных взаимосвязях и взаимоотношениях. В ходе исследования были использованы также методы обобщения и специальные научные методы сравнительно-правового анализа. В статье проведено обобщение ранее разработанных точек зрения на предмет происхождения и содержания института специальных знаний. Анализ научных взглядов позволил выйти на более глубокий качественный уровень в характеристике этого института.

***Ключевые слова:** специалист, эксперт, специальные знания, процессуальный субъект, правовой статус, производство судебной экспертизы.*

***Для цитирования:** Святченко Ю. А. О некоторых вопросах использования института специальных знаний в уголовном судопроизводстве // Шаг в науку. – № 2. – С. 53–57.*

ON SOME ISSUES OF USING THE INSTITUTE OF SPECIAL KNOWLEDGE IN CRIMINAL PROCEEDINGS

Svyatchenko Yulia Alexandrovna, postgraduate student, training program 40.04.01 Jurisprudence, Orenburg State University, Orenburg
e-mail: yuliyaswyatchenko@gmail.com

Research advisor: **Zherebyatiev Igor Vladimirovich**, Candidate of Law Sciences, Associate Professor of the Department of Criminal Procedure and Criminalistics, Orenburg State University, Orenburg
e-mail: igoriviv@mail.ru

***Abstract.** The relevance of using the institute of special knowledge in the field of criminal procedure law today is of absolute importance, since, firstly, it directly depends on scientific and technological progress, which leads to the improvement of methods for detecting, investigating and preventing crimes; and secondly, persons with the appropriate procedural status and with the help of which crimes are solved, in their methods of resolving the issue that has arisen in the course of legal proceedings, apply special knowledge gained through special training and professional experience, etc. The value of using the institute of special knowledge lies in the fact that through*

scientific and technological progress in criminal procedure proceedings there is an increase in the effectiveness of the investigation, the terms for solving crimes are normalized, the quality of evidence, forensic tactics, forensic examination is improved, forensic investigative measures are optimized, etc.

The purpose of the study of this work is to study the theoretical foundations, concepts and forms of using the institute of special knowledge in criminal proceedings, their use in legal practice and the most common problems. When studying the question posed, the dialectical method was used as a general scientific method of cognition of various events, processes, phenomena in their numerous interconnections and relationships. In the course of the study, generalization methods and special scientific methods of comparative legal analysis were also used. The article summarizes the previously developed points of view on the subject of the origin and content of the institute of special knowledge. The analysis of scientific views made it possible to reach a deeper qualitative level in the characterization of this institution.

Key words: *specialist, expert, special knowledge, procedural subject, legal status, forensic examination.*

Cite as: Svyatchenko, Yu. A. (2022) [On some issues of using the institute of special knowledge in criminal proceedings]. *Shag v nauku* [Step into science]. Vol. 2, pp. 53–57.

Проблемы использования специальных знаний в уголовном судопроизводстве на протяжении последних десятилетий имеют безусловное значение, ввиду того, что они непрерывно связаны с современными достижениями в области естествознания, техники, экономики и др. Требования к применению результатов, полученных посредством научных технических средств, приводят к необходимости теоретического подтверждения возможности их использования в уголовном судопроизводстве.

В действующем уголовно-процессуальном кодексе, а также во многих других юридических источниках понятия «специалист», «эксперт» используются в сочетании с понятием «специальные знания». Это понятие служит общим для большинства статей, регулирующих участие экспертов и специалистов в уголовном судопроизводстве (ст. 57, 58 УПК РФ). Конкретного определения «специальные знания» в уголовно-процессуальном законодательстве нет, но стоит отметить, что Федеральный закон от 31.05.2001 № 73-ФЗ «О государственной судебно-экспертной деятельности в Российской Федерации» [7] вскользь затрагивает содержание этого термина.

Закон обращает внимание судов на необходимость правильного и наиболее полного использования достижений науки и техники с целью всестороннего и полного исследования обстоятельств уголовного дела путем производства экспертизы во всех случаях, когда для разрешения возникших при судебном разбирательстве вопросов требуются специальные знания в науке, технике, искусстве или ремесле [7].

Понятие специальных знаний в современной и советской литературе не раз предавалось изучению, однако ученые к единому мнению так и не пришли.

В числе предложенных терминов настоящего определения имеется возможность обозначить категорию, в которой авторами обращается внимание на профессиональный характер специальных знаний с целью их ограничения от общеизвестных. Так, А. А. Эйсман под специальными знаниями

понимал не общепризнанные, не общедоступные, не имеющие многочисленного распространения, т.е. знания, которыми обладает ограниченный круг специалистов [10]. В. М. Галкин специальными называет знания, полученные путем приобретения специального образования или профессионального опыта [1]. Г. М. Надгорный, изучая гносеологический смысл определения «специальные знания», считает их знаниями, не относящимися к общедоступным [5]. И. Н. Сорокотягин дает следующее определение специальным знаниям – это «совокупность знаний в науке, технике, искусстве, ремесле, полученных в результате специальной подготовки или профессионального опыта и применяемых для получения информации, необходимой для раскрытия и расследования преступлений» [8].

По мнению Елагиной Е. В., Грызлова Д. В. «специальные знания являются одним из важнейших институтов криминалистики, а результаты их применения имеют исключительное значение для формирования доказательственной базы и объективизации доказывания» [4].

Вплоть до середины 90-х годов прошлого столетия считалось, что общедоступные знания, а вместе с ними знания в юриспруденции, не могут быть специальными. Согласно устоявшейся традиции, имелось мнение, что специальными называются знания, выходящие за рамки общенаучной подготовки и профессионального опыта, знания не общеизвестные, которыми обладает узкий круг специалистов.

Следует отметить, что познания в области гуманитарных наук, техники и естествознания давно используются в юриспруденции в форме расследования преступлений, доказывания, судебного следствия и т.д. Классическим определением термина «специальные знания» в юридической литературе стоит считать совокупность теоретических и практических знаний в области конкретной науки, техники или ремесла, полученных посредством специальной подготовки и профессионального опыта, необходимых для решения вопроса, образовавшегося в процессе судопроизводства.

Технический прогресс, который в настоящее время преобладает во многих странах, так же как и в России, в конечном итоге определенно влияет на показатели доступности знаний. Сочетание специальных и общедоступных знаний может быть непостоянным, зависит от положения развития индивида и целостности познаний науки. Увеличение и глубина знания о конкретном действии может привести к тому, что знания станут более упорядоченными, доступными, известными большему окружению. В конечном счете, положение знаний становится более наполненным.

Определение знаний к общепринятым, общеизвестным в значительной степени зависит от образования и интеллекта конкретного субъекта, его высокопрофессионального навыка. Исходя из этого, можно сделать вывод о том, что в каждой непосредственной ситуации будет правильно провести анализ необходимых знаний и определиться, могут ли быть они специальными. В каждом конкретном случае будет верным обратиться к специалисту, что в нашем понимании, несомненно, увеличивает шансы в нахождении факта по конкретной ситуации.

Субъектами, входящими в процесс совершенствования специальных знаний в уголовном судопроизводстве, являются: руководитель следственного органа, руководитель подразделения дознания, следователь, дознаватель, судья, специалист, эксперт, педагог, психолог, переводчик, следователь-криминалист; а также другие сведущие лица, привлекаемые для участия в уголовном судопроизводстве, оперативные работники, прокурор.

Стоит разделять: процессуальные субъекты первой группы, использовавшие собственные специальные знания, так как это является их непосредственным обязательством: эксперт, специалист, педагог, психолог, переводчик, следователь, криминалист, другие сведущие лица, привлекаемые для участия в уголовном процессе; процессуальные участники, использующие результаты правоприменения специальных знаний сведущими лицами, относящимися к первой группе.

Процессуальные субъекты второй группы: обязаны владеть конкретной областью познаний, относящихся к категории специальных, так как наделены правом их использования по назначению (например, следователь при производстве следственных действий) и (или) должны давать оценку правоприменения специальных знаний сведущими лицами и использовать эти результаты в доказывании. Процессуальные права, обязанности, ответственность сведущих лиц, обладающих специальными знаниями, закреплены в уголовно-процессуальном законодательстве и обусловлены тем, каким процессуальным статусом наделил законодатель указанных лиц и по какой схеме осуществляется

применение ими специальных познаний. Доказательственное значение результатов правоприменения специальных знаний при этом будет зависеть от настоящих факторов [6].

Правовой смысл использования специальных знаний зависит от: цели, вида и формы использования специальных знаний, группы участников уголовного судопроизводства, к которой должно быть отнесено сведущее лицо – обладатель специальных знаний, его особенности.

В юридической литературе и в правоприменительной практике сформировалось конкретное определение «использование специальных знаний в уголовном судопроизводстве», но более правильным, на наш взгляд, представляется использование понятия «реализация специальных знаний». По нашему мнению, в этом вопросе стоит согласиться с точкой зрения Елагиной Е. В., которая говорит о том, что «термин реализация специальных знаний видится более точным, нежели использование, поскольку он полнее отражает содержание деятельности субъектов, вовлеченных в эту сферу» [3]. Данное понятие имеет смысл, с одной стороны, применение специальных знаний их обладателем – сведущим лицом, как наделенным процессуальным статусом «специалист» или «эксперт», так и иным (педагог, психолог), а с другой, – непосредственно использование фактов применения специальных знаний конкретным субъектом (следователем, дознавателем, прокурором, судом, адвокатом).

Материализация специальных знаний является неотъемлемой частью раскрытия любого преступления, судебного процесса, так как, во-первых, к работе досудебного и судебного следствия предъявляются повышенные условия, а во-вторых, – большое количество методов совершения преступлений реализовано на результатах развития науки и техники. Смыслом использования специальных знаний представляется оказание помощи в сборе и анализе информации, необходимой для выявления раскрытия, расследования и предупреждения преступлений, и кроме того разработка криминалистических приемов методов доказательств.

Так, с точки зрения Елагиной Е. В., «простое ознакомление с содержанием соответствующих статей УПК РФ позволяет убедиться в том, что наиболее подробно регламентирована реализация специальных знаний в таких ее видах, как судебная экспертиза, участие специалиста при производстве процессуальных действий, а иные возможные виды (ревизия, документальная проверка, исследование специалиста, оформляемое заключением) фактически просто названы или поверхностно охарактеризованы, что порождает не только научную дискуссию, но и реальные проблемы применения специальных знаний сведущими лицами и использования полученных результатов...» [3].

Правового уточнения методов и форм применения специальных знаний в уголовном судопроизводстве нет, но, тем не менее, исходя из существующих в научной литературе мнений, необходимо выделить процессуальную и не процессуальную формы использования специальных знаний.

Проводя анализ правовых источников можно заметить достаточно необычные представления о разграничении применения специальных знаний, например на экспертные и не экспертные процессы. В итоге такая экспертиза представляется как самостоятельный обособленный предмет классификации, а другие формы применения специальных знаний собираются в подкласс «вне экспертные».

Наиболее благоприятным с практической точки зрения выглядит распределение видов специальных знаний на использованные в процессуальной или не процессуальной формах, но не с позиции затрагивания этих видов в УПК РФ, а с позиции их упорядоченности (неупорядоченности) уголовно-процессуальным законодательством и правом дальнейшей использования полученного результата.

Согласно традиционным в юридической литературе мнениям, а также опираясь на нормы уголовно-процессуального законодательства, применяются такие виды использования сведущими лицами специальных знаний в процессуальной форме:

- участие специалиста в производстве процессуальных действий (ч. 1 ст. 58 УПК РФ);
- проведение исследования специалистом, дача им заключения и при необходимости показаний в связи с дачей заключения (п. 3.1 ч. 2 ст. 74 УПК РФ);
- проведение исследования экспертом, дача им заключения и при необходимости показаний в связи с дачей заключения (п. 3 ч. 2 ст. 74 УПК РФ);
- участие переводчика (ст. 59 УПК РФ) и педагога или психолога при производстве процессуальных действий (ст. 191, 280, 425 УПК РФ).

Указанный список должен быть продолжен, к примеру, участием эксперта в процессуальных действиях, которое проводится на основе его заявления, связи с производством судебной экспертизы [2].

Следует полагать, что во вне процессуальной формы используются специальные знания сведущим лицом при осуществлении экспертной работы, разработке предварительных исследований. В этом понимании следует согласиться с мнением О. В. Чельшевой о выделении следующих не процессуальных форм использования специальных знаний:

- получение консультаций сведущего лица,
- производство предварительных исследований на стадии возбуждения уголовного дела,
- участие специалиста в оперативно-розыскных мероприятиях,

– использование следователем (дознавателем) собственных специальных знаний при исследовании и оценке доказательств.

Имеет смысл говорить о видах специальных знаний, действие которых регламентировано либо не регламентировано на законодательном уровне, так как, к примеру, следователь может самостоятельно использовать при производстве следственных действий знания и навыки в сфере применения средств криминалистической техники, полученные в процессе обучения, несмотря на то, что уже традиционным стало привлечение для этого процесса специалиста [9].

По этой причине такого рода действия могут быть выявлены допустимые факты, которые устанавливают позицию «вещественных доказательств». Должно быть ясно, что такого рода практика работы следователя не регулируется настоящим уголовно-процессуальным законодательством, впоследствии чего, в дальнейшем, может возникнуть ситуация, когда использование следователем своих «специальных» знаний производится в процессуальных рамках, но не регламентировано с процессуальной стороны. Похожий случай возникает и в части исследований, по ходу проверки информации о преступлении, проводимой в порядке ст. 144 УПК РФ.

Надзорные действия (ревизия, проверка документов), а кроме того, изучение материалов и предметов, проводится по поручению ответственного за проверку лица, а их решения, возможно, войдут в доказательственную базу [9].

Дача экспертом сторонам и суду рекомендаций и пояснений по вопросам, входящим в профессиональную компетенцию эксперта, на данный момент не регламентирована. Исключением является не процессуальное участие следователей и криминалистов в результате осуществления ими полномочий в условиях криминалистического сопровождения производства предварительного расследования.

Таким образом, проблемы использования института специальных знаний остаются актуальными и в последнее время достаточно часто исследуются в юридической практике. Однако многие вопросы по-прежнему остаются дискуссионными, что не соответствует единообразию в толковании и применении соответствующих норм уголовно-процессуального права.

Причинами сложившейся ситуации, на наш взгляд, являются недостаточно полное изучение вопроса использования института специальных знаний, несовершенство действующего законодательства. Нужно полагать, что дальнейшее исследование поставленной проблемы видится в определении более конкретной регламентации деятельности, относящейся к использованию института специальных знаний в уголовном судопроизводстве.

Представляется необходимым рассмотреть принципиальные положения использования института специальных знаний и его субъектов, дать полное и ясное толкование этого определения, с целью раскрытия всех возможностей его применения,

а также регламентировать правовое положение методов и форм применения специальных знаний, что в конечном итоге приведет к совершенствованию методов раскрытия, расследования и предотвращения преступлений.

Литература

1. Галкин В. М. О принципах судебной экспертизы по уголовным делам // Труды ЦНИ-ИСЭ. М.: Изд-во ЦНИИСЭ. – 1970. – № 2. – С. 76–93.
2. Гусев А. В. Дифференциация механизма реализации специальных познаний в уголовном судопроизводстве России // Общество и право. – 2009. – № 2 (24). – С. 162–163.
3. Елагина Е. В. Заключение специалиста: некоторые проблемы формирования и использования // Криминалистика. – 2016. – № 2 (19). – С. 44–49.
4. Елагина Е. В., Грызлов Д. В. О некоторых понятийных и иных вопросах института специальных знаний // Криминалистика. – 2017. – № 2 (21). – С. 39–43.
5. Надгорный Г. М. Гносеологические аспекты понятия «специальные знания» // Криминалистика и судебная экспертиза. К.: В. школа. – 1980. – № 21. – С. 37–42.
6. Поздняков М. А. Понятие и признаки специальных знаний в уголовном судопроизводстве // Актуальные проблемы российского права. – 2015. – № 9 (58). – С. 155–161.
7. Российская Федерация. Законы. О государственной судебно-экспертной деятельности в РФ: [принят Гос. Думой 5 апреля 2001 г.: одобр. Советом Федерации 16 мая 2001 г.: по состоянию на 01 июля 2021 г.] // Собр. Законодательства Российской Федерации. – 2001. – № 23. – Ст. 2291.
8. Сорокотягин И. Н. Специальные познания в расследовании преступлений / И. Н. Сорокотягин; Отв. ред. Л. Я. Драпкин. – Ростов н/Д : Изд-во Рост. ун-та. – 1984. – С. 5.
9. Чельшева О. В. Не процессуальные формы использования специальных знаний при расследовании преступлений // Мир юридической науки. – 2016. – № 1–2. – С. 70–76.
10. Эйсман А. А. Заключение эксперта. Структура и научное обоснование. М.: Юрид. лит. – 1967. – С. 91.

Статья поступила в редакцию: 28.01.2022; принята в печать: 01.06.2022.

Автор прочитал и одобрил окончательный вариант рукописи.

ПСИХОЛОГИЧЕСКИЕ НАУКИ

УДК 159.9.072

ОСОБЕННОСТИ ПРОЯВЛЕНИЯ МОТИВАЦИИ К ОБЩЕНИЮ ПОДРОСТКОВ С РАЗЛИЧНЫМИ АКЦЕНТУАЦИЯМИ ХАРАКТЕРА

Антимонова Виктория Алексеевна, студент, направление подготовки 37.03.01 Психология, Оренбургский государственный университет, Оренбург
e-mail: antimonova0@yandex.ru

Научный руководитель: **Логотова Елена Владимировна**, кандидат психологических наук, доцент кафедры социальной психологии, Оренбургский государственный университет, Оренбург
e-mail: logotovae@mail.ru

***Аннотация.** В данной статье рассмотрены вопросы, связанные с особенностями общения подростков при наличии акцентуаций характера. Приведены результаты методик, направленных на выявление потребности в общении и акцентуаций характера у групп, экстравертированных и интровертированных подростков. Выявлена зависимость между такими критериями, как направленность личности и акцентуации характера. На основе проведенного исследования и полученных данных доказано, что каждый тип акцентуации характера имеет связи с возникновением коммуникативных трудностей у подростков обеих групп; также удостоверилось в необходимости своевременной корректировки поведения у подростков с акцентуациями характера. Тема дальнейшего исследования была определена по результатам методики направленности на общение, где исследуемой выборкой будут выступать интроверты с ярко выраженной манипулятивной направленностью.*

***Ключевые слова:** подростки, подростковый возраст, акцентуации характера, общение, коммуникативные трудности.*

***Для цитирования:** Антимонова В. А. Особенности проявления мотивации к общению подростков с различными акцентуациями характера // Шаг в науку. – 2022. – № 2. – С. 58–61.*

FEATURES OF MANIFESTATION OF MOTIVATION FOR COMMUNICATION AMONG ADOLESCENTS WITH DIFFERENT CHARACTER ACCENTUATIONS

Antimonova Victoria Alekseevna, student, training program 37.03.01 Psychology, Orenburg State University, Orenburg
e-mail: antimonova0@yandex.ru

Research advisor: **Logotova Elena Vladimirovna**, Candidate of Psychological Sciences, Associate Professor of the Department of Social Psychology, Orenburg State University, Orenburg
e-mail: logotovae@mail.ru

***Abstract.** This article discusses issues related to the peculiarities of communication between adolescents in the presence of character accentuations. The results of methods aimed at identifying the need for communication and character accentuations in groups of extroverted and introverted adolescents are presented. The dependence between such criteria as personality orientation and character accentuation is revealed. Based on the conducted research and the data obtained, it is proved that each type of character accentuation has connections with the emergence of communicative difficulties in adolescents of both groups. They also made sure of the need for timely correction of behavior in adolescents with character accentuations. The topic of further research was determined based on the results of the communication orientation methodology, where introverts with a pronounced manipulative orientation will act as the study sample.*

***Key words:** teenagers, adolescence, character accentuation, communication, communication difficulties.*

Cite as: Antimonova, V. A. (2022) [Features of manifestation of motivation for communication among adolescents with different character accentuations]. *Шаг в науку* [Step into Science]. Vol. 2, pp. 58–61.

По мнению психологов, общение – это процесс обмена информацией между двумя или более людьми, который состоит в обмене между ними информацией познавательного или аффективно-оценочного характера [5]. Если рассматривать основной фактор развития психики ребенка, то общение характеризуется как одно из важных и необходимых условий для психического развития.

Именно в подростковом возрасте человек приобретает различные механизмы социальной адаптации, наиболее эффективным является сфера общения. «Для подросткового возраста основными возрастными задачами в сфере общения являются развитие навыков конструктивного общения в группе сверстников; коммуникативной рефлексии и наблюдательности; моделей уверенного коммуникативного поведения, овладение индивидуальными способами самовыражения в общении» [7, с. 42]. В большинстве случаев, общение в подростковом возрасте выступает как ведущий тип деятельности, из чего следует, что данный возраст является наиболее подходящим для развития коммуникативной компетентности. При наличии таких индивидуально-психологических особенностей у несовершеннолетнего подростка, как застенчивость, агрессивность и низкое умение устанавливать контакт, а также налаживать взаимопонимание с другими людьми, может выступить как следствие возникновения нарушений в коммуникативной сфере [2].

Традиционным направлением в психолого-педагогических исследованиях является анализ особенностей возраста у подростков. Связь подросткового возраста с резкими качественными изменениями, которые затрагивают все стороны жизни и развития личности, делает его наиболее трудным периодом, протекающим в онтогенезе. В этот период происходит перестройка организма, меняется социальная ситуация развития, появляется чувство зрелости и потребность в самоутверждении, усложняется внутренний мир и формируются личностные качества.

По детским коммуникативным проблемам были проведены многочисленные исследования: Брунер Дж., Асадулаева Н. А., Выготский Л. С., Григорьев С. В., Григорьев В. М., Монтенегро К., Эльконин Д. Б. и другие [1]. Данные исследования говорят о том, что в период подросткового возраста количество детских коммуникативных проблем возрастает с наибольшей скоростью, а также они становятся более осознанными и дифференцированными, вызывают у подростков переживания, актуализацию деструктивных форм коммуникативного поведения острых психоэмоциональных ощущений для реализации деструктивных форм коммуникативного поведения [8].

Существует много причин резкого увеличения затрудненных коммуникативных ситуаций. Одной из таких причин является то, что в процессе социализации у немногих подростков формируются акцентуации характера. Отсутствие гибкости во взаимоотношениях с окружающими людьми, а также проблемы, связанные с пониманием смысла сообщения и его передачей, встречаются достаточно часто в любом акцентуированном подростке.

Акцентуации характера в подростковом возрасте ученые считают одной из важнейших проблем в психологии, социологии и педагогике, подтверждением этому служит тот факт, что возраст приходится на период обучения в средней и старшей школе, где ведущей деятельностью подростков наряду с учебной выступает общение со сверстниками [3]. Акцентуация характера может проявляться как в положительных, так и в отрицательных характерологических проявлениях. Акцентуированных подростков можно встретить в каждом классе, их поведение может отличаться от общепринятых норм общения, что в свою очередь, может способствовать нарушению межличностных взаимоотношений.

Личко А. Е. определял акцентуации характера как «чрезмерное усиление отдельных черт характера, проявляющееся в избирательной уязвимости личности по отношению к определенному роду психогенным воздействиям (тяжелым переживаниям, чрезвычайным нервно психическим нагрузкам и т. д.) при хорошей и даже повышенной устойчивости к другим» [4, с. 255]. Но при этом он указывал на то, что в процессе взросления у человека сглаживаются острые черты характера [6].

Психологи и педагоги могут оказать подросткам существенную помощь в прохождении кризисного периода жизни, а также в решении проблем в общении со сверстниками. Для изучения особенностей общения, акцентуаций характера, а также их взаимосвязи у подростков, было проведено экспериментальное исследование, участие в котором приняли обучающиеся 8-х классов МОАУ «Лицей № 1» города Оренбурга в количестве 65 человек (27 мальчиков, 38 девочек) в возрасте от 13 до 14 лет.

На первом этапе исследования диагностировались потребности личности в общении по методике Елисеева О. П. (выявление уровня потребности в общении) и направленности личности в общении по методике Братченко С. Л. (авторитарная, манипулятивная, конформная, альтероцентристская, индифферентная, диалогическая), а также акцентуации характера у подростков по методике Леонгарда К. (в адаптации Г. Шмишека).

Психологическая диагностика потребности в общении, проведенная с помощью методики

Елисеева О. П., где низкий уровень потребности в общении и уровень ниже среднего определялись как интроверсия, а средний уровень потребности в общении и уровень выше среднего – экстраверсия. Данная методика позволила выявить две группы подростков: экстраверты ($n = 39$), что составляет 60% испытуемых, и интроверты ($n = 26$), что составляет 40% испытуемых.

Исследование, проведенное с помощью методики Брагченко С. Л., позволило выявить направленности в общении наиболее характерные для групп испытуемых. В группе экстравертов наиболее часто встречающейся является такая направленность, как альтероцентристская, а в группе интровертов – манипулятивная (рисунок 1).



Рисунок 1. Сравнительные данные по направленности в общении
 Источник: разработано автором

Результаты сравнения выявленных акцентуаций по методике Леонгарда – Шмишека в группах ис-

пытуемых экстравертов и интровертов представлены на рисунке 2.

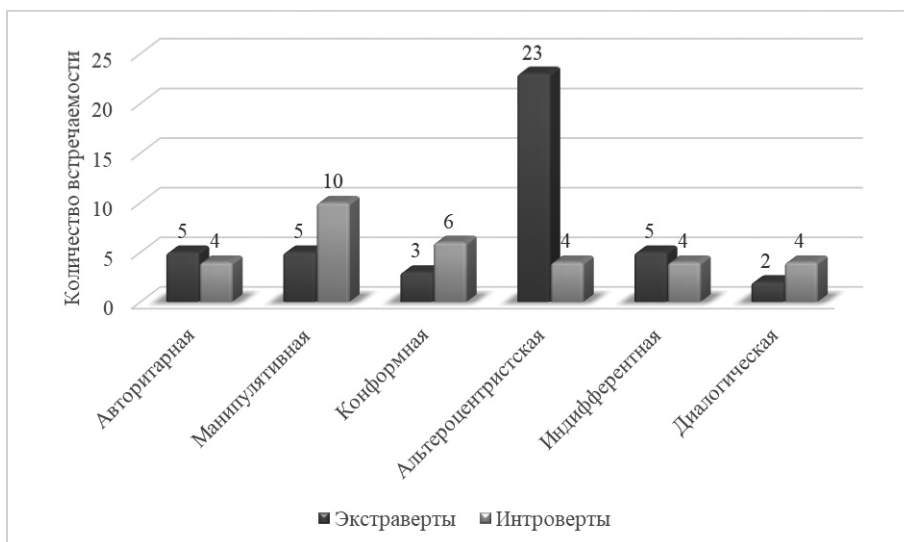

Рисунок 2. Сравнительные данные по акцентуациям характера
 Источник: разработано автором

Выявление качественных характеристик производилось по методу ранговой корреляции Спирмена. Данный метод позволил определить тесноту

(силу) и направление корреляционной связи между двумя признаками. С помощью корреляции в группе экстравертов были получены следующие резуль-

таты, где корреляция имеет значимость на уровне 0,01 между:

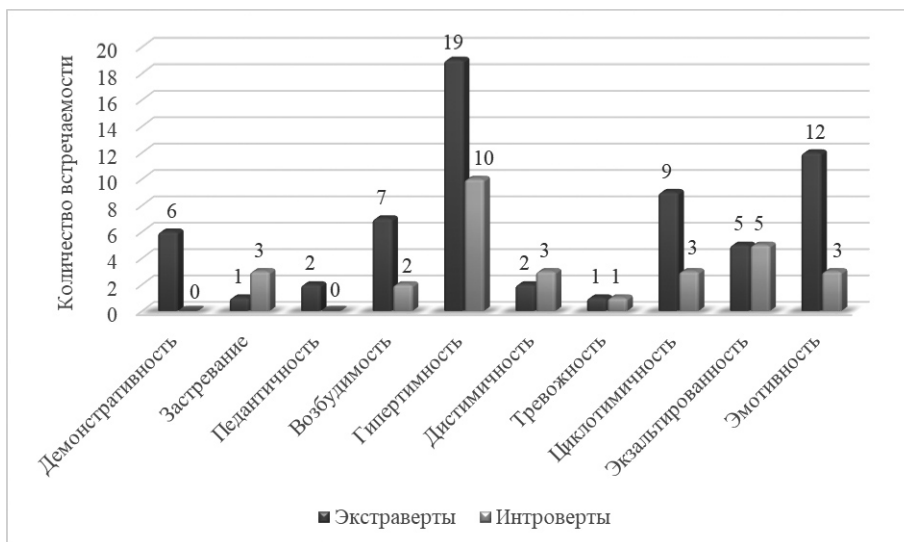
- «педантичностью» и «застреванием», прямая взаимосвязь ($k = 0,537$), если один показатель растет, то и второй растет, и наоборот, если проявление педантичности будет уменьшаться, то и застревание уменьшится;

- «гипертимностью» и «демонстративностью», прямая связь ($k = 0,423$), которая характеризует данные типы общим увеличением и уменьшением их проявления;

- «тревожностью» и «педантичностью», прямая взаимосвязь ($k = 0,523$), что характеризуется во взаимном увеличении и уменьшении одного и другого типа;

- «тревожностью» и «возбудимостью», прямая связь ($k = 0,418$), которая характеризуется общим увеличением и уменьшением их проявления;

- «циклотимичностью» и «возбудимостью», прямая взаимосвязь ($k = 0,654$), если один показатель растет, то и второй растет, и наоборот;

- «конформной» и «манипулятивной», обратная связь ($k = -0,558$), при которой рост одного показателя способствует падению другого. Это характеризуется тем, что данные направленности имеют противоположные характеристики;

- «индифферентной» и «альтерэцентристской» – обратная связь ($k = -0,641$), где при росте индифферентной направленности на общение, уменьшается выраженность альтерэцентристской направленности общения у подростков.

Также, используя корреляционный метод, в группе интровертов мы получили следующие результаты, где корреляция имеет значимость на уровне 0,01 между:

- «педантичностью» и «застреванием», прямую взаимосвязь ($k = 0,537$), если проявление педантичности будет уменьшаться, то и застревание уменьшится и наоборот;

- «экзальтированностью» и «застреванием» – прямая связь ($k = 0,512$), которая характеризует данные типы общим увеличением и уменьшением их проявления.

Анализ проведенного исследования, выявленные взаимосвязи акцентуаций характера в группах подростков экстравертов и интровертов, позволяет предположить, что наличие у подростков одной или нескольких акцентуаций тесно связано с особенностями их общения как со сверстниками, так и со взрослыми людьми, педагогами или родителями. Индивидуальные консультации подростков по результатам проведенного исследования также косвенно подтверждают данное предположение

Подростковый возраст – это хорошее время для развития личностных качеств, но не все подростки способны выстраивать свое общение «правильно». Значимую роль играют акцентуации характера, при взрослении особенности остаются достаточно выраженными, но с возрастом компенсируются, сглаживаются жизненным опытом, во взрослом возрасте черты остаются достаточно выраженными, но со временем компенсируются и сглаживаются жизненным опытом. И очень важно бывает своевременно скорректировать поведение. Учащиеся должны быть осведомлены своим психологическим содержанием, должны считаться как со своими особенностями, так и личными качествами. Поэтому выявление черт личности, т. е. акцентуаций характера, является концепцией, лежащей в основе нашего исследования.

Литература

1. Буйлина Е. Е. Проблемы формирования коммуникативных навыков у детей дошкольного возраста / Е. Е. Буйлина // Наука в мегаполисе. – 2020. – № 3(19). – С. 13–16.
2. Вишняков А. И. Причины немотивированной агрессии у трудных подростков / А. И. Вишняков, К. Е. Буцына // Современные проблемы науки и образования. – 2014. – № 4. – С. 576.
3. Козырькова А. А. Влияние акцентуации характера подростков на межличностные отношения в коллективе / А. А. Козырькова // Проблемы науки. – 2019. – С. 117.
4. Личко А. Е. Психопатии и акцентуации характера у подростков / А. Е. Личко // Медицина. – 1983. – 255 с.
5. Мудрик А. В. Общение как фактор воспитания школьников / А. В. Мудрик // Педагогика. – Москва, 1984. – С. 16.
6. Панфилова В. Б. Особенности межличностных отношений у подростков с разными акцентуациями характера / В. Б. Панфилова // Вопросы студенческой науки. – апрель, 2021. – № 4 (56). – С. 190.
7. Самохвалова А. Г. Структурно-динамическая концепция затрудненного общения в онтогенезе общения / А. Г. Самохвалова // Автореферат дис. ... доктора психологических наук. – Кострома, 2015. – С. 42.
8. Самохвалова А. Г. Психология затрудненного общения ребенка / А. Г. Самохвалова // КГУ им. Н. А. Некрасова. – Кострома, 2013. – С. 418.

Статья поступила в редакцию: 29.04.2022; принята в печать: 01.06.2022.

Автор прочитал и одобрил окончательный вариант рукописи.

УДК 159.9.072

ОСОБЕННОСТИ ПРОЯВЛЕНИЯ АГРЕССИВНОГО ПОВЕДЕНИЯ И ЕГО ВЗАИМОСВЯЗЬ С ВИКТИМИЗАЦИЕЙ СТАРШЕКЛАСНИКОВ

Вербицкая Алина Денисовна, студент, направление подготовки 37.03.01 Психология, Оренбургский государственный университет, Оренбург
e-mail: alinaverbickaa2@gmail.com

Научный руководитель: **Логотова Елена Владимировна**, кандидат психологических наук, доцент кафедры социальной психологии, Оренбургский государственный университет, Оренбург
e-mail: logotovae@mail.ru

Аннотация. В данной статье рассматриваются вопросы, связанные с особенностями виктимизации и агрессивного поведения старшеклассников, а также взаимосвязи виктимности и агрессивности учеников старшей школы. Внимание к данной теме можно объяснить сразу несколькими факторами. Во-первых, тяжелым эмоциональным фоном школьников, из-за которого мы имеем неконтролируемую агрессию и виктимизацию. Во-вторых, отсутствием методов, которые могли бы использоваться в обществе в целях предотвращения виктимизации учеников старшей школы. В статье указаны методики, с помощью которых проводилось исследование, и дается подробное их описание. Отражена степень выраженности основных показателей агрессивного поведения по нашей методике и общее проявление агрессивного поведения среди испытуемых. Даются описания особенностей виктимных старшеклассников, а также результаты эмпирического исследования агрессивности в группе испытуемых с различным уровнем виктимности.

Ключевые слова: виктимность, агрессивность, старшеклассники, гиперсоциальное поведение, жертва.

Для цитирования: Вербицкая А. Д. Особенности проявления агрессивного поведения и его взаимосвязь с виктимизацией старшеклассников // Шаг в науку. – 2022. – № 2. – С. 62–65.

FEATURES OF AGGRESSIVE BEHAVIOR AND ITS RELATIONSHIP WITH VICTIMIZATION OF HIGH SCHOOL STUDENTS

Verbitskaya Alina Denisovna, student, training program 37.03.01 Psychology, Orenburg State University, Orenburg
e-mail: alinaverbickaa2@gmail.com

Research advisor: **Logotova Elena Vladimirovna**, Candidate of Psychological Sciences, Associate Professor of the Department of Social Psychology, Orenburg State University, Orenburg
e-mail: logotovae@mail.ru

Abstract. This article discusses issues related to the peculiarities of victimization and aggressive behavior of high school students, as well as the relationship between victimization and aggressiveness of high school students. Attention to this topic can be explained by several factors at once. Firstly, the heavy emotional background of schoolchildren, because of which we have uncontrolled aggression and victimization. Secondly, the lack of work aimed at timely prevention of victimization of schoolchildren. The article indicates the methods by which the study was conducted and their detailed description. The degree of severity of the main indicators of aggressive behavior, according to our methodology, and the general manifestation of aggressive behavior among the subjects are reflected. Descriptions of the characteristics of victimized high school students are given, as well as the results of an empirical study of aggressiveness in a group of subjects with different levels of victimization.

Key words: victimization, aggressiveness, high school students, hypersocial behavior, victim.

Cite as: Verbitskaya, A. D. (2022) [Features of aggressive behavior and its relationship with victimization of high school students]. *Shag v nauku* [Step into Science]. Vol. 2, pp. 62–65.

Виктимность или виктимогенность – разного рода признаки, которые делают личность предрасположенной к жертвенности. Виктимность можно

связывать с разными факторами: социальный статус, семья, возраст, пол и т.п. Также индивид может иметь предрасположенность к виктимизации



за счет определенных качеств, которые выражены очень активно [8].

Процесс, когда личность обретает качества виктимности, т.е. превращается в жертву преступлений, называют виктимизацией [5].

Агрессия – это поведение, при котором человек наносит различного рода ущерб. Ущерб может быть нанесен как себе, так и в сторону другого лица, прямо или косвенно, физически или психологически. В зависимости от этого и подразделяют агрессию на разные формы [6].

Имеются определенные различия в понятии агрессивности и агрессивного поведения. В ситуации с агрессивным поведением упор сделан на нанесении ущерба другому человеку и, чаще всего, контролируется личностью. Когда же понятие агрессивности имеет другое значение [2].

Агрессия не возникает просто так, на это всегда имеется причина. Она может быть вызвана либо нарушением личных границ, либо проблемами психики [3].

Возраст старшей школы характеризуется спецификой личностного становления, на которое оказывает влияние, в первую очередь профессиональная подготовка, направленная на формирование необходимых личностно профессиональных качеств будущего специалиста [1].

Для изучения виктимизации и ее взаимосвязи с уровнем агрессивного поведения старшеклассников было проведено исследование, в котором при-

няли участие обучающиеся МОАУ «Лицей № 1» г. Оренбург ($n = 47$) в возрасте 16–17 лет.

Испытуемые были поделены на 2 группы по критерию виктимности. Выявление уровня виктимности старших школьников осуществлялось с помощью методики О. О. Андронниковой «Диагностика склонности к виктимному поведению». Данная методика позволяет определить степень жертвенности и ее тип, также помогает выявить предрасположенность школьников к виктимизации. Тест используется для старшеклассников и юношей от 16 до 23 лет [4].

Следующей методикой, используемой для того, чтобы установить уровень агрессивности школьников, был «Опросник агрессивности» Басса-Дарки. Он включает в себя 8 показателей и имеет разделение на агрессивное и враждебное поведение. Агрессивность – восприятие поведения окружающих людей как плохое, т.е. предполагающее злые умыслы. Враждебность – ответ или обратная связь, которая воспринимается у других как негативная [7].

Нами было проведено эмпирическое исследование, в результате которого были выявлены различия по уровню агрессивности виктимных и невиктимных учеников старшей школы. Значительные различия были выявлены по следующим шкалам: физическая агрессивность, косвенная агрессивность, раздражение, негативизм, обида, подозрительность, вербальная агрессивность, чувство вины (рисунок 1).



Рисунок 1. Степень выраженности форм агрессивного поведения

Источник: разработано автором

По рисунку 2 мы видим, что средние значения агрессивности в группе виктимных старшеклассников значительно выше, нежели в группе невиктимных. Это свидетельствует о том, что с увеличением

виктимизации старшеклассников растет и уровень их агрессивного поведения. Таким образом, наша гипотеза о наличии взаимосвязи между виктимизацией старшеклассников и их агрессивным поведе-

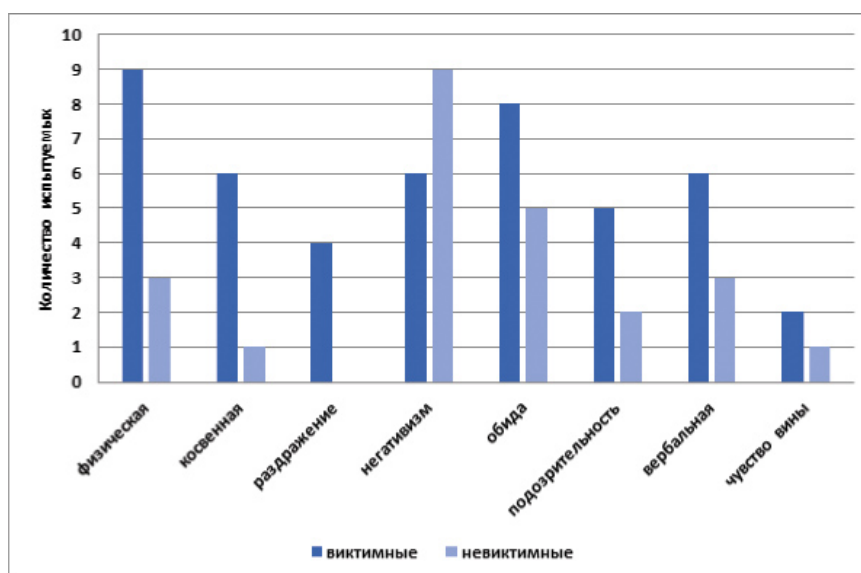

Рисунок 2. Сравнительный анализ проявления агрессивного поведения среди виктимных и невиктимных старшеклассников

Источник: разработано автором

нием подтверждается. Наиболее значимая взаимосвязь была выявлена между следующими шкалами группы виктимных школьников:

1. На уровне $p \geq 0,05$ наблюдается прямая связь между физической агрессией и шкалой склонности к агрессивному поведению. Данные шкалы имеют прямое отношение друг к другу, так как физическая агрессия является отдельным видом агрессивного поведения. Наличие связи говорит нам о том, что данные испытуемые предпочитают выражать свою агрессию в физической форме, т.е. нанесения физического вреда в виде побоев, толчков, шлепков и т.п.

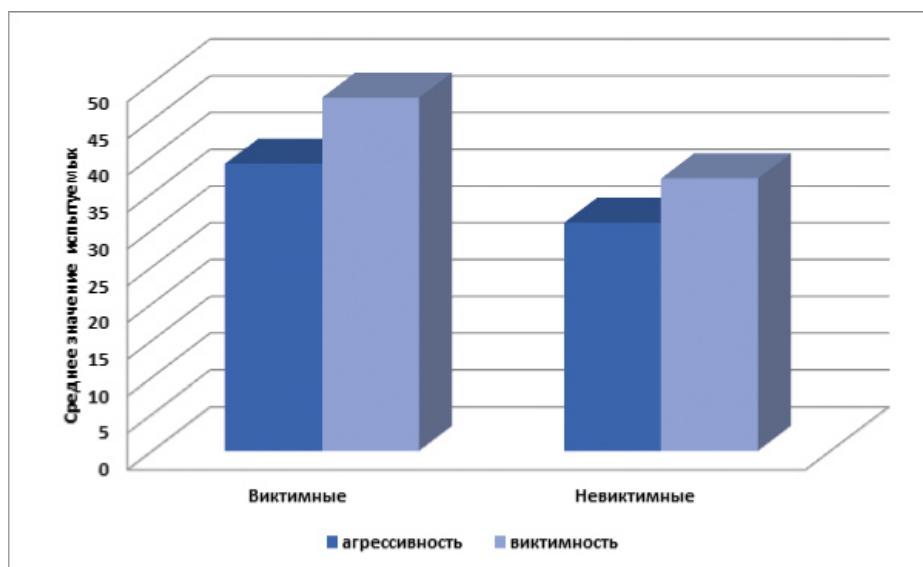
2. Тут мы также выделяем, что наблюдается прямая связь на уровне $p \geq 0,05$. Если выше мы отметили то, что в связи с увеличением агрессивного поведения жертвы растет ее физическая агрессия, то здесь происходит рост вербальной агрессии.

3. И в продолжение вербальной агрессии, выделим, отмеченную нами, ее обратную взаимосвязь со шкалой склонности к гиперсоциальному поведению на уровне $p \geq 0,05$. Обратную взаимосвязь можно объяснить тем, что на самом деле такие люди очень отзывчивы и доброжелательны, поэтому всегда руководствуются только положительными моментами.

4. На уровне $p \geq 0,05$ наблюдается прямая связь между косвенной агрессией и склонностью к зависимому и беспомощному поведению. Наличие связи вполне можно обосновать тем, что для обоих типов свойственно приобретать пассивную модель, которая направлена на окружающих нецелесообразно. Таких личностей в обществе достаточно трудно распознать, т.к. они скрытны, застен-

чивы и редко выражают собственное мнение.

5. На уровне $p \geq 0,05$ наблюдается обратная связь между косвенной агрессией и склонностью к некритичному поведению. Наличие обратной связи говорит нам о том, что при увеличении косвенной агрессивности уменьшается склонность к некритичному поведению и наоборот, т.е. когда происходит увеличение одной шкалы, то другая уменьшается. Это можно объяснить наивностью некритичных жертв. Когда личность столь наивна и легкомысленна, то в принципе не задумывается об окружающих, о себе. Они довольно легко и свободно относятся ко всему, соответственно, и уровень косвенной агрессии у них понижается, так как потребности в обсуждении и унижении других нет.

6. Сейчас мы вновь вернемся к зависимому поведению, описанному в пункте 4. На уровне $p \geq 0,05$ наблюдается прямая связь между подозрительностью и склонностью к зависимому поведению. Для зависимых жертв свойственна низкая самооценка. Подозрительность, она тоже от нестабильной самооценки. Когда человек не уверен в себе, то он подсознательно ставит других выше себя. Он убежден в том, что у него отнимут самое ценное, поэтому держится вдали, чтобы этого не допустить. Еще одной причиной подозрительности жертвы является негативный опыт. Таким образом, мы видим следующую цепочку. Чем больше человек зависим от других, тем больше делает то, что ожидают другие, хоть и не доволен этим. Чем чаще такое происходит, тем больше вероятность попадания в плохую обстановку. Чем больше накапливается подобный негативный опыт, тем осторожнее и недоверчивее становится человек.

В заключение мы можем сказать, что в результате теоретического и эмпирического исследования были выявлены особенности виктимизации старшеклассников, а также различия по средним значениям виктимизации старшеклассников и агрессивным поведением. Также было доказано, что при доминировании различных форм виктимности доминируют и определенные компоненты агрессив-

ного поведения. Таким образом, мы можем сказать, что анализ личностной агрессивности позволил сделать вывод о том, что агрессивность более характерна для виктимных личностей. Данное исследование поможет нам в дальнейшем выявить иные личностные особенности виктимных старшеклассников этой же выборки, связанные с предстоящими экзаменами и переходом на новый этап.

Литература

1. Андронникова О. О. Основные характеристики подростков с самоповреждающим виктимным поведением // Вестник Томского государственного университета. – 2009. – № 9. – С. 120–126.
2. Бибишева Л. В. К вопросу различения понятий «агрессивность поведения» и «агрессивность личности» в психологической науке // Международный центр научного партнерства «Новая наука». – 2021. – 137 с.
3. Вишняков А. И., Буцына К. Е. Причины немотивированной агрессии у трудных подростков // Современные проблемы науки и образования. – 2014. – № 4. – 576 с.
4. Ескендинова А. У. Особенности проявления агрессивности в системе личностных свойств студентов // Психология обучения. – 2012. – № 8. – 36 с.
5. Ефимова Д. В. Кросс-культурное исследование особенностей виктимности в рамках профилактики суицидального поведения в подростковой и молодежной среде // *Akademicka psychologie*. – 2017. – № 2. – С. 9–14.
6. Нечет А. Ю. Психологические особенности проявления уровня агрессивности в юношеском возрасте // *Политерра*. – 2017. – С. 66–69.
7. Свободный Ф. К. Определение психологических склонностей личности преступника с помощью методики Басса-Дарки // Психопедагогика в правоохранительных органах. – 2001. – № 2. – С. 114–116.
8. Стаценко В. Г. Виктимность несовершеннолетних как модель поведения лиц с повышенной виктимностью // Материалы XVI (63) Региональной научно-практической конференции «Наука – образованию, производству, экономике». – 2011. – 346 с.

Статья поступила в редакцию: 29.04.2022; принята в печать: 01.06.2022.

Автор прочитал и одобрил окончательный вариант рукописи.

ПРОЯВЛЕНИЕ ПРОФЕССИОНАЛЬНОГО СТРЕССА У МЕДИЦИНСКИХ СОТРУДНИКОВ В УСЛОВИЯХ COVID-19

Жарская Яна Денисовна, студент, направление подготовки 37.03.01 Психология, Оренбургский государственный университет, Оренбург
e-mail: zharskayayana21@gmail.com

Научный руководитель: **Биктина Насима Нигматулиновна**, кандидат психологических наук, доцент, доцент кафедры социальной психологии, Оренбургский государственный университет, Оренбург
e-mail: biktina@rambler.ru

***Аннотация.** Трудности в профессиональной деятельности и также в личной жизни при стрессе являются основанием для смещения в худшую сторону психологического и физического здоровья. Признаки стресса отмечены, в особенности на уровне эмоциональных переживаний. В статье рассмотрены вопросы, связанные с проявлением стресса у медицинских сотрудников в условиях пандемии. Приведены результаты методик, направленных на выявление психологического стресса и нервно-психического напряжения. Доказано, что пандемия, вызванная новой коронавирусной инфекцией, стала серьёзным испытанием для психологического благополучия людей во всем мире. Представленные в статье результаты были получены на двух группах респондентов, удалось определить их психическое состояние. Для статистической обработки данных использовался непараметрический критерий U Манна-Уитни. Установлены различия между женщинами и мужчинами в выраженности психической напряженности.*

***Ключевые слова:** стресс, стрессоры, стрессоустойчивость, медицинские сотрудники, covid-19.*

***Для цитирования:** Жарская Я. Д. Проявление профессионального стресса у медицинских сотрудников в условиях COVID-19 // Шаг в науку. – 2022. – № 2. – С. 66–69.*

MANIFESTATION OF OCCUPATIONAL STRESS AMONG MEDICAL STAFF IN CONDITIONS OF COVID-19

Zharskaya Yana Denisovna, student, training program 37.03.01 Psychology, Orenburg State University, Orenburg
e-mail: zharskayayana21@gmail.com

Research advisor: **Biktina Nasima Nigmatulinovna**, Candidate of Psychological Sciences, Associate Professor, Associate Professor of the Department of Social Psychology, Orenburg State University, Orenburg
e-mail: biktina@rambler.ru

***Abstract.** Difficulties in professional activities and also in personal life under stress are the basis for a shift for the worse in psychological and physical health. Signs of stress are noted, especially at the level of emotional experiences. The article deals with issues related to the manifestation of stress among medical workers in a pandemic. The results of methods aimed at identifying psychological stress and neuropsychic tension are presented. It has been proven that the pandemic caused by a new coronavirus infection has become a serious test for the psychological well-being of people around the world. The results presented in the article were obtained on two groups of respondents, it was possible to determine their mental state. For statistical data processing, the nonparametric Mann-Whitney U test was used. Differences between women and men in the severity of mental tension were established.*

***Key words:** stress, stressors, stress tolerance, medical staff, covid-19.*

***Cite as:** Zharskaya, Ya. D. (2022) [Manifestation of occupational stress among medical staff in conditions of COVID-19]. *Shag v nauku* [Step into science]. Vol. 2, pp. 66–69.*

В наше время стресс является медико-психологическим диагнозом, который имеет свои проявления, такие как изнуренность, тревожность, волнение, апатичность, нервозность [4]. Человек, страдающий данной проблемой, чувствует снижение качества

жизни – любая трудность в профессиональной сфере, в личной жизни становится причиной ухудшения психического и физиологического самочувствия.

Стресс понимается как комплекс защитных физиологических реакций, идущих в ответ на влияние

различных негативных ситуаций (стрессоров). Такими стрессорами могут выступать мороз, голод, жажда, большие кровопотери, заболевания, психические травмы [5]. Также стресс трактуется как положение напряжения от английского stress, что переводится как напряжение.

В своих трудах Г. Селье определял стресс как положение высокого психологического напряжения, который возникает при изменении привычных условий в негативную сторону, как в обыденной жизни, так и при особых случаях [5].

Стресс оказывает большое негативное влияние на нашу жизнь, лишая ее красок. Он стал объединять в себе проявления измененного психического состояния, которое возникает под влиянием чрезвычайной ситуации. Стресс, будучи особым психическим состоянием, проявляется не одними трудностями выражения впечатлений и относится не только к эмоциональным феноменам, а детерминируется и отображается в характерологических, мотивационных, волевых, и иных компонентах личности.

Находясь под воздействием стрессовой ситуации, человек накапливает в себе продукты работы стрессовых устройств. Для человека их наличие нежелательно, так как они разрушают механизмы саморегуляции [8]. Биологические ритмы сбиваются, изменяется гормональный и иммунный фон, и организм ослабевает под влиянием стресса.

Результаты современных исследований показывают, что пандемия, вызванная новой коронавирусной инфекцией, стала серьезным испытанием для психологического благополучия людей во всем мире. Зафиксированы признаки стресса, особенно на уровне эмоциональных переживаний. Данные психологов по предыдущим массовым заболеваниям показывают, что такие переживания могут приводить впоследствии к различным психическим расстройствам [3]. Изучение психического состояния населения и факторов их обуславливающих может стать основой создания более целенаправленных профилактических программ, особенно учитывая то, что окончание пандемии еще сложно спрогнозировать.

Коварство и опасность COVID-19 заключается в том, что заболеть могут абсолютно все люди, этническая принадлежность, возраст и пол значения не имеют. Пандемия коронавирусной болезни 2019 года (COVID-19) создала беспрецедентный психологический стресс для людей во всем мире, особенно для медицинских работников [1]. Работа в таких сложных условиях всегда чревата своими последствиями, среди которых, прежде всего психоэмоциональное утомление и возникновение негативных эмоциональных состояний. Но все изменения эмоционального состояния, которые могут отмечаться в данный момент, в большинстве случаев обосно-

ванно могут считаться «нормальной реакцией на экстремальную ситуацию» [7].

Возникшая ситуация пандемии уникальна тем, что разворачивается длительное время, до сих пор нет четких перспектив её окончания, что дает возможность оценить эффективность личностных ресурсов непосредственно в ситуации переживания стресса, характерного для большинства людей во всем мире [2]. Что обуславливает актуальность данного исследования и дает возможность разработки рекомендаций для преодолевающего поведения и развития качеств повышения стрессоустойчивости людей, испытывающих трудности в преодолении стрессового воздействия в период угрозы вирусного заражения, и во время чрезвычайных ситуаций в целом.

Целью исследования было изучение социально-психологических особенностей профессионального стресса у медицинских сотрудников разного пола.

Для достижения поставленной цели мы выделили следующие задачи:

- проанализировать половые особенности проявления стресса;
- определить, существуют ли различия в экстремальных ситуациях в профессиональной деятельности у мужчин и женщин.

Предметом исследования выступило проявление стресса.

В основе исследования лежало предположение о том, что существуют социально-психологические особенности проявления стресса в зависимости от пола.

Репрезентативную выборку испытуемых составили 40 человек ($N = 40$) в возрасте от 23 до 45 лет, из них 20 мужчин и 20 женщин, из них 7 респондентов занимают должность врача, остальные 33 являются средним и младшим персоналом.

В качестве методического обеспечения был использован психодиагностический метод, представленный следующими опросниками:

1. «Шкала психологического стресса PSM-25». Методика позволяет измерить стрессовые состояния и выявить интегральный показатель психической напряженности [2].
2. «Оценка нервно-психического напряжения» Т. А. Немчина. Методика позволяет определить степень выраженности признаков нервно-психического напряжения, составленных по данным клинико-психологического наблюдения [6].
3. Диагностика состояния стресса А. О. Прохорова. Методика используется для выявления индивидуальностей переживания стресса: степени самоконтроля и психологической лабильности в аналогичных обстановках [2].

На первом этапе исследования особенностей проявления стресса у мужчин и женщин был вы-

полнен анализ различий между выборками. Статистическая обработка данных проводилась в программе SPSS 20.0 с помощью непараметрического

критерия U Манна-Уитни. Результаты различий представлены в таблице 1.

Таблица 1. Анализ различий в характеристиках стресса женщин и мужчин

Показатели	Значения	
	U критерия Манна-Уитни	уровня значимости p
Наименование критерия		
Показатель психической напряженности	000,000	0,000
Нервно-психическое напряжение	118,500	0,026
Регуляция в стрессовых ситуациях	159,500	0,277

Источник: разработано автором

В ходе исследования были выявлены достоверно значимые различия в выраженности психической напряженности (рис. 1). По показателям нервно-

психического напряжения и регуляции в стрессовых ситуациях достоверно значимых различий нет.



Рисунок 1. Показатели выраженности психической напряженности у женщин и мужчин по методике «Шкала психологического стресса PSM-25»

Источник: разработано автором

Уровень психической напряженности намного выше у женщин (126,1) сравнительно с мужчинами (57,85, $U = 126,1 - 57,85 = 68,25$).

По результатам методики у женщин выявлен средний уровень стресса, что свидетельствует о том, что женщины при высокой рабочей нагрузке в процессе оказания медицинской помощи больным с коронавирусной инфекцией находятся в состоянии психического дискомфорта, нервно-психической напряженности по сравнению с мужчинами.

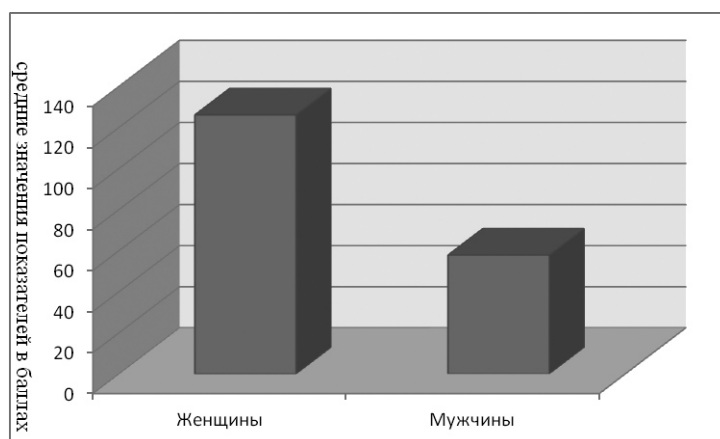
Низкий уровень свидетельствует о состоянии психологической адаптированности к рабочим нагрузкам у мужчин.

Различия в выраженности психического напряжения в ситуации стресса могут быть связаны с тем, что в организме мужчин присутствует особый белок, который при определенных условиях блокирует работу цепочек мозга, связанных с тревожны-

ми состояниями. Мозг мужчины очень дифференцированный, он избирателен и долго в стрессовой ситуации не может находиться.

Также мужчинам в стрессовых ситуациях свойственно замыкаться в себе, чтобы в одиночку решить проблему и связанные с ней переживания. Женщин в таких ситуациях переполняют эмоции. В такие минуты, чтобы взять себя в руки, мужчинам и женщинам требуются совершенно разные вещи. Мужчине становится легче, когда он принимает за решение проблемы, а женщине – когда она говорит о ней.

Женщины в вопросах стресса более рассудительны и медлительны – им нужно время на раздумья и планирование реакции. Мужчины же чаще всего «рубят с плеча» – они ориентированы на действие и страдают от излишнего планирования в ситуации стресса.

У женщин рассредоточено внимание; они склонны к одновременному решению сразу нескольких задач. И переключаться на что-то другое, кроме того, что их волнует в данный момент, им крайне сложно. Перед мужчиной же стоит одна задача; остальные представляются ему незначительными и не требующими его внимания.

В результате проведенного исследования мы делаем вывод, что выявленные различия свидетельствуют о низком уровне психологического стресса у мужчин и среднем уровне у женщин. Мужчины более адаптированы к рабочим нагрузкам в период пандемии, вызванной коронавирусной инфекцией, по сравнению с женщинами.

Литература

1. Вишняков А. И. Психологические особенности трудовой мотивации и её взаимосвязь с ценностными ориентациями сотрудников медицинских учреждений / А. И. Вишняков // Азимут научных исследований: педагогика и психология. – 2016. – Т. 5. № 3 (16). – С. 245–248.
2. Водопьянова Н. Е. Психодиагностика стресса / Н. Е. Водопьянова. – СПб: Питер, 2009. – С. 40–75.
3. Дубровина А. И. Основные выявленные угрозы в период пандемии COVID-19 и методы их ликвидации / А. И. Дубровина // Modern Science. – М., 2020. – № 4. – С. 425–428.
4. Жуков Д. Стресс, который всегда с тобой / Д. Жуков. – СПб: Наука, 2018. – С. 60–75.
5. Китаев-Смык Л. А. Стресс. Эмоции и соматика / Л. А. Китаев-Смык. – М.: Академический Проект, 2020. – С. 261–270.
6. Немчин Т. А. Состояния нервно – психического напряжения / Т. А. Немчин. – СПб: Изд-во ЛГУ, 2004. – С. 73–80.
7. Ушаков Д. В. Социально-психологические аспекты пандемии covid-19: результаты экспертного опроса российских психологов / Д. В. Ушаков // Психологический журнал / Д. В. Ушаков, А. В. Юревич, Т. А. Нестик, М. А. Юревич. – М., 2020. – № 5. – С. 5–17.
8. Янцупов А. Я. Как избавиться от стресса / А. Я. Янцупов. – Москва: Изд-во Проспект, 2016. – С. 161–170.

Статья поступила в редакцию: 29.04.2022; принята в печать: 01.06.2022.

Автор прочитал и одобрил окончательный вариант рукописи.

УДК 159.9.072

СФОРМИРОВАННОСТЬ ВНИМАНИЯ В МЛАДШЕМ ШКОЛЬНОМ ВОЗРАСТЕ КАК УСЛОВИЕ УСПЕШНОСТИ В УЧЕБНОЙ ДЕЯТЕЛЬНОСТИ

Журавлева Алена Антоновна, студент, направление подготовки 37.03.01 Психология, Оренбургский государственный университет, Оренбург
e-mail: alena.zhuravleva.1997@bk.ru

Научный руководитель: **Логотова Елена Владимировна**, кандидат психологических наук, доцент кафедры социальной психологии, Оренбургский государственный университет, Оренбург
e-mail: logotovae@mail.ru

Аннотация. В данной статье представлено изучение сформированности внимания в младшем школьном возрасте как условие успешности в учебной деятельности. В работе рассмотрены вопросы, связанные с особенностями внимания у детей младшего школьного возраста, описание и значения внимания в учебной деятельности, и представлены результаты диагностики особенностей свойств внимания у учащихся начальных классов с разной учебной успеваемостью. Необходимость, актуальность и практическая направленность изучения данной проблемы заключается в том, что внимание как психический процесс является одним из важнейших условий успешности в учебной деятельности и его развитие будет способствовать улучшению успеваемости в общеобразовательных учреждениях. В данной работе предлагаются дальнейшие действия и рекомендации по коррективке и развитию внимания.

Ключевые слова: внимание, младший школьный возраст, успешность, учебная деятельность.

Для цитирования: Журавлева А. А. Сформированность внимания в младшем школьном возрасте как условие успешности в учебной деятельности // Шаг в науку. – 2022. – № 2. – С. 70–73.

FORMATION OF ATTENTION IN PRIMARY SCHOOL AGE AS A CONDITION FOR SUCCESS IN EDUCATIONAL ACTIVITIES

Zhuravleva Alyona Antonovna, student, training program 37.03.01 Psychology, Orenburg State University, Orenburg
e-mail: alena.zhuravleva.1997@bk.ru

Research advisor: **Logotova Elena Vladimirovna**, Candidate of Psychological Sciences, Associate Professor of the Department of Social Psychology, Orenburg State University, Orenburg
e-mail: logotovae@mail.ru

Abstract. This article presents the study of the formation of attention in primary school age as a condition for success in educational activities. The paper considers issues related to the peculiarities of attention in primary school children, the description and significance of attention in educational activities, and presents the results of diagnostics of the peculiarities of the properties of attention in primary school students with different academic performance. The necessity, relevance and practical orientation of studying this problem lies in the fact that attention as a mental process is one of the most important conditions for success in educational activities and its development will contribute to improving academic performance in general education institutions. This paper suggests further actions and recommendations for the correction and development of attention

Key words: attention, primary school age, success, educational activity.

Cite as: Zhuravleva, A. A. (2022) [Formation of attention in primary school age as a condition for success in educational activities]. *Shag v nauku* [Step into science]. Vol. 2, pp. 70–73.

Значимость сформированности внимания в младшем школьном возрасте имеет большое значение для успешности в учебной деятельности. Новые образовательные стандарты предполагают развитие регулятивных универсальных учебных действий, главным из которых являются именно

регуляция внимания [7]. Актуальность проблемы развития внимания младших школьников объясняется увеличением количества школьников, испытывающих трудности в обучении из-за преобладания непроизвольного внимания, низкого уровня устойчивости и концентрации, отсутствия способности



концентрироваться на одном предмете, не обращая внимания на отвлекающие факторы [4]. Изучением проблемы внимания занимались такие ученые, как В. В. Глущенко, И. А. Куницына, Л. С. Выготский, Л. Е. Ушакова и т. д.

Ключевым моментом и важнейшим условием развития детей младшего школьного возраста является необходимость развития его произвольного внимания [2]. Произвольное внимание помогает ребенку воспринимать, запоминать, осознанно понимать материал, действовать и следовать указаниям, понимать, что хочет учитель и действовать мануально [1]. Большой трудностью в обучении детей в младшей школе является низкий уровень развития произвольного внимания. Однако, несмотря на колоссальное количество литературы по данной проблеме, она остается недостаточно разрешенной и исследованной. В психический процесс входят такие процессы, как сенсорное, интеллектуальное внимание и как свойства личности, например, когда мы говорим о «внимательном» человеке [5]. В результате, целью проведения исследования является изучения особенностей проявления внимания в младшем школьном возрасте с разным уровнем учебной успеваемости.

Критерием эффективности учебной деятельности является академическая успеваемость [3].

Были проведены исследования в период с 2021 по 2022 учебный год, где исследовались свойства внимания у младших школьников, 3-й класс. Были выбраны испытуемые с разной учебной успеваемостью. К группе «успешных» относятся ученики с отличной или хорошей успеваемостью, к группе «неуспешных» относятся ученики со средней и низкой успеваемостью. Исследование проводилось на базе МОАУ «Лицей № 1», г. Оренбурга. Исследовано было 98 школьников, в возрасте 8–10 лет. Для эмпирической части были использованы следующие методики:

- 1) Кольца Ландольта: эта методика предназначена для изучения определения продуктивности и устойчивости внимания;
- 2) Методика «переплетенные линии»: целью этой методики является оценка устойчивости и объема внимания младшего школьника;
- 3) Проба на внимание (П. Я. Гальперин, С. Л. Кабыльницкая): эта методика позволяет выявить уровень внимания, концентрацию и самоконтроль у школьника младшего класса.

Для обработки результатов анализа был использован непараметрический критерий U Манна-Уитни.

Таблица 1. Различия выборки по непараметрическому критерию Манна-Уитни

Показатели	U критерия Манна-Уитни	Уровень значимости p
Переплетенные линии	413,500	0,000
Кольца Ландольта	820,000	0,000
Проба на внимание	598,500	0,000

Источник: разработано автором

В ходе исследования были выявлены достоверно значимые различия между группой «успешных» и «неуспешных» школьников ($p < 0,005$). У группы «успешных» был показан высокий уровень, высокие баллы по выполнению методик. Группа «неуспешных» показала более низкий результат, что может свидетельствовать о том, что люди, имеющие высокие показатели успешности, в учебной деятельности выполняют работы внимательно и обладают лучшей концентрацией и сосредоточения внимания, чем ученики с низкой успеваемостью.

Представленный анализ данных позволяет утверждать, что устойчивость, объем и концентрация внимания у третьего класса с высоким и низким уровнем учебной успеваемости различаются (рисунки 1, 2, 3).

Уровень сформированности внимания у «успешных» – 49%, концентрация внимания – 41%, устойчивость внимания – 10%. Выполнение методик у группы «успешные» показало высокий и средний уровень, а «неуспешные» – преимущественно средний и низкий. Концентрация внимания у группы

школьников с «неуспешной» учебной успеваемостью – 45%, уровень сформированности внимания – 38%, устойчивость внимания – 17%. Устойчивость внимания у группы «неуспешных» выше, чем у «успешных», что может быть связано с тем, что они прикладывают больше усилий, чтобы не допустить ошибку.

В результате изучения был получен материал, анализ которого позволил заключить, что данные исследования позволяют утверждать, что уровень учебной успеваемости будет взаимосвязан с уровнем развития сформированности внимания у младших школьников. Дети, которые имеют высокий уровень свойств и развития внимания, успешны в учебной деятельности. В младшем школьном возрасте происходит смена произвольного внимания на произвольное, что позволяет говорить о том, что в этот период важно давать детям упражнения на развитие концентрации, объема и устойчивости внимания [6]. Нужно помнить, от внимания зависит успешность учебной деятельности.



Рисунок 1. Результаты по методикам у младших школьников, баллы
Источник: разработано автором



Рисунок 2. Соотношение свойств внимания у «неуспешных» учеников, %
Источник: разработано автором

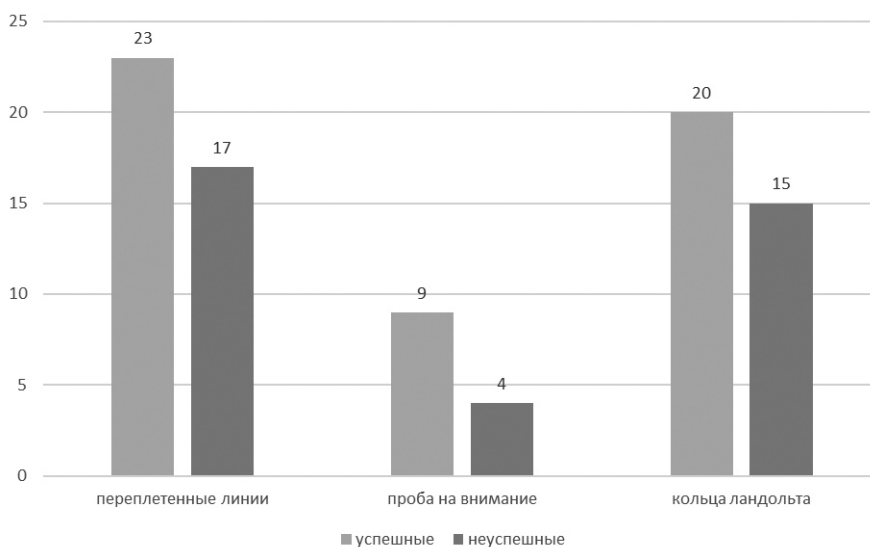

Рисунок 3. Соотношение свойств внимания у «успешных учеников», %
Источник: разработано автором

Учителям начальных классов и родителям младшего школьника стоит заниматься формированием у детей навыков и умений произвольной регуляции деятельности. Значимость развития внимания у детей младшего школьного возраста одно из главных регулятивных моментов в воспитании ребенка.

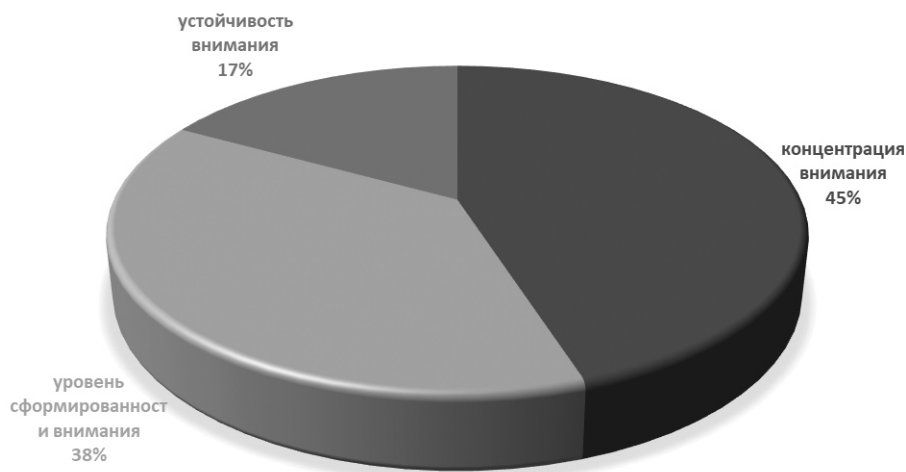
Литература

1. Верхотурова Н. Ю., Литвинова А. Г. Теоретические аспекты изучения проблемы внимания в психологии // Наука и социум: материалы XVI Всероссийской научно-практической конференции с международным участием, Новосибирск, 17 марта 2021 года. – Новосибирск: Автономная некоммерческая организация дополнительного профессионального образования «Сибирский институт практической психологии, педагогики и социальной работы», 2021. – С. 41–47.
2. Глущенко В. В., Шабаяев В. С. Нейрофизиологические показатели активности внимания // Вестник Новгородского государственного университета. – 2017. – № 8(106). – С. 110–112.
3. Куницына И. А., Яхудина Е. Н. Особенности познавательных психических процессов у младших школьников с разной успешностью ведущей деятельности // Вестник Ленинградского государственного университета им. А. С. Пушкина. – 2017. – № 2. – С. 9–19.
4. Левитина С. С. Можно ли управлять вниманием школьников? – М.: Знание, 1980. – 93 с.
5. Сергеева Е. Н., Вишняков А. И. Особенности психологической безопасности образовательной среды на примере учащихся 6х классов гимназии № 1 г. Мелеуза, РБ // Вестник Оренбургского государственного университета. – 2008. – № 5(82). – С. 37–38.
6. Ушакова Л. Е. Коррекция внимания у детей младшего школьного возраста с синдромом дефицита внимания и гиперактивностью // Образовательная среда сегодня: теория и практика: материалы II Междунар. науч.-практ. конф., Чебоксары, 25 июня 2017 г. – Чебоксары: ЦНС «Интерактив плюс», 2017. – С. 127–129.
7. Чаркова М. Н. Особенности развития свойств внимания под влиянием мотивации // Психологическая наука и образование. – 2003. – № 2. – С. 26–33.

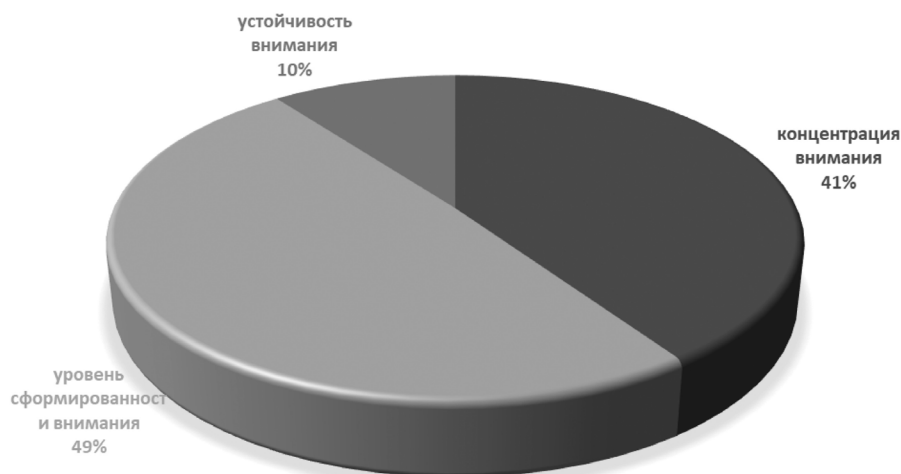
Статья поступила в редакцию: 03.05.2022; принята в печать: 01.06.2022.

Автор прочитал и одобрил окончательный вариант рукописи.

УДК 159.9.072

ОСОБЕННОСТИ АГРЕССИВНОСТИ У ЖЕНЩИН, ПОСЕЩАЮЩИХ ГРУППЫ ТЕЛЕСНО-ОРИЕНТИРОВАННОЙ ПСИХОТЕРАПИИ

Саватеева Дарья Александровна, студент, направление подготовки 37.03.01 Психология, Оренбургский государственный университет, Оренбург
e-mail: savateeva_d@mail.ru

Научный руководитель: **Карымова Оксана Сергеевна**, кандидат психологических наук, доцент кафедры социальной психологии, Оренбургский государственный университет, Оренбург
e-mail: kasana83@yandex.ru

***Аннотация.** В статье рассмотрены вопросы, связанные с особенностями агрессивности у женщин, посещающих группы телесно-ориентированной терапии, а также приведены результаты исследования, включающие качественный анализ коррекции агрессивности с помощью телесно-ориентированной терапии. Отмечено, что разграничение типологии и оценки агрессивности и феномена агрессии позволяют выявить большое количество факторов, которые оказывают на последнее большое влияние. Исследование актуально, из-за важности изучения методов коррекции агрессивности для сохранения психологического здоровья. При обработке статистических данных использовался непараметрический T-критерий Вилкоксона. В ходе этих расчетов выявлены значимые изменения по шкалам косвенной и вербальной агрессии, чувстве вины и индексе агрессивности. Также замечено, что за источник агрессивного поведения принимаются негативные эмоции, что в свою очередь во многом определяется видом агрессивности, то есть тем, на кого направлена агрессия.*

Сделан вывод о том, что методы телесно-ориентированной психотерапии позволяют скорректировать агрессивность женщин с учетом особенностей её проявления.

***Ключевые слова:** агрессивность, агрессия, враждебность, личность, свойство, телесно-ориентированная терапия.*

***Для цитирования:** Саватеева Д. А. Особенности агрессивности у женщин, посещающих группы телесно-ориентированной психотерапии // Шаг в науку. – 2022. – № 2. – С. 74–77.*

FEATURES OF AGGRESSIVENESS IN WOMEN ATTENDING BODY-ORIENTED GROUPS PSYCHOTHERAPY

Savateeva Darya Alexandrovna, student, training program 37.03.01 Psychology, Orenburg State University, Orenburg
e-mail: savateeva_d@mail.ru

Research advisor: **Karymova Oksana Sergeevna**, Candidate of Psychological Sciences, Associate Professor of the Department of Social Psychology, Orenburg State University, Orenburg
e-mail: kasana83@yandex.ru

***Abstract.** The article discusses issues related to the peculiarities of aggressiveness in women attending body-oriented therapy groups, as well as the results of the study, including a qualitative analysis of the correction of aggressiveness using body-oriented therapy. It is noted that the differentiation of the typology and assessment of aggressiveness and the phenomenon of aggression allow us to identify a large number of factors that have a great influence on the latter. The study is relevant because of the importance of studying methods of correcting aggressiveness to preserve psychological health. The nonparametric Wilcoxon T-test was used for statistical data processing. These calculations revealed significant changes in the scales of indirect and verbal aggression, guilt and aggressiveness index. It is also noted that negative emotions are taken as the source of aggressive behavior; which in turn is largely determined by the type of aggressiveness, that is, by the person to whom the aggression is directed.*

It is concluded that the methods of body-oriented psychotherapy allow to correct the aggressiveness of women, taking into account the peculiarities of its manifestation.

***Key words:** aggressiveness, aggression, hostility, personality, property, body-oriented therapy.*

***Cite as:** Savateeva, D. A. (2022) [Features of aggressiveness in women attending body-oriented groups psychotherapy]. *Shag v nauku* [Step into Science]. Vol. 2, pp. 74–77.*



Во многих исследованиях происходит разведение таких понятий как агрессия – форма поведения и агрессивности – психического свойства личности. В исследованиях А. Реана об агрессии говорится как о процессе, со специфической функцией и организацией, а агрессивность же входит в структуру психики человека, как особый сложный ее компонент.

Другая российская исследовательница Л. Соловьева трактует агрессивность как свойство личности, которое выражается в поведении людей, их действиях. Получается, что, наблюдая за поведением и действиями определенного человека, мы можем сделать вывод о том, что данное свойство характерно или типично для этой конкретной личности. При этом нам не потребуется затрагивать и анализировать иные компоненты структуры личности. В связи с этим между понятиями агрессии и агрессивности возникает взаимосвязь и появляется возможность рассматривать их с позиции однофакторной теоретической модели.

Но все же для того чтобы погрузиться в качественный анализ и выявить факторы, которые влияют на человека, когда он проявляет агрессию, нам придется ориентироваться на высказанную выше позицию. Это позволит нам увидеть, как различается поведение людей во время агрессивных ситуаций и их реальные показатели уровня агрессивности после прохождения методик [7, 8].

Просмотрев литературу по психологии, мы можем взять во внимание то, что негативные жизненные ситуации выступают катализатором для реагирования на них человеком агрессивным поведением. Выражается это конфликтом, кризисом, депрессией, стрессом, мы видим действия нападения на источник напряжения, или на то, что его замещает. Для того чтобы убрать имеющееся напряжение, человек ищет разрядку и находит ее в нападении.

Данной теме посвящены работы таких известных отечественных авторов, как Г. М. Андреева, С. В. Еникополов, Л. П. Колчина, Н. Д. Левитов, О. Ю. Михайлова, А. А. Реан, Е. В. Рощин, Т. Г. Румянцева и др. [2].

В связи с этим важно находить истинные психологические причины агрессивности, выявлять её механизмы для подбора эффективных средств коррекции агрессивности. Именно поэтому важно изучать особенности проявления человеческой агрессии.

Цель исследования – выявление эффективности телесно-ориентированной психотерапии как средства коррекции агрессивности у женщин.

Задачи:

1. Определить группу женщин для исследования.
2. Подобрать методики по выявлению агрессивности у женщин.
3. Провести анализ результатов исследования

агрессивности у женщин после проведения коррекционной работы.

4. Оценить эффективность телесно-ориентированной терапии при работе с агрессивностью у женщин.

Объектом исследования является группа женщин.

Предметом исследования выступила агрессивность женщин.

Выборка: Женщины 20–45 лет.

При изучении агрессивности и враждебности используют специальную методику Басса-Дарки, которая разделяет эти понятия и выделяет такие виды реакций как:

1. Физическая агрессия – это использование физической силы против другого лица.

2. Косвенная агрессия – это агрессия, окольным путем направленная на другое лицо или ни на кого не направленная.

3. Раздражение – это готовность к проявлению негативных чувств, при малейшем возбуждении (вспыльчивость, грубость).

4. Негативизм – это оппозиционная манера в поведении от пассивного сопротивления до активной борьбы против установившихся обычаев и законов.

5. Обида – это зависть и ненависть к окружающим за действительные и вымышленные действия.

6. Подозрительность проявляется в диапазоне от недоверия и осторожности по отношению к людям до убеждения в том, что другие люди планируют и приносят вред.

7. Вербальная агрессия – это выражение негативных чувств как через форму (крик, визг), так и через содержание словесных ответов (проклятия, угрозы).

8. Чувство вины выражает возможное убеждение субъекта, что он является плохим человеком, что приносит зло, а также ощущаемые им угрызения совести [6].

Из рисунка 1 мы видим, что значения группы по некоторым показателям изменились.

По каждой из шкал были проведены расчеты по T -критерию Вилкоксона. В ходе этих расчетов выявлены значимые изменения при уровне достоверности $p = 0,05$ по шкалам косвенной ($T_{0,042} \leq T_{0,05}$) и вербальной агрессии ($T_{0,041} \leq T_{0,05}$), чувстве вины ($T_{0,039} \leq T_{0,05}$) и индексе агрессивности ($T_{0,041} \leq T_{0,05}$). После прохождения телесно-ориентированной психотерапии (далее – ТОП) у группы наблюдается снижение показателей косвенной агрессии на 2 у вербальной агрессии на 1,7, чувство вины на 1,6, индекс агрессивности на 1,5. Рассмотрим, с чем же связаны такие изменения у группы женщин.

Существуют гендерные различия в проявлении агрессии. Также следует выделить то, что эмоциональная природа женщин более выражена. В эмо-

циональной сфере отмечается позитивный аспект и негативный. Последний выступает источником

агрессивного поведения, и объект агрессии позволяет нам выявить вид агрессивности [5].



Рисунок 1. Средние значения показателей группы до и после прохождения телесно-ориентированной психотерапии в баллах

Источник: разработано автором

До прохождения курса телесно-ориентированной терапии косвенная агрессия женщин показывала высокие показатели и отмечала высокий уровень ее проявления у всей группы женщин. Такие данные мы получили в связи с тем, что женщины сильно подвержены воздействию бытовых стрессовых ситуаций, а появление конкуренции у женщин вызывает повышение уровня тревожности и напряжения. Тут уже агрессия будет выступать средством выражения гнева и снижения стрессового состояния, вследствие чего, агрессивность будет иметь косвенное проявление. После того как курс ТОП был пройден уровень косвенной агрессии у группы снизился, это может говорить о том, что данная методика помогает осознать источник агрессии и направить человека на его устранение [1].

Особенность женской агрессии состоит в том, что женщины часто, проявляя агрессию, начинают беспокоиться о том, чем она обернется для них в итоге. Появляется страх и чувство вины. В работах Е. В. Козыревой женщины имеют склонность к аутоагрессии (форма отклоняющегося поведения, характеризующаяся враждебными действиями, направленными на себя), в связи с чем, уровень застенчивости и совестливости значительно выше, чем у мужчин, которые более склонны к гетероагрессии (направленной на других). Например, наказав ребенка в гневе, ударив его, мама может начать плакать вместе с ним. Данный пример говорит о том, что у девушек выражена установка на самообвинение, они склонны ощущать чувство вины за выражение агрессивного поведения, на гистограмме (рис. 1) видно, что показатели чувства

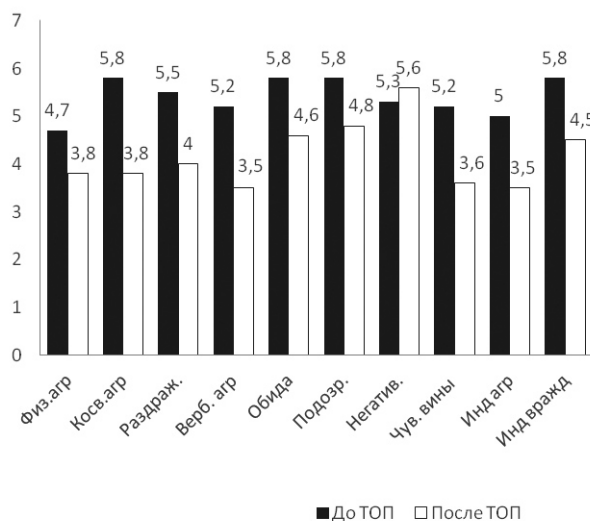
вины были выше и после проработки в курсе ТОП показатели значительно понизились. Тут мы можем говорить о том, что методы ТОП позволяют влиять на самообвинение женщины после проявления агрессивности и снижать ее уровень чувства вины путём работы с телесными ощущениями [3, 4].

Сброс эмоционального напряжения у женщин происходит посредством проявления агрессии в гневе. Если рассматривать скрытую агрессию как вербальную и невербальную, то для женщин характерно проявление скрытой вербальной агрессии, опять же исходя из того, что прямое проявление будет вызывать страх за испорченные взаимоотношения. Тут будет характерно стремление вызвать у человека чувство вины, клевета, раскрытие чьих-то секретов, злословие. Т-критерий Вилкоксона показывает различие ощущения вербальной агрессии в группе женщин после прохождения курса ТОП в сторону снижения ее уровня [2].

Из-за недостатка физической силы, проявление физической агрессии нехарактерно для женщины, как утверждает Э. Игли: «ее применение и отчасти прямой вербальной агрессии не вписывается в образ женщины как нежного, мягкого, кроткого, отзывчивого существа». В исследовании критерий физической агрессии значимых изменений не показал ($T_{0,157} \geq T_{0,05}$) [6].

За счет того, что шкалы косвенной и вербальной агрессии после применения методик телесно-ориентированной терапии понизились, понижается индекс агрессивности, который включает в себя указанные шкалы, а также показатели физической агрессии.

На основании данных результатов, мы можем сделать вывод о том, что методы телесно-ориентированной психотерапии позволяют целенаправлен-

но воздействовать на уровень агрессивности женщин и скорректировать её с учетом особенностей проявления.

Литература

1. Вишняков А. И., Райлян Е. Ю. Гендерные и возрастные особенности проявления ревности // Азимут научных исследований: педагогика и психология. – 2016. – Т. 5. № 4 (17). – С. 317–319.
2. Ениколопов С. Н. Актуальные проблемы исследования агрессивного поведения // Прикладная юридическая психология. – 2010. – № 2. – С. 37–45.
3. Ильин Е. П. Дифференциальная психофизиология мужчины и женщины: монография. – СПб.: Питер. – 2002. – 365 с.
4. Ильин Е. П. Психология агрессивного поведения: монография. – СПб.: Питер. – 2014. – 368 с.
5. Кузьминых А. А., Ениколопов С. Н. Бытующие представления о мужской и женской агрессии // Психологическая наука и образование. – 2011. – № 5. – С. 70–77.
6. Хван А. А. Стандартизация опросника А. Басса и А. Дарки / А. А. Хван, Ю. А. Зайцев, Ю. А. Кузнецова // Психологическая диагностика. – 2008. – № 1. – С. 35–58.
7. Хекхаузен Х. Мотивация и деятельность. – М.: Педагогика. – 1986. – Т. 1. – 408 с.
8. Хохлова Е. В. Конструктивная агрессивность в формировании навыков асертивного поведения студентов: дис. ... канд. экон. наук: 19.00.07. – Нижний Новгород, 2008. – 220 с.

Статья поступила в редакцию: 29.04.2022; принята в печать: 01.06.2022.

Автор прочитал и одобрил окончательный вариант рукописи.

СОЦИАЛЬНО-ПСИХОЛОГИЧЕСКИЕ ОСОБЕННОСТИ ПРОЯВЛЕНИЯ УЧЕБНОЙ МОТИВАЦИИ ИНОСТРАННЫХ ГРАЖДАН

Трунилова Надежда Вадимовна, студент, направление подготовки 37.03.01 Психология, Оренбургский государственный университет, Оренбург
email: nadezhdatrun25@yandex.ru

Научный руководитель: **Вишняков Александр Иванович**, доктор биологических наук, доцент, заведующий кафедрой социальной психологии, Оренбургский государственный университет, Оренбург
email: ferupin@mail.ru

Аннотация. В современном мире возрастает роль международных контактов, в сфере образования это проявляется в увеличении числа иностранных студентов в российских вузах. Для повышения эффективности адаптации и дальнейшего их обучения важно развитие учебной мотивации, что невозможно без знания ее особенностей. Целью данной работы является изучение особенностей учебной мотивации иностранных граждан. В статье рассмотрены вопросы, связанные с мотивацией учебной деятельности иностранных граждан. Приведены результаты методик, направленных на выявление типов, уровней и направленности учебной мотивации. Выявлена и описана корреляционная зависимость между различными типами мотивации учения. Установлено, что ключевым мотивом учения является мотив саморазвития. Также нами выявлено, что актуальными проявлениями мотивации для представителей других стран будут широкие социальные мотивы, мотивы престижа, профессиональные и учебно-познавательные мотивы, мотивация достижения и самоуважения.

Ключевые слова: учебная мотивация, иностранные студенты, мотив саморазвития, мотив достижения, социальные мотивы.

Для цитирования: Трунилова Н. В. Социально-психологические особенности проявления учебной мотивации иностранных граждан // Шаг в науку. – 2022. – № 2. – С. 78–81.

SOCIO-PSYCHOLOGICAL FEATURES OF THE MANIFESTATION OF LEARNING MOTIVATION OF FOREIGN CITIZENS

Trunilova Nadezhda Vadimovna, student, training program 37.03.01 Psychology, Orenburg State University, Orenburg
email: nadezhdatrun25@yandex.ru

Research advisor: **Vishnyakov Alexander Ivanovich**, Doctor of Biological Sciences, Associate Professor, Head of the Department of Social Psychology, Orenburg State University, Orenburg
email: ferupin@mail.ru

Abstract. In the modern world, the role of international contacts is growing, in the field of education this is manifested in an increase in the number of foreign students in Russian universities. To improve the efficiency of adaptation and their further training, it is important to develop learning motivation, which is impossible without knowing its features. The purpose of this work is to study the features of educational motivation of foreign citizens. The article deals with issues related to the motivation of educational activities of foreign citizens. The results of methods aimed at identifying the types, levels and orientation of educational motivation are presented. Correlation dependence between different types of learning motivation is revealed and described. It has been established that the key motive of learning is the motive of self-development. We also found that the actual manifestations of motivation for representatives of other countries will be broad social motives, motives of prestige, professional and educational and cognitive motives, motivation of achievement and self-respect.

Key words: educational motivation, foreign students, self-development motive, achievement motive, social motives.

Cite as: Trunilova, N. V. (2022) [Socio-psychological features of the manifestation of learning motivation of foreign citizens]. *Shag v nauku* [Step into Science]. Vol. 2, pp. 78–81.

Актуальность темы исследования обоснована тем, что в современном мире все больше возрастает роль международных контактов, и в сфере образования в том числе. Иностранные граждане при обучении в российских вузах сталкиваются с большим количеством проблем, так, Жерлицына О. А. выделяла 5 проблем, возникающих в процессе обучения иностранных студентов [5]. Как один из важных аспектов она выделяла мотивацию, в связи с чем определила основные типы студентов по внутренним мотивам. Гребенюк Е. Н. тоже занимался изучением учебной мотивации и пришел к таким выводам, что у иностранных студентов ведущими мотивами на момент обучения являются профессиональные [4]. Иванов Д. Е. в своей работе писал о необходимости развития учебной мотивации для эффективной адаптации иностранных студентов и дальнейшего их обучения [6]. Изучением особенностей учебной мотивации занимался и Вишняков А. И., он изучал влияние мотивов на успеваемость студентов [2]. Соловьев В. Н. также писал о том, что эффективность обучения определяется помимо прочего и силой мотивации, на которую влияют как и личностные особенности, так и методы учения [8]. Все это подчеркивает важность изучения учебной мотивации иностранных граждан, ведь знания об особенностях мотивации поможет им в преодолении трудностей, а также повысит эффективность и качество образования. Изучение особенностей проявления мотивации учения иностранных граждан и применение этих знаний на практике увеличит число иностранных студентов и повысит статус и престижность вуза.

Целью работы является изучение особенностей учебной мотивации иностранных граждан.

В соответствии с этой целью выделяются следующие задачи:

1. Исследовать типы учебной мотивации иностранных граждан.
2. Провести корреляционный анализ мотивов учения.
3. Интерпретировать результаты исследования учебной мотивации иностранных граждан.

Объект исследования – иностранные граждане.

Предмет исследования – учебная мотивация.

В основу исследования положена гипотеза о том, что существуют особенности мотивации учебной деятельности у представителей разных стран.

В ходе изучения учебной мотивации иностранных граждан нами было проведено экспериментальное исследование на базе ОГУ, факультет подготовки иностранных граждан. В исследовании приняло участие 25 человек, среди которых были представители таких стран, как Иордания, Египет, Алжир, Республика Чад.

В данной работе нами были использованы следующие методики:

«Мотивация учебной деятельности: уровни

и типы» Домбровская И. С.

Данная методика предназначена для выявления уровня развития познавательной и социальной мотивации учения, позволяет определить тип мотивации и степень его выраженности.

«Методика диагностики направленности учебной мотивации» Дубовицкая Т. Д.

Методика предназначена для выявления главенствующей направленности мотивации и нынешнего уровня развития внутренней мотивации у испытуемого.

«Методика для диагностики учебной мотивации студентов» Реан А. А. и Якунин В. А., модификация Бадмаевой Н. Ц.

Данная методика разработана на основе опросника Реана А. А. и Якунина В. А. и предназначена для определения мотивов учебной деятельности студентов.

Опросник «Шкалы академической мотивации» Гордеева Т. О., Сычев О. А., Осин Е. Н.

Сами авторы описывают свою методику так «... позволяющая надежно оценить семь качественно разных типов учебных мотивов, характерных для учащихся (студентов): три типа внутренних, три типа внешних мотивов и амотивацию» [3].

При проведении эмпирического исследования испытуемым была предоставлена батарея методик, переведенная на английский и французский языки.

Следующим шагом являлось проведение корреляционного анализа, который «помогает установить, можно ли предсказывать возможные значения одного показателя, зная величину другого» [7]. Для этого мы использовали метод ранговой корреляции Спирмена.

Анализ корреляционной матрицы на уровне значимости $p \geq 0,01$ показал, что зависимости между исследуемыми показателями существуют. На основе этих данных мы составили корреляционную плеяду (рисунок 1).

Исходя из данных, представленных на рисунке, существует прямая взаимосвязь (.791) между мотивом саморазвития и узкими познавательными мотивами. Мотив саморазвития и самообразования, также называемый личностным мотивом, проявляется в желании обучающегося самостоятельно улучшать способы получения знания и увеличения количества знаний. Афанасенкова Е. Л. в своей работе определяет мотив саморазвития. По ее мнению, это «целенаправленная и глубоко осознаваемая деятельность личности, направленная на самоизменение и самоусовершенствование» [1]. Узкие познавательные мотивы проявляются же в интересе к разным методам научного познания, методам добывания знаний, способах саморегуляции учебного процесса. При росте первого показателя, второй будет также расти, это связано со схожестью цели деятельности – и при первом, и при втором мотиве основной потребностью выступает получение новых знаний.



Рисунок 1. Корреляционная плеяда

(1 – амотивация; 2 – интроецированная мотивация; 3 – мотивация саморазвития; 4 – мотивация самоуважения; 5 – мотивация достижения; 6 – широкие социальные мотивы; 7 – познавательная мотивация; 8 – широкие познавательные мотивы; 9 – узкие познавательные мотивы; 10 – мотив саморазвития; 11 – учебно-познавательные мотивы; 12 – коммуникативные мотивы; 13 – направленность; 14 – мотив сотрудничества; 15 – мотивы творческой самореализации; 16 – социальные мотивы; 17 – профессиональные мотивы; 18 – мотивы престижа; 19 – мотивы избегания)

----- – обратная зависимость

_____ – прямая зависимость

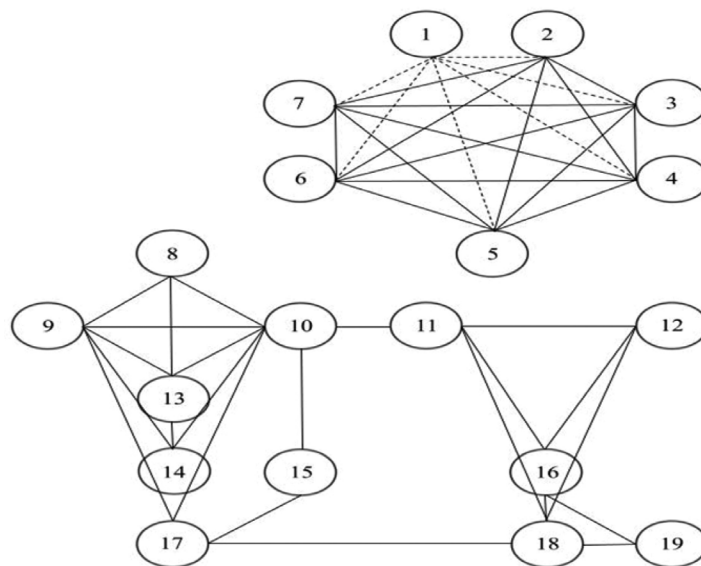
Источник: рисунок разработан автором

Нами выявлена прямая взаимосвязь (.654) между мотивом саморазвития и мотивом сотрудничества. Мотив сотрудничества или социальный мотив проявляется в стремлении обучающегося к созданию и поддержанию различных социальных контактов, а также в их усовершенствовании. Данная взаимосвязь объясняется тем, что одна потребность будет являться средством достижения удовлетворения другой. Обучающийся с помощью общения и взаимодействия в социуме может расширить свои знания, и, наоборот, стремление улучшить взаимодействие с другими будет достигаться за счет саморазвития и самообразования.

Существует прямая взаимосвязь (.915) между мотивацией самоуважения и познавательными мотивами. Мотивация самоуважения характеризуется стремлением обучающегося учиться ради повышения самооценки, самоуважения, чувства собственной ценности и значимости. Для познавательных же мотивов характерно желание получать новые знания, хорошо разбираться в изучаемом предмете. Данная взаимосвязь объясняется тем, что в данном случае стремление к учебе будет подкрепляться потребностью в самоуважении, и наоборот, то есть одна потребность будет являться средством достижения удовлетворения другой.

Нами установлена прямая взаимосвязь (.913) между мотивом достижения и снова познавательными мотивами. Мотив достижения характеризуется желанием достигать наивысших результатов в учебе, получать высокие оценки, наблюдается интерес и удовольствие при решении сложных задач. Данная взаимосвязь объясняется тем, что одна потребность будет являться средством достижения удовлетворения другой. Так за счет стремления получать хорошие оценки, разбираться в сложных вопросах повышается интерес к предмету и новым знаниям, и наоборот.

Выявлена прямая взаимосвязь (.873) между мотивацией самоуважения и интроецированной мотивацией. Интроецированная мотивация проявляется в вынужденности человека обучаться из-за чувства вины, стыда или долга перед собой или значимыми людьми. Данная взаимосвязь объясняется схожестью цели деятельности – оба мотива содержат в себе потребность в чувстве собственной значимости, самоуважения, повышении самооценки.

Существует прямая взаимосвязь (.854) между мотивацией самоуважения и мотивацией саморазвития. Данная взаимосвязь объясняется тем, что одна потребность будет являться средством достижения удовлетворения другой. Стремление к учебе

и саморазвитию будет подкрепляться стремлением повысить чувство собственной значимости и самоуважение, и наоборот.

Нами была установлена обратная взаимосвязь (-.732) между широкими социальными мотивами и амотивацией. Для широких социальных мотивов характерно стремление учиться и получать знания ради благих целей, таких как помощь Родине, обществу, семье. Амотивация же описывается как отсутствие интереса, утрата понимания смысла обучения. Данная обратная взаимосвязь говорит о том, что при росте одного из мотивов, другой будет падать. Это объясняется тем, что при амотивации у обучающегося мотивация учения снижена, нет желаний и понимания, для чего ему нужна учеба, при преобла-

дании же широких социальных мотивов у обучающегося наоборот высокая мотиваций к учебе и есть цели, ради чего он это делает.

На основе проведенного исследования мы делаем вывод, что актуальными проявлениями мотивации для представителей других стран будут широкие социальные мотивы, мотивы престижа, профессиональные и учебно-познавательные мотивы, мотивация достижения и самоуважения. Нами установлено, что ключевым мотивом будет являться мотив саморазвития. Мы это объясняем тем, что иностранные граждане, при обучении, проходят через знакомство с новой культурой и с особенностями другой страны, овладение новым языком, и, как следствие, новыми умениями, знаниями и навыками.

Литература

1. Афанасенкова Е. Л. Саморазвитие и самореализация педагогических работников в профессиональной деятельности / Е. Л. Афанасенкова, Н. Н. Васягина // Педагогическое образование в России. – 2019. – № 2. – С. 10–30.
2. Вишняков А. И. Успеваемость студентов-юристов обоего пола и особенности ее взаимосвязи с учебной мотивацией / А. И. Вишняков, О. А. Ковалева // Современные проблемы науки и образования. – 2017. – № 2. – URL: <https://science-education.ru/ru/article/view?id=26306> (дата обращения: 29.04.2022).
3. Гордеева Т. О. Опросник «Шкалы академической мотивации» / Т. О. Гордеева, О. А. Сычев, Е. Н. Осин // Психологический журнал. – 2014. – Т. 35. – № 4. – С. 96–107.
4. Гребенюк Е. Н. Сравнительный анализ мотивационной активности иностранных студентов в процессе дистанционного и очного обучения / Е. Н. Гребенюк // Повышение глобальной конкурентоспособности регионального образования: международное научное и образовательное сотрудничество: Сборник статей региональная научно-практической конференции, Астрахань, 23 сентября 2021 года / Науч. редакторы: О. А. Зобнина, А. В. Петраев, Н. А. Яковлева, И. Л. Яцукова. – Астрахань: ИП Н. В. Забродина, 2021. – С. 66–69.
5. Жерлицына О. А. Особенности обучения иностранных студентов в российском университете: проблемы и трудности / О. А. Жерлицына, Ю. В. Лебедева, Е. В. Сафина // Наука. Искусство. Культура. – 2022. – № 1(33). – С. 193–198.
6. Иванов Д. Е. Социально-культурная адаптация студентов-иностранцев как проблема современных вузов России / Д. Е. Иванов, Л. Д. Егорова // Вестник Чувашского государственного педагогического университета им. И.Я. Яковлева. – 2014. – № 3(83). – С. 122–127.
7. Корнилова А. С. Метод ранговой корреляции и его применение / А. С. Корнилова, Р. А. Никонова, Д. Р. Дрягина // Современные инновации: теоретический и практический взгляд: сборник научных трудов по материалам VIII Международной научно-практической конференции, Москва, 21–22 января 2018 года. – Москва: Проблемы науки, 2018. – С. 52–53.
8. Соловьев В. Н. Влияние адаптации и мотивации учебной деятельности на успеваемость студентов / В. Н. Соловьев // Фундаментальные исследования. – 2004. – № 5. – С. 81–83.

Статья поступила в редакцию: 29.04.2022; принята в печать: 01.06.2022.

Автор прочитал и одобрил окончательный вариант рукописи.

ОСОБЕННОСТИ ПРОФЕССИОНАЛЬНОЙ МОТИВАЦИИ У ФРИЛАНСЕРОВ

Филиппова Аида Витальевна, студент, направление подготовки 37.03.01 Психология, Оренбургский государственный университет, Оренбург
e-mail: aidafilippova02@gmail.com

Научный руководитель: **Биктина Насима Нигматулиновна**, кандидат психологических наук, доцент, доцент кафедры социальной психологии, Оренбургский государственный университет, Оренбург
e-mail: biktina@rambler.ru

Аннотация. В статье были проанализированы особенности профессиональной мотивации у фрилансеров. Эмпирическое исследование проводилось на выборке из 40 человек: 20 женщин и 20 мужчин, проживающих в городе Оренбург. При проведении статистической обработки данных мы использовали непараметрический критерий U Манна-Уитни. Выяснилось, что среди факторов профессиональной деятельности у женщин преобладает группа мотивов – условия и структурирование работы, социальные контакты, взаимоотношения с коллегами и руководством, а у мужчин – высокий заработок, признание, власть и влияние, самосовершенствование. Достоверно значимые различия между мужчинами и женщинами установлены в выраженности внешнего отрицательного мотива. А такие характеристики, как интерес к работе, удовлетворённость достижениями в работе, уровень притязаний, разнообразие, креативность, сильны как у мужчин, так и у женщин.

Ключевые слова: мотивация трудовой деятельности, фриланс, фрилансер.

Для цитирования: Филиппова А. В. Особенности профессиональной мотивации у фрилансеров // Шаг в науку. – 2022. – № 2. – С. 82–85.

FEATURES OF PROFESSIONAL MOTIVATION AMONG FREELANCERS

Filippova Aida Vitalevna, student, training program 37.03.01 Psychology, Orenburg State University, Orenburg
e-mail: aidafilippova02@gmail.com

Research advisor: **Biktina Nasima Nigmatulinovna**, Candidate of Psychological Sciences, Associate Professor, Associate Professor of the Department of Social Psychology, Orenburg State University, Orenburg
e-mail: biktina@rambler.ru

Abstract. The article analyzes the features of professional motivation among freelancers. The empirical study was conducted on a sample of 40 people: 20 women and 20 men living in the city of Orenburg. When conducting statistical data processing, we used the nonparametric U Mann-Whitney criterion. It turned out that among the factors of professional activity, a group of motives prevails among women – work conditions and structuring, social contacts, relationships with colleagues and management, and men – high earnings, recognition, power and influence, self-improvement. Significantly significant differences between men and women were established in the severity of the external negative motive. And such characteristics as interest in work, satisfaction with achievements in work, the level of claims, diversity, creativity, are strong in both men and women.

Key words: work motivation, freelance, freelancer.

Cite as: Filippova, A. V. (2022) [Features of professional motivation among freelancers]. *Shag v nauku* [Step into Science]. Vol. 2, pp. 82–85.

На сегодняшний день меняются не только сферы и содержание трудовой деятельности, но и формы ее организации. Такие явления как самозанятость, дистанционная занятость становятся более распространёнными. Общей чертой является то, что снижается зависимость работника от работодателя.

Кандидат наук, Чаплашкин Н. В., в своих трудах рассмотрел явление фриланса как социального фе-

номена. Он проанализировал множество понятий из области нестандартной формы занятости. В результате чего, он вывел следующее определение фриланса, которое нам представляется наиболее точным: «Фриланс (свободная занятость) – это вид занятости на рынке товаров и услуг, характеризующийся самостоятельностью выбора формы и места ее реализации и низкой степенью зависимости от

работодателя. Занятый в данном виде деятельности работник (фрилансер) обладает высокой степенью свободы и возможностями самореализации и творческого роста, определением личного трудового распорядка» [7].

По данным переписи 2019 года выявили несколько самых актуальных областей, где задействован фриланс. «Первая область – это сфера информационных технологий и Digital-профессий (35% специалистов), на втором месте – копирайтеры и контент-менеджеры (32%), на третьем месте – маркетологи и финансисты (25%)» [1].

Тема фриланса раскрывается и в научной полемике: «Появились труды, описывающие фрилансеров и такие типы трудовых отношений, как удалённая работа, интернет-занятость и фриланс» [6].

«Ценности фрилансеров отличаются от ценностей остальной части работающего населения. В частности, это можно наблюдать по значимости для фрилансеров таких ценностей, как независимость, свобода, самостоятельность, а ещё по значимости творческой работы» [8].

Перепись фрилансеров, которая проводилась по всему миру впервые, дала понять следующее: «Данные опросов показывают, что «удобный график работы» является сегодня весьма актуальной проблемой и волнует значительную часть населения: 57% всех россиян, 56% жителей стран «большой семерки» и 60% всех фрилансеров» [6].

В основе мотивации лежат потребности человека, которые трансформируются в мотивы. Потребности влияют на наше поведение, ставят перед нами цели, которые мы стремимся достичь, все это преобразуется в мотив.

Есть два типа мотивации: внутренняя и внешняя. Некоторые сотрудники лучше реагируют на внутреннюю мотивацию, в то время как другие могут лучше откликаться на внешнюю мотивацию. Внешняя мотивация – обусловлена внешними обстоятельствами. Это означает, что мотивация человека стимулируется внешними факторами – наградами и признанием, т.е. видимыми знаками достижений, такими как карьера, деньги, статус и т.п. Данный вид мотивации представляет собой самый высокий стимул. А внутренняя мотивация означает, что человек мотивирован изнутри. Он сам хочет хорошо выполнять свою работу, так как результаты, которые он достигает, удовлетворяют его. При таком виде мотивации в трудовой деятельности преобладает личный интерес и желание.

Просто заставлять людей работать никогда не помогало стать успешным. Даже если у человека совершенно обычная рутинная работа, даже в таком случае важна его личная мотивация. Иначе, выполняя и такие простые действия, человек все же сможет совершить ошибку. Очевидно, что заставлять людей работать – крайне неэффективный вариант.

Секрет эффективного управления лежит в понимании их мотивации, поэтому руководство многих организаций задумывается о способах повышения мотивации своих сотрудников. Здесь важно учитывать, что сотрудники-мужчины и сотрудники-женщины обладают различными мотивационными факторами и, соответственно, по-разному относятся к трудовой деятельности.

Доктор психологических наук, Ильин Е. П., в своих работах провёл анализ исследований по мотивации профессиональной деятельности, связанных с полом, и выявил следующие особенности: «Для мужчин более важны: содержание и общественная значимость работы, её разнообразие, творческие возможности, какая выпускается продукция; они в большей степени осознают социальную значимость своего труда. Для женщин важнее взаимоотношения в коллективе, условия труда, размер заработка» [4].

Большая часть исследований показывает, что женщины в большей степени мотивированы аффилиацией, т.е. стремлением к объединению, тёплым отношениям с другими людьми, мужчины же – большее внимание уделяют таким аспектам, как власть и возможность влияния на других, продвижение в карьере, значимость работы для общества. Немаловажным будет отметить, что для женщины важно уважительное отношение со стороны руководства, а ещё возможность совмещения работы с семейной жизнью.

Интересно заметить, что различий в мотивационных факторах между мужчинами и женщинами на уровне управления почти не наблюдается. Это подтверждает теорию о том, что женщины-руководители, осознанно или нет, адаптируются к «мужскому» мышлению и обладают теми же ценностями, которые преобладают у мужчин на рынке труда.

Целью нашего исследования является выявление особенностей профессиональной мотивации у фрилансеров.

Для достижения поставленной цели мы выделили следующие задачи:

- проанализировать особенности мотивационной сферы;
- определить, существуют ли различия в мотивационных аспектах профессиональной деятельности у мужчин и женщин.

Предметом исследования выступила профессиональная мотивация фрилансеров.

Мы предположили, что существуют различия в мотивационных аспектах профессиональной деятельности у мужчин и женщин.

Эмпирическое исследование было проведено на выборке из 20 мужчин и 20 женщин 20–28 лет, занимающихся фрилансом в городе Оренбург.

В исследовании мы использовали следующие методики, разработанные и апробированные для анализа мотивационных факторов:

1. «Интегральная удовлетворённость трудом» Батаршева А. В. [3].
 2. Методика К. Замфир в модификации А. Реана [2; 5].
 3. «Мотивационный профиль» Ш. Ричи и П. Мартин [4].
- На первом этапе исследования особенностей

профессиональной мотивации между двумя независимыми выборками, мужчинами и женщинами, были собраны данные в баллах из трёх методик. А на следующем этапе с помощью непараметрического критерия *U* Манна-Уитни был выполнен анализ различий между выборками. Результаты выявленных различий представлены в таблице 1.

Таблица 1. Результирующие показатели по Манна-Уитни, связанные с полом

Шкалы	Показатели	
	<i>U</i> критерия Манна-Уитни	уровня значимости <i>p</i>
ВОМ	124,500	0,040
Высокий заработок	110,500	0,014
Условия работы	75,000	0,001
Структурирование работы	93,500	0,003
Социальные контакты	62,000	0,000
Взаимоотношения	76,000	0,001
Признание	61,000	0,000
Власть и влияние	31,000	0,000
Самосовершенствование	120,000	0,030

Источник: разработано автором

В ходе исследования были выявлены достоверно значимые различия в выраженности внешней отрицательной мотивации (ВОМ) из методики К. Замфир в модификации А. Реана. С помощью «Мотивационного профиля» были обнаружены различия в таких мотивах профессиональной деятельности, как высокий заработок, физические условия, структурированность деятельности, социальные контакты, взаимоотношения, признание, власть и влияние, а также самосовершенствование (рисунок 1). По другим мотивам достоверно значи-

мых различий нет. Выходит, что такие характеристики, как удовлетворённость достижениями в работе, интерес к деятельности, уровень притязаний в профессиональной деятельности (уровень трудности задач, которые человек ставит перед собой), общая удовлетворённость трудом, профессиональная ответственность, стремление к продвижению по службе, возможность полной самореализации в своей деятельности, разнообразие, креативность, сильны как у мужчин, так и у женщин.



Рисунок 1. Сравнительные характеристики мотивов трудовой деятельности, связанные с полом
 Источник: разработано автором

Если внешняя положительная мотивация (ВПМ) подкрепляется различного рода материальными вещами, то ВОМ связывается с наказанием. По некоторым данным, можно сказать, что второй вид мотивации делает сотрудников дисциплинированнее. По данным проведённого нами исследования видно, что у женщин ВОМ преобладает. И действительно, третья и четвёртая шкалы в методике 2, которые звучат как «стремление избежать критики и наказаний», оценивались женщинами более высокими баллами, чем у мужчин. Это связано с тем, что женщины больше внимания уделяют возможным неудачам, мужчины же более мотивированы достижениями успеха на работе, самосовершенствованием, а также властью и возможностью влиять на других.

Женщины уделяют больше внимания благоприятным условиям работы. Это связано с тем что, потребность в безопасности, характеризующаяся чувством защищённости в физическом и психологическом аспекте, образованная мотивом условия работы, у них преобладает.

Показатель выраженности в структурированности работы у женщин выше, чем у мужчин. Это

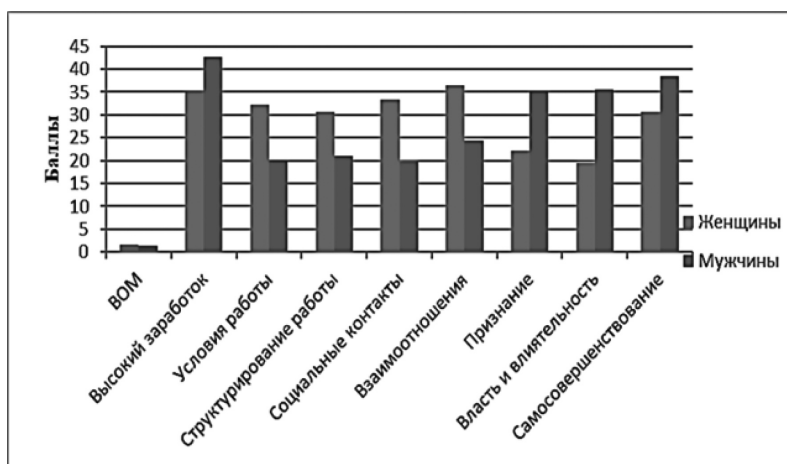
можно объяснить тем, что для женской психики наиболее важно осознание той работы, которую она выполняет, а также планирование, прописывание ходов достижения цели. А для мужчин характерно незамедлительно погружаться в решение вопросов и решать проблемы по мере их поступления. Также им важно понимать смысл порученного задания. Если особого смысла в порученном задании они не наблюдают, то и активность по выполнению задания снижается.

В теоретическом обзоре уже упоминался тот факт, что женщины более мотивированы аффилиацией: они имеют потребность выстраивать отношения, налаживать социальные контакты, нуждаются в поддержке от других людей. Именно поэтому у них более высокий уровень мотивов социальные контакты и взаимоотношения. Мужчины же напротив, очень самостоятельны и редко объединяются в группы.

В результате исследования мы сделали вывод, что существуют различия в профессиональной мотивации мужчин и женщин. Поэтому важно учитывать особенности различий при построении системы мотивации для сотрудников.

Литература

1. День фрилансера в России: как изменился фриланс за десять лет [Электронный ресурс]: VC.RU. – Режим доступа: <https://vc.ru/hr/67084-den-frilansera-vrossii-kak-izmenilsya-frilans-za-desyat-let> – (дата обращения: 13.04.2022).
2. Замфир К. Удовлетворенность трудом: Мнение социолога. [Пер. с рум.] / К. Замфир; [Вступ. ст. А. Д. Мазылу, И. Т. Левькина]. – М.: Политиздат, 1983. – С. 142.
3. Марин Е. Б., Цой С. Ю. Ценностно-мотивационные факторы удовлетворенности трудом сотрудников системы здравоохранения // Вестник Кемеровского государственного университета. 2019. Т. 21. № 3. – С. 739–740.
4. Прохорова М. В., Прохоров В. М. Особенности внутренней и внешней мотивации трудовой деятельности женщин и мужчин // Вестник Костромского государственного университета. Серия: Педагогика. Психология. Социокинетика, № 3, 2016. – 54 с.
5. Селиверстова С. Ю. «Методика диагностики профессионально-ориентированной мотивации студентов вузов экономико-управленческого профиля с учётом профессионализации» // Мир науки, культуры, образования, № 2 (57), 2016. – 304 с.
6. Стребков Д. О., Шевчук А. В. Фрилансеры в информационной экономике: как россияне осваивают новые формы организации труда и занятости // (по результатам Первой всероссийской переписи фрилансеров). М.: Изд. дом ГУ ВШЭ, 2009. – 74 с.
7. Чапашкин Н.В. Социальная сущность фриланса в России и его специфика // Российский академический журнал. – 2011. – Т. 18. – № 4. – С. 15–16.
8. Чурносова К. В., Вишняков А. И. К вопросу о трудовой мотивации // Шаг в науку. 2017. № 1. – С. 184–187.

Статья поступила в редакцию: 29.04.2022; принята в печать: 01.06.2022.

Автор прочитал и одобрил окончательный вариант рукописи.

СОЦИАЛЬНО-ПСИХОЛОГИЧЕСКИЕ ОСОБЕННОСТИ ПРОЯВЛЕНИЯ СИНДРОМА САМОЗВАНЦА В СТУДЕНЧЕСКОЙ СРЕДЕ

Холодидина Екатерина Андреевна, студент, направление подготовки 37.03.01 Психология, Оренбургский государственный университет, Оренбург
e-mail: ekaterinakholidilina@yandex.ru

Научный руководитель: **Вишняков Александр Иванович**, доктор биологических наук, доцент, заведующий кафедрой социальной психологии, Оренбургский государственный университет, Оренбург
e-mail: ferupin@mail.ru

Аннотация. В данной статье охарактеризован синдром самозванца как актуальная в настоящее время психологическая проблема для многих сфер профессиональной деятельности. Были рассмотрены вопросы, связанные с социально-психологическими особенностями проявления синдрома самозванца у девушек. Приведены результаты методик, направленных на степень развития синдрома самозванца и на выявление структуры самооотношения личности на разных уровнях квалификации высшего образования – бакалавриат и специалитет. Выявлена и описана корреляционная зависимость между характеристиками синдрома самозванца и разными уровнями самооотношения. Нами установлено, что синдром самозванца напрямую связан с самообвинением, а также оказывает сильное негативное влияние на такие структуры самооотношения личности, как глобальное самооотношение, самоуважение, аутосимпатия, ожидаемое отношение от других, самоинтерес, самоуверенность, отношение других и самопринятие.

Ключевые слова: синдром самозванца, самооотношение, сомнение в собственной компетентности, чувство неполноценности, неуверенность в себе.

Для цитирования: Холодидина Е. А. Социально-психологические особенности проявления синдрома самозванца в студенческой среде // Шаг в науку. – 2022. – № 2. – С. 86–89.

SOCIO-PSYCHOLOGICAL FEATURES OF THE MANIFESTATION OF THE IMPOSTOR SYNDROME IN THE STUDENT ENVIRONMENT

Kholodilina Ekaterina Andreevna, student, training program 37.03.01 Psychology, Orenburg State University, Orenburg
e-mail: ekaterinakholidilina@yandex.ru

Research advisor: **Vishnyakov Alexander Ivanovich**, Doctor of Biological Sciences, Associate Professor, Head of the Department of Social Psychology, Orenburg State University, Orenburg
e-mail: ferupin@mail.ru

Abstract. This article characterizes the impostor syndrome as a currently relevant psychological problem for many areas of professional activity. Issues related to the socio-psychological characteristics of the manifestation of the girl's impostor syndrome were considered. The results of methods aimed at the degree of development of the impostor syndrome and at identifying the structure of the self-attitude of the individual at different levels of qualification of higher education - bachelor's and specialist's degrees are presented. Correlation dependence between the characteristics of the impostor syndrome and different levels of self-attitude has been revealed and described. We have found that the impostor syndrome is directly related to self-blame, and also has a strong negative impact on such personality self-attitude structures as global self-attitude, self-esteem, autosympathy, expected attitude from others, self-interest, self-confidence, attitude of others and self-acceptance.

Key words: impostor syndrome, attitude itself, denial of one's own competence, feeling of inferiority, self-doubt.

Cite as: Kholodilina, E. A. (2022) [Socio-psychological features of the manifestation of the impostor syndrome in the student environment]. *Shag v nauku* [Step into Science]. Vol. 2, pp. 86–89.

Синдромом самозванца является своеобразное психологическое явление, заключающееся в неспособности человека принять свои успехи и достижения как свою личную заслугу. Такие люди зачастую

имеют немало атрибутов успеха и внешних доказательств их состоятельности, но они продолжают быть уверенными в том, что не заслуживают достигнутого успеха [6]. Нередко свои достижения они объясняют удачным стечением обстоятельств, попаданием в нужное место в нужное время, а также какими-либо другими личными оправданиями. Все это оказывает давление на человека, заставляет испытывать постоянное или периодически возникающее ощущение неполноценности и вводит его в состояние стресса.

Проявления этого синдрома были замечены и у женщин, достигших успеха в своей профессии. Даже видя все свои достижения, эти женщины не ощущали себя достаточно компетентными и достойными признания. Это может помочь не потерять стремление к развитию, совершенствованию, но лишь в небольших проявлениях. Однако высокий уровень неуверенности в себе влечет за собой большие проблемы. Люди с низкой самооценкой и неуверенностью в себе часто страдают от страха оценки, неудач, а также от усталости и переутомления [5]. Стоит отметить, что данный синдром не относится к психическим расстройствам, но он является предметом многих психологических исследований. В результате было установлено, что синдром самозванца также не относится и к чертам характера, несмотря на свою большую распространенность.

П. Клэнс считает, что синдром самозванца мешает психологическому благополучию человека. В случае если этот синдром особенно сильно проявляется, он может повлечь за собой увеличение тревожности, депрессии, сомнение в собственной компетентности [2].

В наши дни можно говорить о том, что синдром самозванца – это весьма актуальная психологическая проблема для многих сфер профессиональной деятельности. С точки зрения Карымовой О. С., «современный профессионал должен обладать максимально выраженными профессиональными качествами, четко идентифицировать себя со своей профессией» [4]. В начале исследований было мнение, что данная проблема актуальна только для женщин. Но в дальнейшем было выявлено, что этому подвержены люди независимо от пола, профессий, званий.

Целью данного исследования является изучение социально-психологических особенностей проявления синдрома самозванца у девушек в студенческой среде.

Для достижения поставленной цели были определены следующие задачи исследования:

- 1) определить степень проявления синдрома самозванца у девушек;
- 2) определить личностные особенности и структуру самооотношения девушек;
- 3) провести корреляционный анализ с последующей интерпретацией результатов исследования.

Объект исследования – девушки.

Предметом исследования выступают личностные характеристики студента в зависимости от проявления синдрома самозванца.

Основной гипотезой данного исследования является предположение, что существуют личностные особенности проявления синдрома самозванца у девушек.

В ходе изучения социально-психологических особенностей проявления синдрома самозванца в студенческой среде было проведено исследование на базе ОГУ. Среди участников выборки – девушки, обучающиеся на 1 и 2 курсах ОГУ бакалавриата и специалитета, в количестве 49 человек.

Для изучения заданной темы исследования использовались следующие методики:

– Методика оценки выраженности синдрома самозванца (шкала Полин Клэнс). Она направлена на определение характеристик «синдрома самозванца» и степени их проявления.

– Тест-опросник самооотношения (В. В. Столин, С. Р. Пантелеев). Он направлен на выявление уровня самооотношения, различие которых проявляется в степени обобщенности.

Анализ результатов эмпирического исследования начнем с данных, полученных при изучении степени выраженности синдрома самозванца у девушек. По завершении диагностики участников исследования по методике оценки выраженности синдрома самозванца Полин Клэнс, мы выяснили, что 7 из 49 реципиентов имеют мало характеристик самозванца, 22 человека – умеренную степень проявления синдрома самозванца, 18 человек часто испытывают чувства самозванца, а у 2 человек – интенсивная степень проявления настоящего синдрома.

Далее анализ качественных характеристик проанализирован по методу ранговой корреляции Спирмена. Этот метод устанавливает тесноту расположения элементов и их взаимосвязь.

Анализ корреляционной матрицы на уровне значимости $p > 0,01$ показал, что зависимости между исследуемыми показателями существуют. На основе этих данных мы построили корреляционную плеяду (рисунок 1).

В результате проведенного исследования мы пришли к выводу, что существует прямая взаимосвязь ($r=0,758$) между самоуважением и самопониманием. Самоуважение является собой эмоциональную оценку человеком самого себя, своей значимости, ценности. В это положение будут входить как мысли человека о себе, так и эмоции, испытываемые по отношению к себе. Самопонимание же отражает понимание человеком своих ценностей, принципов, целей, а также мотивов и, соответственно, проявляющихся в этих мотивах потребностей.



Рисунок 1. Корреляционная плеяда

(1 – глобальное самоотношение; 2 – самоуважение; 3 – аутосимпатия; 4 – ожидаемое отношение от других; 5 – самоинтерес; 6 – самоуверенность; 7 – отношение других; 8 – самопринятие; 9 – саморегулирование, самопоследовательность; 10 – самообвинение; 11 – самоинтерес; 12 – самопонимание; 13 – «синдром самозванца»)

Источник: разработано автором

Показателем сформированности самопонимания у человека является уважительное отношение к самому себе, способность выражать и проявлять себя в рамках социума. В данном случае личностью осознаются побудительные мотивы, движущие силы поведения, инстинкты и то, какое влияние это оказывает на жизнь. В дополнение к пониманию установок, взглядов, различных убеждений, которые нарушают равновесие его отношения с самим собой и окружающим миром, он также выражает направленность на формирование полезных и действенных способов их преобразования. В своей работе Шадрин Т. В. рассматривает самопонимание «и как процесс, и как результат построения и коррекции образа «Я» в целостной ситуации жизнедеятельности» [7]. При росте первого показателя, второй будет также расти, так как и самопонимание, и самоуважение включают в себя способность правильно оценивать перспективы.

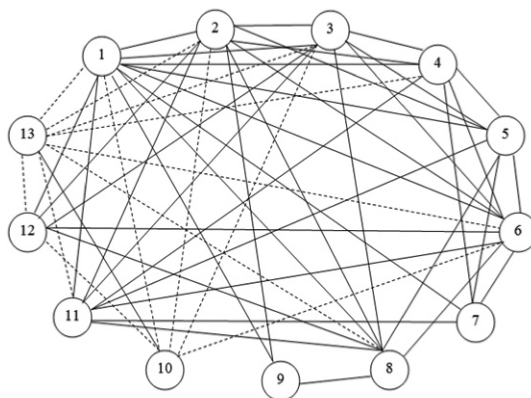
Из рисунка 1 видно, что показатель аутосимпатии имеет прямую взаимосвязь с такими показателями, как самоуважение (,674), глобальное самоотношение (,782), самопонимание (,480), самоинтерес (,589), самопринятие (,634), самоуверенность (,713). Аутосимпатия – это благоприятное, дружественное отношение человека к самому себе. Человек как бы нравится сам себе: он в достаточной степени удовлетворен своей внешней привлекательностью, определенной харизмой, манерой поведения, морально-волевыми качествами, нравственными установками и умением держаться в обществе. Он считает благопотребными размышления о своих преимуществах, достоинствах, положительных качествах, тем самым выделяя себя из толпы других людей. Необходимо подчеркнуть, что

аутосимпатия представляет собой неотъемлемый фактор целостности личности: он не предполагает необоснованного восхищения и любования собой, а, наоборот, является положительной концепцией, которая считается гарантией процесса становления стабильной адекватной самооценки, что позволяет личности объективно давать оценку своим способностям и возможностям. Данные взаимосвязи объясняются тем, что аутосимпатия в позитивном ключе устанавливает тесную связь между принятием и одобрением себя в целом и в значительных частностях, доверием к себе, ощущением собственной ценности и позитивной самооценкой. Соответственно, аутосимпатия будет сопровождать каждый из показателей: самоуважение, глобальное самоотношение, самопонимание, самоинтерес, самопринятие и самоуверенность.

Существует прямая взаимосвязь между показателем самоинтереса и такими показателями, как глобальное самоотношение (,683), самоуважение (,452), аутосимпатия (,589), ожидаемое отношение от других (,657), самоинтерес (,857), самоуверенность (,648), отношение других (,396), самопринятие (,468). Проявлением самоинтереса является интерес к самому себе, то есть к своим мыслям, чувствам, это единство с собой, принятие себя, отсутствие сомнений в своей интересности и ценности для окружающих. Вместе с тем, самоотношение личности представляет собой социально одобряемое явление. Способность некоторого количества людей поддерживать индивидуальное положительное самоотношение, в некоторой степени связанное с характеристиками их эмоциональной сферы [1]. Данная взаимосвязь объясняется тем, что показатели являются взаимодополняющими.

Показатель самообвинения имеет прямую взаимосвязь только с «синдромом самозванца». Самообвинение – это процесс присвоения индивидом какого-либо стрессового инцидента. Вина очень часто оказывает влияние на эмоциональное состояние и поведение людей на протяжении определенной стрессовой ситуации, и, соответственно, по ее завершении. Данная связь характеризуется тем, что характерной чертой синдрома самозванца является отрицание собственной важности и обесценивание похвалы в свой адрес. У людей с этим синдромом возникают сложности в присвоении себе заслуженного личными усилиями успеха, в адекватном восприятии комплиментов. Дубровская А. А. в своей работе пишет, что «студенты, чьи результаты были высокими, полагали, что задания, которые им дались легко, также легко должны были даваться и остальным участникам» [3]. К тому же, у таких

личностей может иметь место страх, связанный с повышенными требованиями от окружающих в случае достижения успеха, а также к более высоким ожиданиям, которые будет сложно или невозможно оправдать. Соответственно, все это приводит к самообвинению.

Показатель самообвинения связан только обратной зависимостью со следующими показателями: глобальное самоотношение, самоуважение, аутосимпатия, ожидаемое отношение от других, самоинтерес, самоуверенность, отношение других, самопринятие. Данные связи объясняются тем, что показатель самообвинения оказывает сильное негативное влияние на другие показатели. Личности, склонные к самообвинению, обычно также могут обвинять окружающих их людей, а вместе с этим имеют тенденцию к самообману и самооправданиям.

Литература

1. Атаманенко Е. С. Самоотношение в связи с особенностями эмоциональной сферы личности обучающихся и работающих молодых людей / Е. С. Атаманенко // Северо-кавказский психологический вестник. – 2016. – Т. 14. – № 1. – С. 23–28.
2. Булгакова Л. И. «Синдром самозванца»: история возникновения термина, основные концепции и их трансформация / Л. И. Булгакова // Психология и психотерапия семьи. – 2018. – № 3. – С. 30–37.
3. Дубровская А. А. Виды социальной уверенности. Вопрос к компетенции в психологической структуре уверенности в себе личности / А. А. Дубровская // Colloquium-journal. – 2019. – № 21–5(45). – С. 28–30.
4. Карымова О. С. К вопросу о профессиональной идентичности студентов-психологов / О. С. Карымова, А. И. Вишняков // Университетский комплекс как региональный центр образования, науки и культуры: материалы Всероссийской научно-методической конференции, Оренбург, 01–03 февраля 2017 года / Оренбургский государственный университет. – Оренбург: Оренбургский государственный университет, 2017. – С. 2841–2846.
5. Леньшина А. С. Синдром самозванца / А. С. Леньшина // Современная психология и педагогика: проблемы и решения: сборник статей по материалам XXXI международной научно-практической конференции, Новосибирск, 17 февраля 2020 года. – Новосибирск: Общество с ограниченной ответственностью «Сибирская академическая книга» – 2020. – С. 81–84.
6. Туровский Н. П. Синдром самозванца как одна из актуальных проблем профессионального становления сотрудника IT-сферы / Н. П. Туровский, Г. И. Могилевская // Modern Science. – 2021. – № 1–1. – С. 384–388.
7. Шадрин Т. В. Самопознание и самопонимание в контексте формирования универсальных компетенций студентов / Т. В. Шадрин // Гуманитарные науки в современном вузе: вчера, сегодня, завтра: материалы международной научной конференции, Санкт-Петербург, 12 декабря 2019 года / под ред. С. И. Бугашева, А. С. Минина. – Санкт-Петербург: Санкт-Петербургский государственный университет промышленных технологий и дизайна, 2019. – С. 583–588.

Статья поступила в редакцию: 29.04.2022; принята в печать: 01.06.2022.

Автор прочитал и одобрил окончательный вариант рукописи.

УДК 159.9.072

ЛИЧНОСТНЫЕ ОСОБЕННОСТИ СТАРШИХ ПОДРОСТКОВ И ИХ ВЛИЯНИЕ НА УСПЕШНОСТЬ В ТВОРЧЕСКОЙ ДЕЯТЕЛЬНОСТИ

Шадрина Ксения Александровна, студент, направление подготовки 37.03.01 Психология, Оренбургский государственный университет, Оренбург
e-mail: keshadrina18@gmail.com

Научный руководитель: **Логотова Елена Владимировна**, кандидат психологических наук, доцент кафедры социальной психологии, Оренбургский государственный университет, Оренбург
e-mail: logotovae@mail.ru

Аннотация. В данной статье рассмотрены вопросы, связанные с влиянием личностных особенностей старших подростков, занимающихся творчеством, на их успешность в творческом виде деятельности. Отдельно рассмотрены вопросы, связанные с такими личностными качествами, как самооценка и само-оценочная тревожность. Было проведено эмпирическое исследование, в ходе которого было выявлено, что существуют качественные различия в проявлении личностных особенностей при сравнении групп «успешных» и «неуспешных» представителей выборки, что подтвердило влияние особенностей личности на успешность. В результате исследования выявлены и наглядно продемонстрированы корреляционные связи между разными личностными особенностями внутри групп выборки, их различия и схожесть. Были даны описания полученных данных, а также обнаружен компенсаторный механизм, помогающий справиться с негативным эмоциональным состоянием.

Ключевые слова: личностные особенности, успешность, творческая деятельность, самооценка, тревожность.

Для цитирования: Шадрина К. А. Личностные особенности старших подростков и их влияние на успешность в творческой деятельности // Шаг в науку. – 2022. – № 2. – С. 90–93.

PERSONAL CHARACTERISTICS OF OLDER ADOLESCENTS AND THEIR INFLUENCE ON SUCCESS IN CREATIVE ACTIVITY

Shadrina Ksenia Alexandrovna, student, training program 37.03.01 Psychology, Orenburg State University, Orenburg
e-mail: keshadrina18@gmail.com

Research advisor: **Logotova Elena Vladimirovna**, Candidate of Psychological Sciences, Associate Professor Department of Social Psychology, Orenburg State University, Orenburg
e-mail: logotovae@mail.ru

Abstract. This article discusses issues related to the influence of the personal characteristics of older teenagers engaged in creativity on their success in creative activity. The issues related to such personal qualities as self-esteem and self-esteem anxiety are considered separately. An empirical study was conducted, during which it was revealed that there are qualitative differences in the manifestation of personality traits when comparing groups of “successful” and “unsuccessful” representatives of the sample, which confirmed the influence of personality traits on success. As a result of the study, correlations between different personality traits within the sample groups, their differences and similarities were identified and clearly demonstrated. Descriptions of the data obtained were given, and a compensatory mechanism was found to help cope with a negative emotional state.

Key words: personality traits, success, creative activity, self-esteem, anxiety.

Cite as: Shadrina, K. A. (2022) [Personal characteristics of older adolescents and their influence on success in creative activity]. *Shag v nauku* [Step into science]. Vol. 2, pp. 90–93.

Творчество и творческая деятельность являются неотъемлемой частью профессиональной деятельности, люди с такими способностями легче находят выход из сложных ситуаций, умеют решать нестан-

дартные задачи, генерируют новые идеи. Проведенное исследование посвящено изучению того, какие конкретные особенности личности влияют на успешность деятельности творческих людей.



Основной акцент в исследовании сделан на изучение влияния такой особенности личности, как самооценка. Изучением самооценки занимались такие ученые, как Л. С. Выготский, И. И. Чеснокова, А. В. Столыпина, Р. Бернс и другие деятели науки [2]. Множество исследований Томсона Д., Гилфорда Дж. П., Торренса Э. П., [3] Маслоу А., Пономарева Я. Л., Богоявленской Д. Б. [7] было посвящено творческой деятельности. Работы таких исследователей, как М. Селигмана, Ю. Э. Макаревой, Л. Е. Адамовой, А. А. Амбарцумян, С. И. Ефремовой, А. Г. Тульчинского посвящены успешности и неуспешности в деятельности [1].

Для сравнения личностных особенностей «успешных» и «неуспешных» представителей творческой деятельности было проведено исследование на базе МБУДО «Детская художественная школа» г. Оренбурга обучающихся старших классов в возрасте 15–18 лет ($n = 23$). Выборка была сформирована по объективному критерию наличия призовых мест в творческих конкурсах разного уровня: 1 группа «успешных» (51%) и 2 группа «неуспешных» (49%).

Для изучения личностных особенностей использовались следующие методики: методика диагностики самооценки Т. В. Дембо, С. Я. Рубинштейна, направленная на изучение уровня самооценки, методика «Самооценка подростка» Г. Н. Казанце-

вой ориентирована на изучение уровня самооценки старшего подростка, методика «Шкала тревожности» Р. Кондаша (в интерпретации А. М. Прихожан), изучала самооценочный уровень тревожности старших подростков, психодиагностический тест В. Мельникова, Л. Ямпольского, направленный на изучение личностных особенностей человека.

Исследование самооценки по методике Дембо-Рубинштейна по средним показателям для группы «успешных» равен 69 баллам, для группы «неуспешных» – 72 баллам. По методике Г. Н. Казанцевой результаты в средних значениях получились 2,25 баллов для группы «успешных» и 2,6 баллов для группы «неуспешных». Методика Р. Кондаша измеряет самооценочную тревожность, где у группы «успешных» в средних значениях она равна 14, а у группы «неуспешных» равна 11.

Таким образом, у группы «успешных» наблюдается самооценка в среднем ниже, а самооценочная тревожность выше в сравнении с группой «неуспешных». В дальнейшем исследовании упор сделан на группу «успешных», чтобы посмотреть, какие личностные особенности влияют на формирование более низкой самооценки и высокой тревожности [8].

Для определения внутригрупповых связей между личностными особенностями использовалась методика В. Мельникова, Л. Ямпольского.



Рисунок 1. Корреляционная плеяда взаимосвязей показателей у группы «успешных» по методике В. Мельникова, Л. Ямпольского.

(1 – невротизм, 2 – психотизм, 3 – депрессия, 6 – активность, 7 – робость, 8 – общительность, 9 – эстетическая впечатлительность, 10 – женственность, 11 – неуравновешенность, 12 – асоциальность, 13 – интроверсия, 14 – сензитивность)

Источник: разработано автором

Интерпретация полученных результатов по методике В. Мельникова, Л. Ямпольского:

– прямая корреляция, значимая на уровне 0,01 между невротизмом и неуравновешенностью, между ними высокая значимость и происходит взаимное увеличение или уменьшение обоих критериев. Невротизм – близость к понятиям нерешительность, неуверенность в себе, психическая невыно-

сливость. Термин «неуравновешенность» есть уровень тревожности, дезадаптации, потеря контроля над влечениями;

– прямая корреляция на уровне 0,01 прослеживается между невротизмом и депрессией, они имеют высокую значимость между собой и взаимное увеличение или уменьшение. Депрессия – измерение глубины субъективных переживаний, ко-

торые возникают на фоне сниженного настроения;

– прямая корреляция на уровне 0,01 есть между робостью и депрессией, они имеют высокую значимость между друг другом и взаимное увеличение или уменьшение. Где робость есть фиксация таких качеств личности, как пассивность-решительность, неуверенность-уверенность, боязливость-смелость;

– прямая корреляция на уровне 0,01 существует между неуравновешенностью и депрессией, что значит, что они имеют высокую значимость между собой и взаимное увеличение или уменьшение;

– прямая корреляция на уровне 0,01 есть между эстетической впечатлительностью и активностью, критерии имеют друг с другом высокую значимость и взаимное увеличение или уменьшение. Эстетическая впечатлительность – чувствительность к эстетическим и художественным ценностям. Активность – уровень энергичности личности;

– обратнопропорциональная корреляция на уровне 0,01 есть между женственностью и асоциальностью, которые имеют высокую значимость между собой, где при возрастании одной происходит уменьшение другой. Женственность – степень идентификации личности с женской ролью. Асоциальность – оценка социальной приспособленности, содержащая склонность к трудностям в социальной адаптации, негативным отношениям к требованиям;

– прямая корреляция на уровне 0,01 имеет интроверсия – робость, представляющая высокую значимость между собой, где происходит взаимное возрастание и уменьшение. Интроверсия – степень социальной контактности личности, где она заметно снижена;

– обратнопропорциональная корреляция на уровне 0,01 есть между интроверсией и общительностью, которые имеют высокую значимость между собой, где при возрастании одной происходит уменьшение другой. Общительность – уровень широты и интенсивности общения;

– прямая корреляция на уровне 0,01 прослеживается между сензитивностью и активностью, которые имеют высокую значимость между собой, где происходит взаимное возрастание и уменьшение. Сензитивность – измерение тонкости эмоциональных переживаний, фиксирует чувствительность, ранимость, артистичность, учтивость, вежливость, деликатность;

– прямая корреляция на уровне 0,01 прослеживается между сензитивностью и эстетической впечатлительностью, которые имеют высокую значимость между собой, где происходит взаимное возрастание и уменьшение;

– прямая корреляция на уровне 0,05 есть

между психотизмом и робостью, которые имеют значимость друг с другом, происходит взаимное возрастание и уменьшение. Психотизм – степень психической адекватности личности, фиксируется отчужденность от среды, замкнутость, напряжение, недоступность для общения с окружающими [4];

– обратнопропорциональная корреляция на уровне 0,05 есть между психотизмом и общительностью, которые имеют значимость друг с другом, где при возрастании одного происходит уменьшение другого;

– прямая корреляция на уровне 0,05 есть между психотизмом и общительностью, которые имеют значимость друг с другом, происходит взаимное возрастание и уменьшение;

– обратнопропорциональная корреляция на уровне 0,05 есть между депрессией и общительностью, которые имеют значимость друг с другом, где при возрастании одной происходит уменьшение другой;

– прямая корреляция на уровне 0,05 есть между депрессией и интровертностью, которые имеют значимость друг с другом, происходит взаимное возрастание и уменьшение;

– обратнопропорциональная корреляция на уровне 0,05 есть между робостью и общительностью, которые имеют значимость друг с другом, где при возрастании одной происходит уменьшение другой;

– прямая корреляция на уровне 0,05 есть между неуравновешенностью и робостью, которые имеют значимость друг с другом, происходит взаимное возрастание и уменьшение [6].

Данные корреляционные связи могут свидетельствовать о том, что наиболее «успешная» группа людей, занимающихся творчеством, характеризуется неуравновешенностью, повышенным невротизмом, склонностью к депрессии. [5] Результаты показывают особенности сферы коммуникации группы «успешных» старших подростков, занимающихся художественной деятельностью. Для них характерна склонность к интроверсии, которая имеет прямую связь с такими характеристиками, как робость, застенчивость. Испытуемые характеризуются тонкостью эмоциональных переживаний, чувствительностью, ранимостью, поэтому мы можем предположить, что занятие творчеством и результативность в творческой деятельности являются своеобразным компенсаторным механизмом, обеспечивающим реализацию своих потенциальных способностей и возможностей в социуме. Косвенным подтверждением результатов исследования является консультация с «успешными» испытуемыми, которые подтверждают, что через творчество им легче выражать собственные чувства, избавляться от отрицательных эмоций и комплексов.

Литература

1. Абдуллаева И. Д. Подходы в зарубежной психологии к изучению успешности жизнедеятельности человека // Современное образование. – 2014. – № 10. – С. 46–49.
2. Алейникова А. А. Влияние самооценки на жизнедеятельность людей // Скиф. Вопросы студенческой науки. – 2020. – № 4. (44). – С. 54–57.
3. Белов М. В., Новиков Д. А. Структура методологии комплексной деятельности // Онтология проектирования. – 2017. – Т. 7. – № 4(26). – С. 366–387.
4. Вишняков А. И. Особенности изобразительной деятельности учащихся младших классов общеобразовательной школы // Мир науки. Педагогика и психология. – 2019. – Т. 7. – № 5. – URL: <https://mir-nauki.com/PDF/43PSMN519.pdf> (дата обращения: 29.04.2022).
5. Дементий Л. И. Нечепоренко О. П. Личностные особенности и типология успешных и неуспешных личностей // Вестник Омского университета. – 2011. – № 2(60). – С. 277–284.
6. Пакулина С. А. Психологическая диагностика мотивации достижения успеха студентов в ВУЗе // Известия Российского государственного педагогического университета им. А. И. Герцена. – 2008. – № 88. – С. 23–32.
7. Ракович Н. К. Психодиагностический тест (ПДТ) В. Мельникова, Л. Ямпольского // Практикум по психодиагностике личности. – 2002. – С. 75–91.
8. Талеева А. С. Творческая деятельность в художественном образовании // Проблемы современного педагогического образования. – 2019. – № 63–3. – С. 186–189.

Статья поступила в редакцию: 01.05.2022; принята в печать: 01.06.2022.

Автор прочитал и одобрил окончательный вариант рукописи.

ПОЛИТОЛОГИЯ

УДК 008(460):061(100)''20''

ВЗАИМОДЕЙСТВИЕ ИСПАНИИ И ЮНЕСКО В XXI ВЕКЕ

Парамонов Владислав Борисович, студент, направление подготовки 41.03.05 Международные отношения, Российский университет дружбы народов, Москва
e-mail: paramonov.vlad@mail.ru

Аннотация. В данной статье, посвящённой сороковой годовщине подписания Испанией «Конвенции об охране всемирного культурного и природного наследия», рассматривается взаимодействие Королевства Испании и организации ЮНЕСКО. В работе проводится анализ культурных, социальных и образовательных программ, реализуемых Испанией на платформе данной международной организации, а также дается оценка и характеристика отношений государства и организации в разных направлениях. Представлены анализ участия Испании в программе «ассоциированного эксперта» на платформе ЮНЕСКО и опыт содействия частной испанской компании «Abertis» развитию инфраструктуры ЮНЕСКО. Особое внимание уделено сотрудничеству Испании и ЮНЕСКО в Иberoамерике, созданию в 2016 году программы «Ibermuseos» с целью поддержки этнических меньшинств в Америке. Рассмотрена гуманитарная программа «Indígena Program», направленная на поддержание культуры и самобытности коренных народов Латинской Америки. Обозначена представленность Испании в списке культурного наследия ЮНЕСКО.

Ключевые слова: Испания, ЮНЕСКО, сотрудничество, Иberoамерика, глобализация, «Ibermuseos», «Programa Indígena», культурное наследие, Министерство иностранных дел Испании.

Для цитирования: Парамонов В. Б. Взаимодействие Испании и ЮНЕСКО в XXI веке // Шаг в науку. – 2022. – № 2. – С. 94–96.

INTERACTION BETWEEN SPAIN AND UNESCO IN THE 21ST CENTURY

Paramonov Vladislav Borisovich, student, training program 41.03.05 International Relations, Peoples' Friendship University of Russia, Moscow
e-mail: paramonov.vlad@mail.ru

Abstract. This article, dedicated to the fortieth anniversary of the signing by Spain of the Convention on the Protection of the World Cultural and Natural Heritage, considers the interaction of the Kingdom of Spain and UNESCO. The article analyzes the cultural, social, and educational programs implemented by Spain on the platform of this international organization, and also assesses and characterizes the relations between the state and the organization in different directions. The analysis of Spain's participation in the «associate expert» program on the UNESCO platform and the experience of the assistance of the non-governmental Spanish foundation «Abertis» to the development of UNESCO infrastructure are also presented in this article. Special attention is paid to the cooperation between Spain and UNESCO in Iberoamerica, the creation of the Ibermuseos program in 2016, which goal was to support ethnic minorities in America. The article considers the humanitarian program «IndígenaProgram», aimed at maintaining the culture and identity of the indigenous peoples of Latin America. The representation of Spain in the UNESCO Cultural Heritage list is also indicated in this work.

Key words. Spain, UNESCO, cooperation, Iberoamerica, globalization, «Ibermuseos», «ProgramaIndígena», cultural heritage, Ministry of Foreign Affairs of Spain.

Cite as: Paramonov, V. B. (2022) [Interaction between Spain and UNESCO in the 21st century]. *Shag v nauku* [Step into Science]. Vol. 2, pp. 94–96.

В 2022 году исполняется 40 лет с момента подписания Испанией «Конвенции о всемирном наследии ЮНЕСКО». Несмотря на то, что конвенция ЮНЕСКО была создана в 1972 году, Испания присоединилась к этому международному документу только

в 1982 году во время такого исторического периода, как Transición Española, во время которого страна трансформировалась в парламентскую демократию [1, с. 100]. Кроме того, по итогам 2019–2021 годов Испания являлась второй по популярности страной

мира среди туристов [11], что позволяет говорить об Испании, как о крупнейшем культурном мировом центре. Именно поэтому интерес представляет анализ современного уровня отношений одного из туристических центров мира – Испании и организации, занимающейся контролем и сохранением мирового культурного наследия – ЮНЕСКО.

На данный момент Испания и ЮНЕСКО имеют широкие контакты в сфере образования: страна участвует в программе «ассоциированного члена». Благодаря этой программе страна формирует кадровый резерв не только для ЮНЕСКО, но и для всех подразделений ООН на территории Испании, а также испаноязычных стран. Руководящие структуры государства, по сути, оплачивают стажировку выпускника университета, который является гражданином этого государства. Испания оплачивает эту стажировку только гражданам своей страны, однако здесь можно обратить внимание на опыт Нидерландов, которые оплачивают стажировку на своей территории граждан из развивающихся стран [2, с. 33]. В случае Испании это бы могло быть взаимодействие с гражданами государств Латинской Америки, говорящих на испанском языке. Такая политика укрепила бы положение Испании как центра ибероамериканского мира, а также повысила бы уровень образования приезжающих в Испанию людей из Южной Америки. Таким образом, несмотря на правительственное финансирование программы «ассоциированного члена ЮНЕСКО», есть потенциальные пути увеличения эффективности этой программы в рамках образовательного сотрудничества Испании и ЮНЕСКО.

В контексте сотрудничества в сфере культуры и образования с ибероамериканским миром на базе платформы ЮНЕСКО стоит также упомянуть о программе «Ibermuseos». Эта программа зародилась еще в 70-е годы 20 века в Чили [8], однако наибольшее развитие получила после активизации участия Испании. При взаимодействии с ЮНЕСКО одним из главных управляющих этой программой является Министерство иностранных дел Испании. Согласно данным с сайта ЮНЕСКО, программа «Ibermuseos» направлена на создание механизмов обмена и коммуникации среди музеев Латинской Америки, поддержку малых этнических групп путем государственных дотаций малых музеев, а также содействие устойчивости иберо-американских музейных институтов и процессов [8]. Помимо музейной деятельности Испания в рамках этой программы проводит и образовательные курсы, направленные на подготовку профессиональных кадров в сфере культурного взаимодействия между Испанией и остальными странами иберо-американского мира. Таким образом, стоит отметить, что в рамках этой программы Испания видит ЮНЕСКО как инструмент

сохранения собственного культурного влияния на страны Латинской Америки, ежегодно увеличивая сумму государственного взноса в программу «Ibermuseos». Этот вектор культурной политики испанского правительства свидетельствует о стремлении к сохранению испанского языка в иберийском регионе в условиях глобализации.

Однако программа «Ibermuseos» была не единственной, направленной на доминирование Испании в культурном пространстве иберо-американского мира. Стоит упомянуть о программе AECID (Agencia Española de Cooperación Internacional para el Desarrollo) и ЮНЕСКО «Indigena Program». Согласно этой программе, опубликованной в информационных базах ЮНЕСКО в 2016 году, Испания брала на себя обязательства по сохранению культурной идентичности, а также этнического самосознания коренных народов Латинской Америки, по большей части говорящих на испанском языке [9]. «Indigena Program» базируется на подписанном в 2007 году Strategy for Spanish Cooperation with Indigenous Peoples (ЕСЕPI), в котором Испания обязывается содействовать признанию и поддержанию прав коренных народов в международных организациях, включая ЮНЕСКО [5]. Стоит отметить, что «Indigena Program» не была широко распространена, описание программы несло более идейный характер, чем социально-культурный.

Отходя от темы сотрудничества Испании и ЮНЕСКО в образовательных и социальных сферах, стоит упомянуть о содействии испанского частного сектора сохранению мирового культурного наследия под эгидой ЮНЕСКО. Фонд «Abertis», занимающийся развитием инфраструктуры, а именно строительством дорог [3]. В 2015 году на встрече с королем Испании Филиппом VI генеральный директор ЮНЕСКО Ирина Бокова высоко оценила вклад испанской компании в развитие и сохранение биосферных заповедников «Кастельет-и-ла-Горналь», находящихся в Каталонии [1, с. 102]. Однако только Испанией взаимодействие фонда «Abertis» и ЮНЕСКО не ограничивается – в 2016 году компания принимала активное участие в организации 4 всемирного конгресса биосферных заповедников в Перу, а штаб-квартира фонда была выбрана как международный центр ЮНЕСКО по делам биосферных заповедников в Средиземноморье [6]. Таким образом, рассматривая данный пример сотрудничества, можно сказать, что сотрудничество между Испанией и ЮНЕСКО стремительно развивается, так как участие в нем принимают уже и неправительственные организации. Стоит отметить, что потенциальная активизация частного капитала Испании в структурах ЮНЕСКО позитивно скажется на туристическом потоке в страну, поскольку туристическая инфраструктура получит еще большее развитие.

Однако, говоря об отношениях между Испанией и ЮНЕСКО, нельзя не упомянуть знаменитый список культурного наследия этой организации. Испания имеет широкое представительство в этом списке – 49 объектов культурного наследия, а также 30 объектов-кандидатов на попадание в этот список. По числу достопримечательностей на своей территории, согласно статистике ЮНЕСКО, Испания делит четвертое место с Францией, уступая только Италии, Китаю и Германии. С начала XXI века число объектов всемирного наследия в Испании увеличилось в 1,5 раза – с 2000 по 2021 гг. комиссия ЮНЕСКО присвоила такой статус 17 достопримечательностям, 7 из которых получили этот статус за последние 10 лет [10]. Из недавних обновлений испанского списка ЮНЕСКО стоит отметить внесение дворцового города Medina Azahara, место археологических раскопок Risco Caído и бульвар paseo del Prado (2018–2021 гг.), в список объектов-кандидатов попал район археологических раскопок возле Пиренейских гор, на границе с Андоррой [7].

Подводя итог, можно сказать, что отношения между Испанией и ЮНЕСКО развивались на протяжении всего XXI века. Расширение сфер сотрудничества, образовательные и социальные программы, разработанные Испанией на платформах ЮНЕСКО (такие как «Indigena Program» и «Ibermuseos»), вовлечение частного испанского капитала в развитие инфраструктуры ЮНЕСКО (фонд «Abertis»), а также регулярные встречи лидеров ЮНЕСКО и Испании подтверждают статус пиренейского государства как одной из крупнейших культурных и туристических держав всего мира. Испанское правительство уделяет серьезное внимание интеграционным программам с ЮНЕСКО – об этом свидетельствует вовлеченность в этот процесс таких государственных институтов, как Испанское агентство международного сотрудничества в области развития (Agencia Española de Cooperación Internacional para el Desarrollo (AECID)) и Министерство иностранных дел, Европейского союза и сотрудничества (Ministerio de Asuntos Exteriores, Unión Europea y Cooperación (MAEUEC)).

Литература

1. Сулейманов А. Д. Испания как один из ведущих мировых культурных центров // Казанский вестник молодых учёных. – 2019. – №4 (12). – С. 99–104.
2. Томский Г. В. Возможности усиления и развития системы ЮНЕСКО // Concorde. – 2019. – № 3. – С. 3–41.
3. Abertis Group: Worldwide referent in toll road management [Электронный ресурс] – Режим доступа: <https://www.abertis.com/en/the-group/about-abertis> (дата обращения: 05.02.2022).
4. Nuestra Actuación (Ibermuseos) [Электронный ресурс]. – Режим доступа: <http://www.iber museos.org/sobre/nuestra-actuacion> (дата обращения: 15.01.2022).
5. Spanish Strategy Paper for Cooperation with Indigenous Peoples: Executive summary [Электронный ресурс]. – Режим доступа: https://www.aecid.es/Centro-Documentacion/Documentos/Planificaci%C3%B3n%20estrat%C3%A9gica%20por%20sectores/indigenas_resumen_ing.pdf (дата обращения: 05.02.2022).
6. The Abertis Foundation presents its International UNESCO centre at the 4th World Congress of Biosphere Reserves in Peru [Электронный ресурс]. – Режим доступа: <https://www.abertis.com/en/the-group/about-abertis/latest-news/873> (дата обращения: 05.02.2022).
7. UNESCO: Les témoignages matériels de la construction de l'État des Pyrénées: la Co-principauté d'Andorre (Spain) [Электронный ресурс]. – Режим доступа: <https://whc.unesco.org/en/tentativelists/6503/> (дата обращения: 05.02.2022).
8. UNESCO Policy Monitoring Platform (Ibermuseos) [Электронный ресурс]. – Режим доступа: <https://en.unesco.org/creativity/policy-monitoring-platform/iber museos> (дата обращения: 05.02.2022).
9. UNESCO Policy Monitoring Platform (Indígena Program) [Электронный ресурс]. – Режим доступа: <https://en.unesco.org/creativity/policy-monitoring-platform/indigena-program> (дата обращения: 05.02.2022).
10. UNESCO World Heritage Spain [Электронный ресурс]. – Режим доступа: <https://whc.unesco.org/en/statesparties/es/> (дата обращения: 05.02.2022).
11. UNWTO World Tourism Barometer (English version) [Электронный ресурс]. – Режим доступа: <https://www.e-unwto.org/loi/wtobarometereng> (дата обращения: 05.02.2022).

Статья поступила в редакцию: 31.03.2022; принята в печать: 01.06.2022.

Автор прочитал и одобрил окончательный вариант рукописи.

ОСНОВНЫЕ ТРЕБОВАНИЯ К ОФОРМЛЕНИЮ СТАТЬИ, ПРЕДСТАВЛЯЕМОЙ В РЕДАКЦИЮ ЖУРНАЛА

Журнал «Шаг в науку» является периодическим научным журналом, который призван дать возможность молодым ученым, аспирантам, магистрантам, обучающимся старших курсов представить широкой общественности результаты проводимых научных исследований

К публикации принимаются ранее неопубликованные научные статьи. В случае обнаружения одновременной подачи рукописи в несколько изданий статья будет *ретрагирована* (отозвана из печати).

Статья включает в себя следующие элементы.

УДК. На первой странице статьи, слева в верхнем углу без отступа, указывается индекс по универсальной десятичной классификации.

Заглавие статьи (на русском и английском языках).

Информация об авторах статьи (на русском и английском языках). Информация предоставляется по каждому автору и включает в себя фамилию, имя, отчество автора, а также:

– для авторов, являющихся обучающимися образовательных организаций, – категорию обучающегося (студент, магистрант или аспирант), направление подготовки / специальность (шифр и наименование), наименование образовательной организации, город, e-mail;

– для авторов, являющихся работниками организаций, – ученую степень (при наличии), ученое звание (при наличии), должность с названием структурного подразделения организации, наименование организации (постоянного места работы), город, e-mail;

Информация о научном руководителе (при наличии), которая представляется на русском и английском языках и включает в себя фамилию, имя, отчество научного руководителя, ученую степень, ученое звание, должность с названием структурного подразделения организации, наименование организации (постоянного места работы), город, e-mail.

Аннотация (на русском и английском языках). Аннотация является самостоятельным информативным текстом, содержащим краткую версию статьи. Рекомендуемый объем аннотации: примерно 100 слов.

В аннотации следует отразить актуальность, цель, используемые подходы, методы, основные полученные результаты, научную новизну, практическую значимость, направления дальнейших исследований. При изложении материала рекомендуется придерживаться вышеуказанной структуры аннотации.

Ключевые слова (на русском и английском языках). Ключевые слова являются поисковым аппаратом научной статьи. Они должны отражать основную терминологию данного научного исследования. Рекомендуемое количество ключевых слов: 5–10 слов.

Основной текст статьи. Принимаются ранее неопубликованные научные статьи на русском и английском языках, имеющие показатель оригинальности основного текста, включая аннотацию, не менее 70% и процент некорректных заимствований не более 15%. Основной текст статьи должен содержать обоснование необходимости и актуальности проводимого исследования; описание сути исследуемой проблемы, степени ее разработанности в современной науке; постановку цели исследования, согласованной с названием статьи, ее содержанием и результатами; полученные результаты исследования и их интерпретацию; выводы о научной ценности и (или) практической значимости полученных результатов; рекомендации для дальнейших исследований на основе данной работы. Объем текста статьи, не включая информацию об авторах и список источников, должен составлять не менее 5 и не более 10 страниц авторского текста с межстрочным интервалом 1,5 строки.

Литература. Список литературы должен содержать не менее 7 научных источников. Рекомендуется не включать широко известные нормативные правовые акты, справочные и статистические материалы, ссылки на которые предпочтительнее оформлять в виде подстрочных библиографических ссылок. Литература приводится в алфавитном порядке, иностранные источники указываются в конце списка.

Для оформления списка источников используется ГОСТ Р 7.0.5-2008.

Правила оформления статьи и ее шаблон представлены на сайте журнала <http://sts.osu.ru>.

Технические требования к оформлению статьи

Материал должен быть набран в текстовом редакторе Microsoft Word в формате *.doc или *.docx.

Шрифт: гарнитура Times New Roman, 14 pt; межстрочный интервал – 1,5 pt., абзацный отступ – 1,25 см. Выравнивание текста: по ширине.

Поля: левое – 2 см, правое – 2 см, верхнее – 2 см, нижнее – 2 см.

Графический материал должен быть выполнен в графическом редакторе. Не допускаются отсканиро-

ванные графики, таблицы, схемы. Фотографии, представленные в статье, должны быть высланы отдельным файлом в форматах *.tiff или *.jpg с разрешением не менее 300 dpi. Все графические материалы должны быть чёрно-белыми, полноцветные рисунки не принимаются.

Формулы и символы помещаются в тексте статьи, используется редактор формул Microsoft Equation.

Ссылки на использованные источники должны иметь вид: [5, с. 67], т. е. указывается номер источника в списке литературы и номер страницы в этом источнике. Если страницы не указываются, то ссылка имеет вид: [5]. Список источников приводится в конце текста статьи в алфавитном порядке и оформляется согласно ГОСТ 7.0.15-2008.

К статье отдельными документами прикладываются копия сопроводительного письма (форма на сайте журнала) и для авторского коллектива, состоящего только из студентов и (или) магистрантов, копия рекомендательного письма научного руководителя или иного преподавателя, имеющего ученую степень (форма на сайте журнала).

Статьи, оформленные без соблюдения данных требований, редакцией не рассматриваются.

Шаг в науку
№ 2, 2022

Ответственный секретарь – Т. П. Петухова
Верстка – Г. Х. Мусина
Корректурa – Е. Д. Кирилличева
Перевод – В. А. Захарова
Дизайн обложки – М. В. Охин

Подписано в печать 23.06.2022 г. Дата выхода в свет 30.06.2022 г.
Формат 60×84/8. Бумага офсетная. Печать цифровая.
Усл. печ. л. 14,18. Усл. изд. л. 10,23. Тираж 500. Заказ № 077.
Свободная цена

Адрес учредителя, редакции, издателя:
460018, г. Оренбург, пр. Победы, д. 13,
Оренбургский государственный университет.
Тел. редакции: +7 (3532) 37-24-53
e-mail редакции: step-to-science@yandex.ru

Электронная версия журнала «Шаг в науку»
размещена на сайте журнала: <http://sts.osu.ru>

Отпечатано в издательстве Оренбургского государственного университета
Адрес: 460018, г. Оренбург, пр. Победы, д. 13
тел./факс: +7 (3532) 91-22-21
e-mail: 912221@bk.ru